

THETFORD

REFRIGERATOR

**N80 / N90 / N97 / N98 / N100 / N104 / N108
N109 / N112 / N115 / N145 / N150 / N175**

GB • NL • DE • FR • ES • PT • IT • SE • NO • DK • FI • SI

Thetford B.V. Nijverheidsweg 29 Postbus 169 4870 AD Etten-Leur Nederland T: +31 (0)76-5042200 F: +31 (0)76-5042300 E: info@thetford.eu	Thetford GmbH Schallbruch 14 42781 HAAN Deutschland T: +49 (0)2129-94250 F: +49 (0)2129-942525 E: infod@thetford.eu	Thetford Ltd. Unit 19 Parkwood Industrial Estate Oakham Drive Sheffield, South Yorkshire S3 9QX, England T: +44 (0)114 273 8157 F: +44 (0)114 275 3094 E: info@thetford.eu	Thetford S.A.R.L. Bâtiment Le Californie 11, Rue Rosa Luxembourg BP 40204 Eragny sur Oise 95614 Cergy PONTOISE Cedex France T: +33 (0)1 30 37 58 23 F: +33 (0)1 30 37 97 67 E: info@thetford.eu	Thetford B.V. Representative Office Scandinavia Hönekullavägen 13 43544 Molnlycke Sverige T: +46 (0)31 336 35 80 F: +46 (0)31 448 570 E: info@thetford.eu	Mercè Grau Solà Agente para España y Portugal C/Libertat 103-105 Baixos 08800 Vilanova i la Geltrú Barcelona España T: +34 (9)3815 4389 F: +34 (9)3815 6106 E: info@thetford.eu	Thetford Italy c/o Tecma s.r.l. Via Flaminia Loc. Castel delle Formiche 05030 Otricoli (TR) Italia T: +39 0744 709071 F: +39 0744 719833 E: info@thetford.eu	Thetford Corporation 7101 Jackson Road Ann Arbor Michigan 48103 U.S.A. T: +1 (734) 769 6000 F: +1 (734) 769 2023 E: info@thetford.com	Thetford Australia Pty. Ltd. 41 Lara Way Campbellfield VIC 3061 Australia T: +61 (0)3 9358 0700 F: +61 (0)3 9357 7060 E: info@thetford.eu	Solidor s.r.o. Milady Horákové 28 170 00 Praha 7 Czech Republic T: +42 (0) 233378341 F: +42 (0) 233378341	Czimmerman Tibor Bartók Béla út 138 1224 Budapest Hungary T: +36 (1) 207 4434 F: +36 (1) 207 6102
--	--	---	---	--	---	--	---	--	---	---

Thetford is not responsible for printing errors and reserves the right to make changes to product specifications without notice.

www.thetford-europe.com

GB	-	Instruction manual	6
NL	-	Gebruiksaanwijzing	10
DE	-	Bedienungsanleitung	15
FR	-	Manuel de l'utilisateur	20
ES	-	Manual de instrucciones	25
PT	-	Manual de instruções	29
IT	-	Manuale d'istruzione	34
SE	-	Instruktionsbok	39
NO	-	Bruksanvisning	43
DK	-	Brugsanvisning	47
FI	-	Käyttöohje	52
SI	-	Priročnik z navodili za uporabo	56

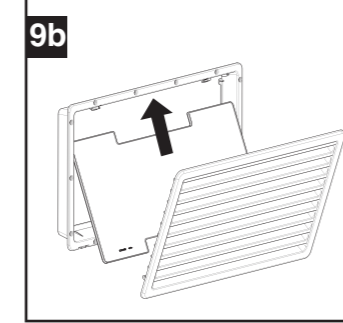
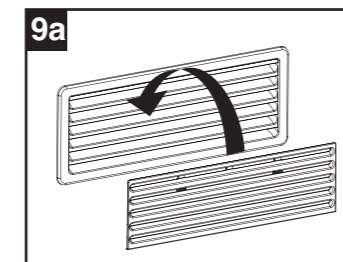
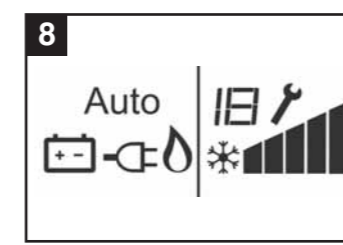
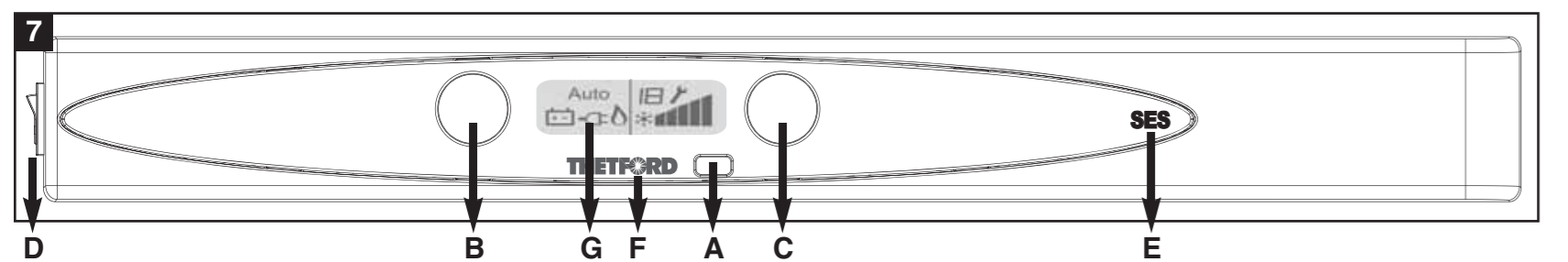
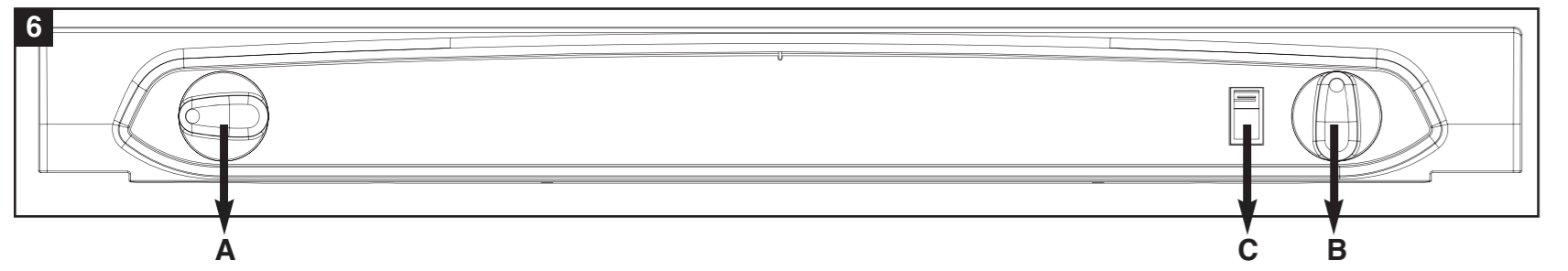
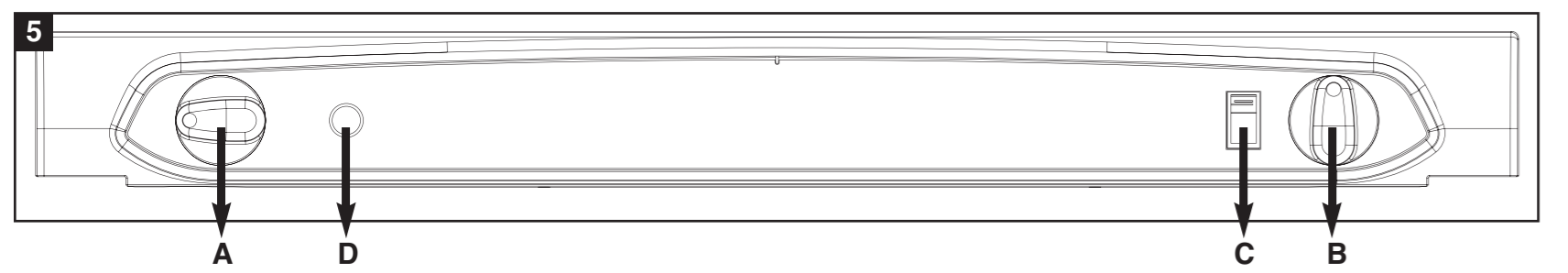
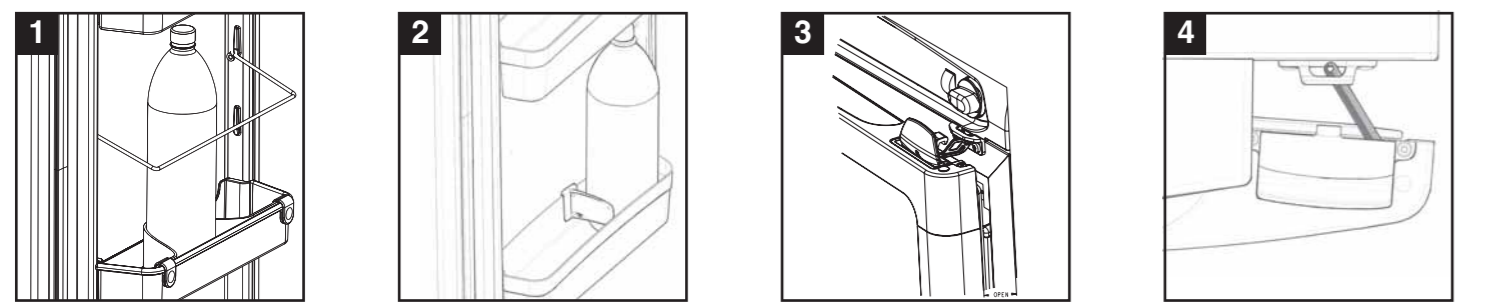



EC DECLARATION OF CONFORMITY

We, Thetford BV
of Nijverheidsweg 29, 4879 AP Etten-Leur, Netherlands,
telephone +31 76 5042200
telefax +31 76 5042300

declare that:

Equipment:
Thetford absorption refrigerators: N80 - N90 - N97 - N98 - N100 - N104 - N108 - N109 - N112 - N115 - N145 - N150 - N175
(serial number; see label inside refrigerator cabinet)

in accordance with the following European Directives:

73/23/EEC The Low Voltage Directive (and its amending directives)
89/336/EEC The Electromagnetic Compatibility Directive (and its amending directives)
90/396/EEC The Gas Appliances Directive (and its amending directives)
72/245/EEC The Electromagnetic Compatibility of Vehicles Directive (and its amending directives)

has been designed and manufactured to the following specifications:

EN 60335-1, EN 60335-2-24
EN 61000-3-2, EN 61000-3-3
EN 55014-1, EN 55014-2
EN 732
EN 50165
EN 1949

We, as the manufacturer, declare that the equipment has been designed to comply with the relevant sections of the referenced specifications.
The unit complies with all essential requirements of the applicable Directives.

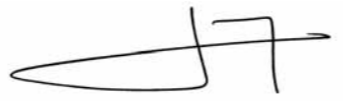
Place and date	Signature	Position
Etten-Leur, Netherlands September 3, 2007	Stéphane Cordeille 	Managing Director

CE 05 / 0063 See label inside refrigerator cabinet for vehicle component type approval number.

TECHNICAL DATA

Thetford absorption refrigerators:

Category	C11	Gas types	I3+ (G30: 28-30/G31: 37 mbar) (Countries: BE, FR, IE, LU, PT, ES, GB, EL, IT)
AC	230V (50/60 Hz)		I3B/P (G30/G31: 28-30 mbar) (Countries: DK, DE, IS, NL, SE, FI, NO)
DC	12V		(G30 = butane, G31 = propane)

A	B	C	D	E	F	G	H	I	J	K	L
Model	Product Line	Dimensions H x W x D (mm) Depth incl. door	Door	Gross volume incl. freezer (L)	Net volume incl. freezer (L)	Volume freezer (L)	Input * (kWh/24h)	Input * (gr./24h)	Net weight (kg)	Operation	Ignition
N80	DeLuxe	821 x 486 x 543	Flat door	81	75	10	2.5	300	22	Manual Energy Control	Piëzo / Electric
N90	DeLuxe / Premium LCD	821 x 525 x 543	Flat door	91	84	11	2.5	300	24	MEC / EES / SES	Piëzo / Electric
N97	DeLuxe / Premium LCD	821 x 525 x 578	Curved door	96	88	11	2.8	330	25	MEC / EES / SES	Piëzo / Electric
N98	DeLuxe	821 x 525 x 606	Special door	98	91	11	2.8	330	26	Manual Energy Control	Piëzo (Manual)
N100	DeLuxe / Premium LCD	821 x 525 x 543	Flat door	97	91	11	2.8	330	30	MEC / EES / SES	Piëzo / Electric
N104	DeLuxe / Premium LCD	821 x 525 x 578	Curved door	105	96	11	2.8	330	30	MEC / EES / SES	Piëzo / Electric
N108	DeLuxe / Premium LCD	821 x 525 x 597	Flat door	108	102	14	2.8	330	25	MEC / EES / SES	Piëzo / Electric
N109	DeLuxe / Premium LCD	821 x 525 x 578	Curved door	105	96	11	2.8	330	26	MEC / EES / SES	Piëzo / Electric
N112	DeLuxe / Premium LCD	821 x 525 x 632	Curved door	113	107	14	2.8	330	25	MEC / EES / SES	Piëzo / Electric
N115	DeLuxe	821 x 525 x 660	Special door	115	109	14	2.8	330	26	Manual Energy Control	Piëzo / Electric
N145	Premium LCD	1245 x 525 x 543	Flat double door	141	138	23	4.0	420	38	EES / SES	Electric
N150	Premium LCD	1245 x 525 x 578	Curved double door	149	145	25	4.0	420	39	EES / SES	Electric
N175	Premium LCD	1245 x 525 x 628	Curved double door	175	171	31	4.0	420	40	EES / SES	Electric

* average energy consumption at ambient temperature of 25° C



Welcome!

**Congratulations on purchasing your Thetford refrigerator! You have made an excellent choice.
The refrigerator is user-friendly, has the very latest features, uses little power and works silently.
It gives you all the convenience of home during your holiday or short break.
Enjoy using your new refrigerator!**

**If you have any questions, our Customer Service department will be happy to assist you during office hours.
For the address of your local Thetford office, please see the back of this manual.**



COPYRIGHT © 2006 Thetford B.V. All rights reserved.
Changes, printing, setting and translation mistakes excepted.
Date: September 2011

GB Instructions for use

1 INTRODUCTION

This user's manual is for all N80, N90, N97, N98, N100, N104, N108, N109, N112, N115, N145, N150 and N175 models of Thetford absorption refrigerators. It explains how to use your refrigerator correctly and safely. Read the manual carefully before using the refrigerator for the first time to obtain a quick overview of how to operate and use the refrigerator.

Thetford absorption refrigerators are specially designed to store fresh and frozen food and make ice cubes in caravans and campers. The control panel allows you to select the preferred energy source and cooling level. Different energy sources allow you to use your refrigerator under different conditions.

There are numbers in the text that refer to illustrations. These illustrations are printed in a fold-out at the beginning of this manual.

Thetford absorption refrigerators belong to category C11: gas appliances that must be installed so that the combustion area is isolated from the living space.

To find out more about how your absorption refrigerator works, visit our website at www.thetford.eu.

2 PRECAUTIONS AND SAFETY INSTRUCTIONS

2.1 Alerts

The following alerts are used in this user's manual:

Warning! "Warning" alerts the user to the danger of damage to the product or to the user if the user fails to carry out the described procedures carefully.

Non-observance of the procedures may result in serious injury to the user or damage to the product.

Caution! "Caution" alerts the user to the possibility of damage to the product if the user fails to carry out the described procedures carefully.

Important! "Important" denotes supplementary information for the user and alerts the user to potential problems.

2.2 Warnings

- This refrigerator must be installed according to the manufacturer's instructions and in compliance with local and national regulations.
- Read this manual carefully before you start to use your refrigerator.
- Always consult the warnings before you perform any maintenance or gas checks.

2.2.1 Repairs / maintenance

- Never open or damage the cooling system. The cooling system is pressurized and contains substances harmful to health.
- Never attempt to repair gas, extractor or electrical parts yourself. They must be repaired by a qualified service engineer. Contact the Customer Service department of Thetford for a list of qualified parties.
- Always switch off the refrigerator before you perform any kind of maintenance or cleaning.

2.2.2 Use

- Never cover the ventilation grills in the walls of a caravan. Good ventilation is essential for the correct working of the absorber system.
- Water in the ventilation grating can result in damage to the refrigerator. Therefore, we advise that you put the winter cover over the ventilation gratings prior to washing your vehicle.
- Never expose the refrigerator to rain.
- Never operate the refrigerator by gas while driving. If a road accident results in fire, there is a risk of explosion.

2.2.3 What to do if...

You smell gas:

- close the valve of the gas bottle;
- extinguish any naked flames;
- do not switch on any electrical devices or lighting;
- open the windows and leave the room;
- contact the Customer Service department of Thetford.

You suspect a leak in the cooling system:

- switch off the refrigerator;
- extinguish any naked flames;
- provide sufficient ventilation;
- contact the Customer Service department of Thetford.

3 ABOUT YOUR REFRIGERATOR

Your refrigerator has a cold space and a freezer compartment. After starting up the refrigerator, allow it to cool for at least eight hours before placing any food in it.

IMPORTANT: For optimal performance, ensure your refrigerator is standing level when the vehicle is stationary.

3.1 Thetford Fridge terminology

Product lines

- DeLuxe line refrigerators
All refrigerators which are supplied WITHOUT the LCD display control panel.
- Premium LCD line refrigerators
All refrigerators which are supplied WITH the LCD display control panel.

Operating systems

- Manual Energy Control (MEC): All Thetford DeLuxe line (P & E) fridges
- Electronic Energy Selection (EES): Thetford Premium LCD Electric fridges
- Smart Energy Selection (SES): Thetford Premium LCD Automatic fridges and older Thetford DeLuxe line LED (Automatic) fridges

Ignition

Piëzo: Manual (push button) gas ignition
Electronic: Electronic (automatic) gas ignition

3.2 Cold space

The cooling fins are located on the inside of your refrigerator. The absorption system uses the cooling fins to withdraw heat from the refrigerator. Therefore, never place plastic or paper over the cooling fins. Air must be able to circulate freely through the refrigerator so that heat can be extracted.

Important! Do not cover the cooling fins at the back of the refrigerator with plastic or paper. The refrigerator cools optimally when air is allowed to move freely through the refrigerator.

To limit frosting on the cooling fins:

- always cover liquid foods before placing them in the refrigerator;
- always let hot food cool before placing it in the refrigerator;
- never keep the refrigerator open longer than necessary.

3.2.1 Fitting racks

Inside your refrigerator there are two or three storage racks. You can adjust the racks to a convenient height by means of a simple click system:

- click the plastic bracket to the right short side of the rack;
- turn the bracket into the horizontal position and insert the rack tipped in a

sloping position into the refrigerator;

- place the short side without bracket into one of the grooves on the left wall of the refrigerator;
- place the short side with bracket in the corresponding groove on the right wall of the refrigerator;
- turn the bracket downwards to fix it into the groove.

To move a rack, turn the bracket upwards and remove the rack. Place the rack at the required height in the way described above.

3.2.2 Securing products for driving

The fitting racks in your refrigerator have a system for you to secure products while driving. The system consists of a simple click-and-slide plastic strip. To secure products on the rack while driving, push the plastic strip as tightly as you can against the products on the rack.

In the storage space on the inside of the refrigerator door, there are two unique Thetford bottle slides (see illustration 1 and 2). The slides prevent bottles from sliding around during driving. Push the slide against the products in the door (bottle slides 1 and 2) or place the products between the bottle slide (only bottle slide 1).

3.3 Freezer compartment

Important! - The freezer compartment is unsuitable as a means of freezing food, the freezer will maintain the temperature of already frozen food.

- Use only drinking water to make ice cubes.
- Do not place any other products in the freezer compartment when you are making ice cubes.
- Water freezes fastest with the thermostat at the highest setting.

Tip! - Make ice cubes at night when your refrigerator has more spare capacity.

3.4 Automatic defrosting cycle

All LCD refrigerators are equipped with an automatic defrosting cycle. At the end of each 49 hours of refrigerator operation, the system checks the temperature of the cooling fins at the rear of the refrigerator. If the temperature is too low, the system activates the defrosting cycle: the system switches off the refrigeration, until the rear cooling element has reached the correct temperature again. After this, the timer is set at 49 hours once again and the system resumes normal operation. Each time the refrigerator is switched on or off, the timer is automatically reset to 49 hours.

Note! Regular manual defrosting is not necessary with LCD refrigerators. The automatic defrosting cycle ensures that there is minimal ice build-up on the cooling element at the rear of the refrigerator.

3.5 Door locking mechanism

The refrigerator door has an automatic locking mechanism. The door locks automatically when you press it shut firmly. This automatic locking mechanism also keeps the refrigerator door shut during driving. For some models an additional security device is fitted below the refrigerator. By pushing the locking bar over the pin when the door is closed, you can be sure that the door does not open during your journey.

If you are not going to use the refrigerator for a prolonged period of time, you can use the special storage latch of the door locking mechanism (see illustrations 3 and 4) to prevent odours. Rotate the hook through 90 degrees and lock it in place using the strike plate.



4 DELUXE REFRIGERATORS OPERATION (control panel according illustrations 5 and 6)

- It is recommended to clean the inside of the refrigerator before you switch it on.
- Let the refrigerator cool for at least eight hours before you place food in it for the first time.

4.1 Igniting and starting your refrigerator

Manual ignition:

ILLUSTRATION 5

A = Energy source selector switch

B = Thermostat

C = Flame meter

D = Manual ignition (piezoelectric ignition)

Electric ignition:





ILLUSTRATION 6

A = Energy source selector switch

B = Thermostat

C = Flame meter

A. The refrigerator can be powered by the mains (230V), direct current (12V) or liquid gas. Select the energy source that you want by means of the energy source selector switch (A). The switch has four settings:

- mains supply (AC) (230V) 
- direct current (DC) (12V) 
- gas 
- switched off 

B. The thermostat controls the refrigerator temperature when the refrigerator is powered from the mains (230 V) or gas. The refrigeration level is indicated by the dots (the bigger the dot, the colder the setting).

C. The flame meter shows whether the flame is alight. The flame is alight when the red needle of the meter moves into the green area.

D. Pressing the manual (piezoelectric) starter produces a spark that ignites the flame in the burner.

4.1.1 Electrical operation

The refrigerator can be powered by electricity in two ways:

- DC (12V): Set the energy source selector switch (A) to  the refrigerator will now be powered by the battery of your car or camper.

Important! - Always use the gas connection or mains voltage to start up the refrigerator for the first time and to cool it. Powering from the battery of your vehicle is suitable only for maintaining the temperature of the refrigerator and its contents once it has been refrigerated.

- When powered by a vehicle battery (12 V) the refrigerator works without temperature control (i.e. constant operation).
- Mains voltage (230 V): set the power selector switch (A) to 
- Set the temperature by means of the thermostat, rotary switch (B). (The bigger the dot, the colder the setting).

The refrigerator only runs on liquid gas (propane, butane). It does not run on

natural gas or coal gas. Because liquid propane gas (LPG) burns differently than other gases, please note that the burner has to be cleaned more frequently (the recommended frequency is every six months).

From about 1000 m above sea level problems of a physical nature can occur when lighting the gas (this does not mean that the refrigerator is not working properly!).

4.1.2 Powering with gas

Warning! - Flammable material must be kept away from the refrigerator.

- For selection of gas type, see the information plate inside your refrigerator.
- For the pressure regulator model, see the information plate inside your refrigerator and the table at the end of this booklet.
- The type of gas container and its location must be in compliance with the most recent regulations. Ensure that the unit is installed in a location with good ventilation and make sure that the ventilation openings in the gas container storage location remain open.
- The changing of the gas container must be done outside in the open air and out of reach of any possible sources of ignition.
- You are strongly advised not to use gas to power the refrigerator while you are driving. If a road accident results in fire, there is a danger of explosion.
- You are strongly advised not to use gas to power the refrigerator in the vicinity of petrol stations.

1 Open the valve of the gas bottle and the gas taps.

2 Set the Thermostat (B) to the highest level (the biggest dot).

3 Set the energy source selector switch (A) to 

4 Ignite the gas flame:

Manual ignition (illustration 5):

- Press the thermostat (B), and keep it depressed.
 - Press the button for manual ignition (D) several times at intervals of between 1 and 2 seconds.
 - Release the thermostat when the indicator of the flame meter enters the green area. If it does not enter the green area, repeat the previous step.
- Warning!** Never keep the thermostat depressed for longer than 30 seconds. If a flame does not appear, wait at least five minutes before trying again. If you fail to observe this rule, there may be an accumulation of gas creating the risk of fire or explosion.
- Set the desired refrigeration level by means of the thermostat (B). (The bigger the dot, the colder the setting)

Electrical ignition (illustration 6):

- Press the thermostat (B) and keep it depressed.
- Ignition takes place automatically. You will hear a ticking noise. If ignition was successful, the noise will stop and the flame meter will turn green. Release the thermostat.
- If the flame goes out, ignition will be repeated automatically.
- Set the desired refrigeration level by means of the thermostat (B). (The bigger the dot, the colder the setting)

4.2 Switching off the refrigerator

- Set the energy source selector switch (A) to 
- The refrigerator is now completely switched off.
- Use the special storage latch on the door locking mechanism to stop the door from closing. This prevents unpleasant odours and mould in the refrigerator.

Important! If you are not going to use the refrigerator for a prolonged period, close the valve of the gas bottle and the gas taps.

5 PREMIUM LCD REFRIGERATOR OPERATION (control panel according illustration 7)



- SES (automatic) fridges have marking E in illustration 7. EES (electric) fridges have not.
- It is recommendable to clean the inside of the refrigerator before you switch on the refrigerator.
- Let the refrigerator run for at least eight hours before you place food in it for the first time.

There are two types of LCD refrigerators: Electric and Automatic. Automatic LCD fridges are supplied with the SES system, which allows the consumer to switch the refrigerator in 'AUTO'- mode which allows the refrigerator to automatically select the best available power source.

5.1 Smart Energy Selection (SES)

When you start up the refrigerator (equipped with Smart Energy Selection (SES)) you should usually select the AUTO mode. The SES system will then automatically select the best of the three available energy sources.

The system will apply the following priority:

- mains voltage (230 V) 
- direct current (12 V) 
- liquid gas 

If an energy source becomes available that has a higher priority than the source the refrigerator is currently using (e.g. if your vehicle engine is started), the system will stop using the current energy source and switch to the energy source with the higher priority.

If a fault occurs in one or more of the possible energy sources, the system will not generate an error message while an alternative energy source is still available. The SES system switches over automatically.

If none of the energy sources are available, the blue LED flashes every second and an error code is shown in the display.

Automatic models additionally allow you to select the desired energy source manually.

5.2 Switching on the refrigerator

Important! The memory of the SES system saves every change made to the setting. Consequently, the SES system will start up on each subsequent occasion in the last-selected setting.

ILLUSTRATION 7

A = Main switch (on/off)

B = Mode selection switch

C = Cooling level selection switch

D = Divider heater switch (only on double door fridges)

E = SES

F = Function LED

G = LCD display

1. Open the valve of the gas bottle.
2. Open the taps of the gas supply.





3. Press main switch (A). The function LED will turn blue and all symbols on the LCD display will light up.
 4. Use the mode selection (B) switch to select the "Auto" function or one of the power supplies that you want. The LCD display will show the option you have selected.
 5. Set the desired refrigerating cooling level by means of the cooling level selection switch (C). The LCD display will show the cooling level setting you have selected.
- A.** Use the main switch to switch the refrigerator on and off. The function LED will turn blue. The display LCD shows the most recent settings. After 10 seconds the LCD display's backlight will go out. The function LED remains blue.
- B.** Press the mode selector switch and the LCD display backlight will show the setting for 10 seconds. Pressing the mode selector switch successive times takes you through the menu in the following sequence: AUTO, manual DC (12 V), manual gas, manual mains voltage (230 V) and back to AUTO. Select either the AUTO option or one of the other power supplies that you want to use. The LCD display shows the option you have selected. If you select the AUTO option, the system will choose the most suitable power supply and the AUTO symbol and the symbol of the power supply chosen by the system will both be shown on the LCD display. Ten seconds after release of the mode selector switch, the system will switch off the LCD backlight.
- C.** Use the cooling level selector switch to control the temperature of the refrigerator. When you press the cooling level selector switch, the LCD backlight will light up and show the currently set temperature. Every time you press the cooling level selector switch again, you set the refrigerator one position cooler. On reaching the coldest temperature, the system will start again at the warmest temperature setting. Ten seconds after release of the cooling level selector switch, the system will switch off the LCD backlight.
- D.** By heating the metal plate between the freezer and the fridge cabinet, the divider heater prevents ice-forming when the freezer door is opened and also prevents the freezer door from freezing stuck to the metal breaker of the fridge. To save energy, the divider heater can be switched off. The switch can be found on the side of the control panel near the latch.

5.3 Powering with electricity

Powering with electricity can be selected both by the Auto mode (only Automatic fridges) and manually.

5.3.1 Auto mode

Mains voltage (230 V):

This energy source will be selected if the mains voltage is greater than 200 V. This power supply requires a continuous current of 12 V to operate the electronic control system.

Direct current (12V) :

The SES system will select 12 V powering only if a mains voltage (230 V) is unavailable, the vehicle engine is running and a voltage higher than 11 V is available. If a fault occurs during electrical powering (230 V or 12 V), an error message will not be shown on the display as long as another energy source is available. The system will automatically switch to the available energy source that has the highest priority.

5.3.2 Selecting electrical power manually

Mains voltage (230 V):

The LED warns you whenever insufficient voltage is available or if a fault occurs. If this happens, the LED will start flashing once per second and an error code is shown in the LCD display.

When sufficient current is available again, or the fault has been resolved, the LED will emit a steady blue light again.

Direct current (12V):

- Always use the gas connection or mains voltage to start up the refrigerator for the first time and to cool it. Powering from the battery of your vehicle is suitable only for maintaining the temperature of the refrigerator and its contents once it has been refrigerated.

The LED warns you whenever your vehicle's engine is not running, or if a fault occurs, or if insufficient voltage is available. If this happens, the LED will start flashing once per second and an error code is shown in the LCD display.

Once the engine is running, or the fault has been resolved, or sufficient voltage is available again, the LED will again emit a steady blue light.

NB: If the refrigerator has been manually set to operate at 12 V, it will not automatically switch to another energy source when your vehicle's engine is not running. In this case, the refrigerator will stop cooling.

5.4 Powering with gas

Powering with gas can be selected both by the Auto mode (only Automatic fridges) and manually.

Warning! - Flammable material must be kept away from the rear of the refrigerator.

- For selection of gas type, see the information plate inside your refrigerator.
- For the pressure regulator model, see the information plate inside your refrigerator and the table at the back of this booklet.
- The type of gas container and its location must be in compliance with the most recent regulations. Ensure that the unit is installed in a location with good ventilation and make sure that the ventilation openings in the gas container storage location remain open.
- The changing of the gas container must be done outside in the open air and out of reach of any possible sources of ignition.
- It is prohibited to use gas to power the refrigerator while you are driving.
- It is prohibited to use gas to power the refrigerator in the vicinity of petrol stations.

The refrigerator only runs on liquid gas (propane, butane). It does not run on natural gas or coal gas. Because liquid propane gas (LPG) burns differently than other gases, please note that the burner has to be cleaned more frequently (the recommended frequency is every six months).

From about 1000 m above sea level problems of a physical nature can occur when lighting the gas (this does not mean that the refrigerator is not working properly!).

5.4.1 Auto mode

The system will select gas operation if:

- mains voltage (230 V) is unavailable;
- the vehicle's engine is not running.

Once mains voltage (230 V) is available again or the vehicle's engine is running, the system will switch to the available energy source that has the highest priority if the fridge is in Auto mode.

If the refrigerator switches from 12 V DC to gas operation when it is in auto mode, the system will wait for about 15 minutes before igniting the gas. During this time,

however, the gas indicator lamp will come on. The delay is built in to avoid it switching to gas operation whenever you stop to refuel your vehicle. You can cancel the delay by immediately switching the refrigerator off and then on again.

If the system selects gas operation, the ignition will be activated automatically. The gas will flow to the burner and be lit by the electric ignition. If the flame goes out, the gas will immediately be lit again.

5.4.2 Selecting gas operation manually

If the flame cannot be lit within 30 seconds, the gas supply will stop and gas mode will be switched off. The LED start flashing every second and an error code is shown in the LCD display.

The gas mode can be reset only if the refrigerator is switched off. If you switch the refrigerator on again and the gas mode is still not working, the LED of the manual gas mode will flash to indicate that gas is unavailable and an error code is shown in the LCD display.

Important! It is prohibited to use gas to power the refrigerator while you are driving. If a road accident results in a fire, there is a danger of explosion. It is prohibited to use gas to power the refrigerator in the vicinity of petrol stations. If it takes longer than 15 minutes to refuel your vehicle, you should switch the refrigerator off using the main switch (A).

5.5 Switching off the refrigerator

- Push the main switch (A).
- The blue LED will go out.
- The refrigerator is now completely switched off.
- Use the special storage latch on the door locking mechanism to fixate the open door. This prevents unpleasant odours and mould in the refrigerator.

6 MAINTENANCE

Regular maintenance is necessary to ensure the correct functioning of your refrigerator.

6.1 Cleaning

Tip! A good time to clean your refrigerator is straight after you have defrosted it.

- Clean the refrigerator with a soft cloth and mild detergent.
- Dust the refrigerator with a soft, moistened cloth.
- Use a brush or soft cloth to remove once a year any dust from the condenser.

Important! - Do not use soap or aggressive detergents that are abrasive or soda-based.

- The removable interior components of the refrigerator are not dishwasher proof.

6.2 Defrosting

Frost will gradually build up on the condenser of the refrigerator. You should defrost the refrigerator as soon as the frost layer is about 3 mm thick. Frost reduces the refrigerating capacity and life of your refrigerator.

- Remove the ice cube tray and all food.
- Switch off the refrigerator.
- Leave the refrigerator door open.
- Place dry towels in the refrigerator to absorb the water.
- Place trays containing hot water in the freezer compartment.
- After defrosting (when the freezer compartment and condenser are frost-free), remove the towels and the water trays and use a cloth to dry off the refrigerator.
- Switch the refrigerator on again in the way described in section 4.1/5.2 ("Igniting and starting your refrigerator").





- Important!** - Do not use force or sharp objects to remove frost.
- Do not try to accelerate defrosting by using (for example) a hairdryer.

6.3 Door locking mechanism

Frost will form in the refrigerator if the door is not closed properly. To determine whether the door closes properly, close the door with a piece of paper between the door and the refrigerator. Pull at the piece of paper. If you feel resistance, the refrigerator door closes properly. If you feel no resistance, the door does not close properly. Perform this test regularly on all four sides of the refrigerator door.

If you find that the door does not close properly, check whether the door locking mechanism keeps the door properly shut.

6.4 Winter operation

If you use the refrigerator when the outdoor temperature is below 8°C, install the Thetford vent winter/storage cover (see illustration 9) on the ventilation grills. The cover protects your refrigerator from excessively cold air. The winter cover is a refrigerator accessory obtainable from your caravan dealer.

Tip! It is advisable to use the winter/storage cover if you are not going to use the vehicle for a long period of time.

IMPORTANT: DO NOT USE THE WINTER/STORAGE COVER IN TEMPERATURES HIGHER THAN 8°C AS THIS CAN DAMAGE THE COOLING UNIT AT THE REAR OF THE FRIDGE. Remove the covers and re-fit when placing the vehicle back into storage.

6.5 Maintenance of gas equipment

A **qualified service engineer** must maintain and inspect gas and electrical equipment. It is advisable to have this maintenance work performed by a customer service centre. Contact the Customer Service department of Thetford for a list of qualified parties.

- Important!** European laws covering gas appliances and extractors prescribe observance of the following rules (which are the user's responsibility):
- appliances that run on liquid gas must be inspected before being used for the first time and every year thereafter.
 - the gas burner must be cleaned at least once a year or more frequently if necessary.
 - If a gas hose is used, it must be checked annually. This hose has a limited life and, thus, must be regularly replaced. Check the hose regularly for cracks, splits and ageing. If in doubt, replace the hose. Pay attention to the maximum life of the hose and replace it in time, as advised by the manufacturer or in conformance with local regulations.
 - For replacement, a gas hose approved in accordance with the local regulations must be used. Position the hose so that it can rotate, is not kinked, and will allow no bends to occur.
 - Due to the limited life of the gas hose, it must be installed so that replacement is possible.

6.6 Maintenance checklist

- This refrigerator will give you many years of trouble-free use if you simply run through the following checklist regularly:
- keep the refrigerator clean (see section 7.1, "Cleaning");
 - defrost the refrigerator as often as is necessary (see section 7.2, "Defrosting");
 - check the door closing mechanism regularly (see section 7.3, "Door locking mechanism");

- make sure that the ventilation grills are not blocked;
- Regularly clean the ventilation grills.

6.7 Vent screen

The vent has a vent screen to prevent bugs from entering the combustion area of the refrigerators. These vents need to be cleaned regularly to insure a good airflow. When the refrigerator performs poor because of external circumstances such as extreme ambient temperatures, the vents can be removed to improve the airflow and improve the cooling performance of the refrigerators.

7 STORAGE

If you do not expect to use your refrigerator for a lengthy period, carry out the following actions:

- Remove all food
- Switch off the refrigerator
- Clean the refrigerator as described in Section 7.1 'Cleaning'
- Shut off the gas tap to the refrigerator
- Leave the door of the refrigerator ajar using the special door closure hook (storage position)
- Place the winter protection on the ventilation grill.

8 TROUBLESHOOTING

If your refrigerator does not refrigerate properly or will not start, run through the following checklist. If this fails to solve the problem, please contact the Customer Service Department in your country (see the addresses at the back of this manual).

- Check whether you have followed the instructions in chapters 4 or 5 ("Switching on the refrigerator").
- Check whether the refrigerator is on a level surface.
- Check whether the refrigerator can be used with an available energy source.

8.1 Problem: refrigerator will not work on gas

Possible cause

- a) Gas bottle is empty.
- b) Valve of the gas bottle or one of the shut-off valves is closed.
- c) LPG gas has been used.

Action you can take

- a) Replace the gas bottle.
- b) Open the valve of the gas bottle or shut-off valve(s).
- c) Switch over to Butane or Propane Gas.

8.2 Problem: refrigerator will not work on 12V DC

Possible cause

- a) 12V fuse is defective.
- b) Battery is empty.

Action you can take

- a) Fit a new fuse (Camper → fuse box of camper. Car → fuse box of car)
- b) Test the battery and charge it.

8.3 Problem: refrigerator will not refrigerate sufficiently

Possible cause

- a) Insufficient ventilation for the refrigerator.
- b) Thermostat set too low.
- c) Too much ice on the condenser.
- d) Too much hot food stored simultaneously.
- e) Gas burner is dirty.
- f) Door does not shut properly.

Action you can take

- a) Check whether the ventilation grills are covered.
- b) Increase the setting of the thermostat.
- c) Check whether the refrigerator door shuts properly and defrost the refrigerator.
- d) Let the food cool off first.
- e) Have the gas burner cleaned.
- f) Check the door closing mechanism.

9 Control panel Diagnostics

Refrigerators with a LCD control panel have a special diagnostics area which displays an error code if there is a fault.

- Fault 1: AC heater current is measured to be 75% below nominal current.
Action: Contact your dealer or a Thetford Service Centre.
- Fault 2: DC heater current is measured to be 75% below nominal current.
Action: Contact your dealer or a Thetford Service Centre.
- Fault 3: AC heater is ON when it should be OFF.
Action: Contact your dealer or a Thetford Service Centre.
- Fault 4: DC heater is ON when it should be OFF.
Action: Contact your dealer or a Thetford Service Centre.
- Fault 5: Senses flame when gas should be OFF.
Action: Contact your dealer or a Thetford Service Centre.
- Fault 6: Senses gas output terminal ON when should be OFF.
Action: Contact your dealer or a Thetford Service Centre.
- Fault 7: Senses gas output terminal OFF when should be ON.
Action: Contact your dealer or a Thetford Service Centre.
- Fault 8: AC mains supply is 20% below nominal.
Action: Your controls are in manual AC mode, but there is no power available. Check if you plugged in the 230V connection, if so the voltage supply on the 230V connection is to low, contact the power supplier.
- Fault 9: Gas lockout because flame fails to ignite after 30 seconds.
Action: Your controls are in manual gas mode, but the flame fails to ignite. Check if your gas cylinder is empty or if one of the shut-off valves is closed. Select another energy source. Reset the fridge 3 or 4 times in gas-mode until flame ignites. Contact your dealer or a Thetford Service Centre if problem isn't resolved.
- Fault 10: No "engine running" signal is present and control is in Manual DC mode.
Action: Your controls are in manual DC mode and the engine of your vehicle is not running. The refrigerator can only cool on 12V when the engine of your vehicle is running. Start the engine or select a different energy mode.
- Fault 11: No energy source is available and control is in AUTO mode.
Action: Your controls are in AUTO mode, but no energy source is available. Start the engine, connect the 230V supply or open the gas supply and reset the refrigerator by turning it of and on again.
- Fault 12: Contact your dealer or a Thetford Service Centre.
- Fault 13: Thermistor fails; control automatically switches to Backup mode (BOS).
Action: Check if the connector above the fin on the inside of the cabinet is correctly plugged in. If so contact your dealer or a Thetford Service Centre.
- Fault 14: Display Board and Power board lost communication with each other.
Action: Contact your dealer or a Thetford Service Centre.
- Fault 18: No fault, only lighting all LCD segments on start-up.
Action: Wait a few seconds for the fridge to start up normally.

10 GUARANTEE

Thetford B.V offers the end users of Thetford refrigerators a three-year guarantee. In the case of defects within the guarantee period, Thetford will repair or replace the product. In this instance, the costs of replacement, labour costs for the replacement of defective components and/or the costs of the parts themselves will be paid by Thetford.

1. To make a claim under this guarantee, the user must take the product to a Service Centre recognised by Thetford. The claim will be assessed here.
2. If components are replaced during repair under guarantee, these become the property of Thetford.



3. This guarantee does not prejudice current consumer protection law.
4. This guarantee is not valid in the case of products that are for, or are used for, commercial purposes.
5. No claim under the guarantee will be accepted in the following circumstances:
 - The product has been improperly used or the instructions in the manual have not been followed
 - The product has not been installed in accordance with the instructions
 - Alterations have been made to the product
 - The product has been repaired by a Service Centre not recognised by Thetford
 - The serial number or product code have been changed
 - The product has been damaged by circumstances outside the normal use of the product
6. The guarantee is only valid for Thetford refrigerators that are built in in a caravan or camper van.

11 ENVIRONMENT

WEEE Marking – Information to the consumer

Disposal of your old product, when it has reached its end of life

Your product has been designed and manufactured with high quality materials and components, which can be recycled and reused.



When the crossed-out wheeled bin symbol is attached to a product it means the product is covered by the European Directive 2002/96/EC (Directive on Waste Electrical and Electronic Equipment).

Please inform yourself about the local separate collection system for electrical and electronic goods.

Act according to your local rules, and do not dispose of your old product with normal household waste. The correct disposal of your old product will help prevent potential negative consequences for the environment and human health.

NL Gebruiksaanwijzing

1 INLEIDING

Deze gebruikershandleiding is van toepassing op de modellen N80, N90, N97, N98, N100, N104, N108, N109, N112, N115, N145, N150 en N175 van Thetford absorptiekoelkasten en dient als wegwijzer, voor het correct en veilig gebruik van uw koelkast. Leest u deze gebruikershandleiding voor het eerste gebruik zorgvuldig door om in een korte tijd te ontdekken hoe u uw koelkast moet bedienen en gebruiken. De absorptiekoelkasten van Thetford zijn speciaal ontwikkeld voor het bewaren van verse en bevroren levensmiddelen en voor het maken van ijsblokjes in caravans en campers. Het gebruikspaneel stelt u in staat om de gewenste energiebron te selecteren. Hierdoor is uw koelkast onder verschillende omstandigheden bruikbaar. In de tekst wordt met cijfers naar afbeeldingen verwezen. Deze afbeeldingen staan voorin deze handleiding op een uitklappagina. Thetford absorptiekoelkasten behoren tot de categorie C11: toestellen die werken op gas en geïsoleerd van de leefruimte dienen te worden geïnstalleerd. Wanneer u meer wilt weten over de werking van uw absorptiekoelkast, bezoekt u dan onze website www.thetford.eu.

2 VOORZORGSMAATREGELEN EN VEILIGHEIDSLINSTRUCTIES

2.1 Signaalwoorden

In deze gebruikershandleiding worden de volgende signaalwoorden gehanteerd:
Waarschuwing! "Waarschuwing" duidt op schade aan de gebruiker of aan het product, als de gebruiker de procedures niet zorgvuldig uitvoert. De gebruiker kan zichzelf (ernstig) verwonden of het product beschadigen.
Voorzichtig! "Voorzichtig" duidt op schade aan het product, als de gebruiker de procedures niet zorgvuldig uitvoert.
Let op! "Let op" duidt op aanvullende informatie voor de gebruiker en maakt deze attent op mogelijke problemen.

2.2 Waarschuwingen

- Deze koelkast moet volgens de instructies van de fabrikant met in achtneming van de lokale- en landsregelgeving worden geïnstalleerd.
- Lees deze handleiding zorgvuldig door voordat u uw koelkast in gebruik neemt.
- Lees altijd de waarschuwingen door voorafgaand aan het uitvoeren van onderhoud en (gas)controles.

2.2.1 Reparaties/ onderhoud:

- Open of beschadig nooit het koelsysteem. Het koelsysteem staat onder druk en bevat stoffen die schadelijk zijn voor de gezondheid.
- Voer nooit zelf reparaties uit aan gasonderdelen, verbrandingsgasafvoer en elektrische onderdelen. Deze mogen alleen worden verricht door een gekwalificeerde partij. Voor een lijst van gekwalificeerde partijen neemt u contact op met de afdeling Customer Service van Thetford.
- Schakel de koelkast altijd uit voordat u enige vorm van onderhoud of schoonmaak uitvoert.

2.2.2 Gebruik:

- Dek nooit de ventilatieroosters in de wand van de caravan af. Om het absorptiesysteem goed te kunnen laten functioneren is een goede ventilatie noodzakelijk.
- Water in de ventilatieroosters kan leiden tot een beschadiging van de koelkast. Wij adviseren daarom tijdens het wassen van uw voertuig de winterbedekking

- over de ventilatieroosters te plaatsen.
- De koelkast mag niet aan regen worden blootgesteld.
- Laat tijdens het rijden de koelkast nooit op gas werken. Wanneer er bij een eventueel ongeluk vuur ontstaat, bestaat er kans op een ontploffing.

2.2.3 Wat te doen als...

U gas ruikt:

- Sluit de afsluiter van de gascilinder;
- Doof open vuur;
- Schakel geen elektrische apparaten of verlichting in;
- Open de ramen en verlaat de ruimte;
- Neem contact op met de afdeling Customer Service van Thetford.

U het vermoeden heeft dat uw koelsysteem lekt:

- Schakel de koelkast uit;
- Doof al het open vuur;
- Zorg voor voldoende ventilatie;
- Neem contact op met de afdeling Customer Service van Thetford.

3 OVER UW KOELKAST

Uw koelkast bestaat uit een koelgedeelte en een vriesvak. Wanneer u de koelkast opstart, laat u deze eerst voor tenminste acht uur koelen, voordat u levensmiddelen in de koelkast plaatst.

BELANGRIJK: Verzekert uzelf ervan dat de koelkast waterpas staat als het voertuig voor een langere tijd op dezelfde (vaste) plek staat.

3.1 Terminologie m.b.t. Thetford-koelkasten

Productlijnen

- DeLuxe-koelkasten
Alle koelkasten ZONDER lcd-afleesvenster.
- Premium LCD-koelkasten
Alle koelkasten MET lcd-afleesvenster.

Bediening

- MEC (Manual Energy Control, handmatige energieregeling): alle Thetford DeLuxe-koelkasten (P & E)
- EES (Electric Energy Selection, elektrische energieselectie): elektrische Premium LCD-koelkasten van Thetford
- SES (Smart Energy Selection; slimme energieselectie): automatische Premium LCD-koelkasten van Thetford en oudere automatische LED-koelkasten van Thetford uit de DeLuxe-lijn

Ontsteking

Piëzo: handmatige ontsteking op gas via drukknop
 Elektrisch: elektrische (automatische) ontsteking op gas

3.2 Koelgedeelte

Aan de binnenkant van uw koelkast bevindt zich het koelrooster. Via dit koelrooster onttrekt het absorptiesysteem warmte aan de koelkast. Het is dus belangrijk dat dit koelrooster nooit is bedekt met plastic of papier. Lucht moet vrij door de koelkast kunnen circuleren, zodat hieraan warmte kan worden onttrokken.

Let op! Dek het koelrooster achter in de koelkast niet af met plastic of papier. De koelkast koelt het best wanneer lucht vrij door de koelkast kan bewegen.

- Om ijsvorming op het koelrooster zoveel mogelijk te beperken:
 - Plaats vloeibare levensmiddelen altijd afgedekt in de koelkast;



- Laat warme levensmiddelen eerst afkoelen, voordat u ze in de koelkast plaatst;
- Open de koelkast nooit langer dan nodig is.

3.2.1 Opslagrekken plaatsen

- Binnen in uw koelkast bevinden zich twee of drie opslagrekken. U kunt de opslagrekken op de voor u gewenste hoogte stellen door middel van een eenvoudig kliksysteem.
- Klik de kunststof klem op de rechte korte kant van het opslagrek;
 - Draai de klem in horizontale positie en breng het opslagrek schuin gekanteld in de koelkast;
 - Plaats de korte kant zonder klem in één van de daarvoor bestemde gleuven aan de linker zijwand van de koelkast;
 - Plaats de korte kant met klem in de corresponderende gleuf in de rechter zijwand van de koelkast;
 - Draai de klem naar beneden, zodat deze in de gleuf klemt.

Om het opslagrek te verplaatsen, draait u de klem naar boven en verwijdt u het rek. Plaats het rek op de door u gewenste hoogte zoals hierboven beschreven.

3.2.2 Producten vastklemmen tijdens rijden

Op de opslagrekken in uw koelkast bevindt zich een systeem waarmee u producten, kunt vastklemmen tijdens het rijden. Dit systeem bestaat uit een eenvoudig vast te klikken en te verschuiven kunststof strip. Om producten tijdens het rijden op het opslagrek vast te zetten, schuift u de kunststof strip zo dicht mogelijk tegen de producten op het opslagrek.

In de opbergruimte in de deur van uw koelkast bevindt zich een van de unieke Thetford flexibele flessenschuiven (zie afbeelding 1 en 2). Deze flexibele flessenschuiven voorkomen het schuiven van de door u in de deur geplaatste producten tijdens het rijden. Schuif de flessenschuif tegen de producten in de deur (flessenschuif 1 en 2) of plaats de producten tussen de flessenschuif (alleen flessenschuif 1).

3.3 Vriesvak

Let op! Het vriesvak is slechts geschikt voor het bevroren houden van reeds ingevroren levensmiddelen.

- Gebruik voor het maken van ijsblokjes alleen drinkwater.
- Plaats geen andere producten in het vriesvak wanneer u ijsblokjes maakt.
- Het water bevriest het snelst als de thermostaat op de hoogste stand staat.

Tip! Ijsblokjes kunt u het best 's nachts maken. 's Nachts heeft uw koelkast meer reservecapaciteit.

3.4 Automatische ontdooicyclus

Alle LCD koelkasten zijn uitgerust met een automatische ontdooicyclus. Na iedere 49 uur werking van de koelkast, controleert het systeem de temperatuur van het koelrooster achterin de koelkast. Als de temperatuur te laag is, activeert het systeem de ontdooicyclus: het systeem schakelt de koeling uit, totdat het koelrooster achterin de koelkast weer de juiste temperatuur bereikt heeft. Daarna wordt de timer weer op 49 uur gezet en hervat het systeem de normale werking. Bij het uit- en aanzetten van de koelkast wordt de timer automatisch weer opnieuw op 49 uur gezet.

Let op! Bij LCD koelkasten is het niet nodig om de koelkast zelf regelmatig te ontdoien. De automatische ontdooicyclus zorgt ervoor dat er minimaal ijs wordt opgebouwd op het koelrooster achter in de koelkast.

3.5 Deurvergrendeling

Op de deur van de koelkast bevindt zich een automatische vergrendeling. Wanneer u de koelkastdeur sluit en goed aandrukt vergrendelt deze automatisch. Deze automatische vergrendeling houdt ook tijdens het rijden de koelkastdeur gesloten.

Onder aan de koelkast bevindt zich bij sommige modellen bovendien een extra beveiliging. Door bij een dichte deur de vergrendelschuif over de pin te schuiven, bent u er geheel zeker van dat de deur tijdens de reis niet open gaat.

Wanneer u de koelkast voor langere tijd niet gebruikt, kunt u door gebruik van het speciale haakje bij de deurvergrendeling (zie afbeelding 3/4) nare geurtjes voorkomen. Draai het haakje een kwart slag, en zet het vast met behulp van het pinnetje / uitsparing. Het haakje zorgt er nu voor dat de deur zich niet sluit.

4 DELUXE KOELKAST BEDIENING (controle paneel volgens afbeelding 5 en 6)

- Voordat u de koelkast in gebruik neemt, is het aan te raden het apparaat eerst van binnen schoon te maken.
- Wanneer u de koelkast voor het eerst gebruikt, laat u deze tenminste acht uur koelen, voordat u levensmiddelen in de koelkast plaatst.

4.1 Ontsteken en opstarten van uw koelkast

Handmatige ontsteking:

AFBEELDING 5





- A** = Keuzeschakelaar energiebron
- B** = Thermostaat
- C** = Vlammet
- D** = Handmatige ontsteking (piëzo-elektrische ontsteking)

Elektrische ontsteking

AFBEELDING 6

- A** = Keuzeschakelaar energiebron
- B** = Thermostaat
- C** = Vlammet

A. De koelkast kan werken op netspanning (230V), gelijkstroom (12V) of vloeibaar gas. De gewenste energiebron selecteert u met de keuzeschakelaar (A). Deze schakelaar heeft vier standen:

- netspanning (AC) (230V) 
- gelijkstroom (12V) 
- gas 
- uitgeschakeld 

B. De thermostaat is een temperatuurregelaar van de koelkast bij werking op netspanning (230 V) of gas. De stippen geven de koelkracht aan (hoe groter de stip, hoe meer koelkracht).

C. De koelkast is uitgerust met een vlammet. De vlammet geeft aan wanneer de vlam brandt. Wanneer het metertje in het groene gebied komt te staan, brandt de vlam.

D. De handmatige (piëzo-elektrische) ontsteker maakt bij indrukking een vonk die de vlam in de brander ontsteekt.

4.1.1 Werking op elektriciteit

Er zijn twee manieren waarop de koelkast op elektriciteit kan werken:

- **Gelijkstroom (12 V):** Zet de keuzeschakelaar energiebron (A) op  De koelkast werkt nu op de accu van uw auto of camper.
- Gebruik om de koelkast voor het eerst op te starten en te koelen altijd de gasaansluiting of netspanning. Werking van de koelkast op de accu is bedoeld

om de temperatuur van de koelkast en inhoud te handhaven, wanneer deze reeds gekoeld zijn.

- De koelkast werkt op de accu zonder temperatuurscontrole (continue werking).
- **Netspanning (230 V):** Zet de keuzeschakelaar energiebron (A) op 
- Stel de temperatuurstand in met de thermostaat, draaischakelaar (B) (hoe groter de stip, hoe meer koelkracht).

4.1.2 Werking op gas

Waarschuwing! - Brandbaar materiaal moet buiten bereik van de koelkast worden gehouden.

- Voor keuze gastype, zie het typeplaatje aan de binnenkant van uw koelkast.
- Voor type drukregelaar, zie het typeplaatje aan de binnenkant van uw koelkast en de tabel achterin deze handleiding.
- Het type en de positie van de gascontainer moet overeenkomstig zijn met de meest recente technische regelgeving. Zorg voor installatie op een goed geventileerde plaats en let erop dat de ventilatieopeningen van de opslagplaats van de gascontainer open blijven.
- Wisselen van de gascontainer moet buiten bereik van enige ontstekingsbron worden uitgevoerd in de open lucht.
- Het wordt sterk afgeraden de koelkast op gas te laten werken terwijl u rijdt. Wanneer er bij een eventueel verkeersongeluk vuur ontstaat, bestaat er kans op een ontploffing.
- Het is verboden de koelkast op gas te laten werken in de buurt van benzinstations.

1 Open de afsluiter van de gascilinder en de gaskranen;

2 Zet de thermostaat (B) op de hoogste stand (de grootste stip);

3 Zet de keuzeschakelaar energiebron (A) op  ;

4 Ontsteek de gasvlam:

De koelkast werkt alleen op vloeibaar gas (propaan, butaan), dus niet op aardgas of steenkoolgas. Bij het gebruik van LPG moet u erop letten dat de brander door de andere verbrandingsaard vaker gereinigd moet worden (aanbevolen wordt ieder half jaar).

Vanaf ca. 1000 m boven NAP (above see level) kunnen bij het ontsteken van het gas storingen optreden, die een fysische oorzaak hebben (dit betekent niet dat de koelkast niet goed functioneert!).

Handmatige ontsteking (Afbeelding 5):

- Druk de thermostaat (B), in en houd deze ingedrukt;
- Druk de knop voor de handmatige ontsteking (D) meerdere keren in met tussenpozen van 1-2 seconden;
- Laat de thermostaat los als het metertje van de vlammet in het groene gebied komt. Herhaal de vorige stap als het metertje van de vlammet niet in het groene gebied komt;
- **Waarschuwing!** Druk de thermostaat nooit langer dan 30 seconden achter elkaar in. Als er geen vlam verschijnt, wacht dan voor tenminste vijf minuten voordat u het opnieuw probeert. Wanneer u dit niet doet, kan zich gas ophopen. Dit kan leiden tot brand of een ontploffing.
- Stel de koelbehoefte in met de thermostaat (B) (hoe groter de stip, hoe meer koelkracht).

Elektrische ontsteking (Afbeelding 6):

- Druk de thermostaat (B) in en houd deze ingedrukt;
- De ontsteking verloopt automatisch. U hoort een tikkend geluid. Als de ontsteking is gelukt, stopt het geluid en wordt de vlammet groen. U kunt nu de thermostaat (B) loslaten;





- Als de vlam uitgaat, wordt de ontsteking automatisch herhaald.
- Stel de koelbehoefte in met de thermostaat (B) (hoe groter de stip, hoe meer koelkracht).

4.2 Uitschakelen

- Zet de keuzeschakelaar energiebron (A) op ;
- De koelkast is nu volledig uitgeschakeld.
- Zet met de deurvergrendeling de open deur vast. Dit voorkomt nare luchtjes en schimmelvorming in de koelkast.

Let op! Als u de koelkast langere tijd niet gebruikt, sluit u de afsluiter van de gascilinder en de gaskranen.

5 PREMIUM LCD KOELKAST BEDIENING (controle paneel volgens afbeelding 7)

- Koelkasten met automatische bediening (SES) zijn voorzien van een markering afbeelding G. Koelkasten met elektrische bediening (EES) zijn niet van een markering voorzien.
- Voordat u de koelkast in gebruik neemt, is het aan te raden het apparaat eerst van binnen schoon te maken.
- Wanneer u de koelkast voor het eerst gebruikt, laat u deze eerst tenminste acht uur koelen, voordat u levensmiddelen in de koelkast plaatst.

Er zijn 2 types LCD koelkasten: Electric en Automatic. Automatic LCD koelkasten zijn voorzien van het SES systeem. Dit SES systeem stelt de consument in staat om de koelkast op de 'AUTO'-modus te zetten, welke ervoor zorgt dat de koelkast automatisch de best beschikbare energievoorziening selecteert.

NL

5.1 Smart Energy Selection (SES)

Bij opstarten selecteert u in principe de AUTO modus. Het SES systeem kiest dan automatisch de beste van de drie mogelijke krachtbronnen. Het hanteert daarbij de volgende prioriteitsvolgorde:

- netspanning (230 V)
- gelijkstroom (12 V)
- vloeibaar gas

Als een energiebron vrijkomt die een hogere prioriteit heeft dan de bron waarop de koelkast op dat moment werkt (bv. de motor van het voertuig wordt gestart), stopt het systeem de werking op de huidige energiebron en schakelt over op de energiebron met de hogere prioriteit.

Als een storing optreedt bij een of meer van de mogelijke energiebronnen, wordt er geen foutmelding gegeven, zolang er nog een andere energiebron beschikbaar is. Het SES systeem schakelt automatisch over.

Als geen enkele energiebron beschikbaar is, gaat de blauwe LED van de hoofdschakelaar knipperen.

Automatic koelkasten bieden u bovendien de mogelijkheid om zelf, handmatig, de gewenste krachtbron te selecteren.

5.2 Inschakelen van uw koelkast

Let op! Iedere verandering in de instelling wordt opgeslagen in het geheugen van het SES systeem.

Hierdoor start het SES systeem volgende keren op in de laatst ingestelde stand.

AFBEELDING 7

- A** = Hoofdschakelaar (aan/uit)
- B** = Modus selectie schakelaar
- C** = Koelniveau selectie schakelaar
- D** = Divider heater (Alleen op dubbeldeurskoelkasten)
- E** = SES
- F** = Functie LED
- G** = LCD display

1. Open de afsluiter van de gascilinder;
2. Open de gaskranen van de gastoevoer;
3. Druk hoofdschakelaar (A) in. De LED naast de hoofdschakelaar licht blauw op en alle symbolen op het LCD display lichten op;
4. Selecteer met de Modus selectie (B) de "Auto" functie of één van de stroomvoorzieningen die u wenst. De LCD display geeft de door u geselecteerde optie weer;
5. Stel het gewenste koelniveau in met de koelniveau selectie schakelaar (C). De LCD display geeft de instelling weer die u selecteert.

- A.** Met de hoofdschakelaar zet u de koelkast aan of uit. De LED naast de hoofdschakelaar licht blauw op (AAN). De LCD display geeft de meest recente instelling weer. Na 10 seconden gaat de achtergrond verlichting van het display weer uit. De functie LED blijft blauw branden.
- B.** Als u de modus selectie schakelaar indrukt, wordt de instelling 10 seconden lang met achtergrond verlichting in de LCD display weergegeven. Vervolgens beweegt u met iedere druk op de modus selectie schakelaar als volgt door het modus menu: AUTO, handmatig gelijkstroom (12 V), handmatig gas, handmatig netspanning (230 V) en weer terug naar AUTO. U selecteert de "AUTO" optie of één van de energievoorzieningen die u wenst. De LCD display geeft de door u geselecteerde optie weer. Wanneer u de AUTO optie selecteert, kiest het systeem zelf de meest geschikte stroomvoorziening en lichten zowel het AUTO symbool, als het symbool dat overeenkomt met de energiebron, die door het systeem is gekozen, op. Als de Modus selectie schakelaar 10 seconden is losgelaten, schakelt het systeem de Achtergrondverlichting van de LCD display uit. Deze is dan niet meer verlicht.
- C.** Met de koelniveau selectie schakelaar regelt u het koelniveau van de koelkast. Door de koelniveau selectie schakelaar in te drukken, licht de LCD display op, waarop het koelniveau op dat moment is ingesteld. Met iedere druk op de koelniveau selector schakelaar stelt u de koelkast één stand koeler in. Als de koelste temperatuur bereikt is, begint het systeem weer bij de minst koude temperatuurinstelling. Als de koelniveau selectie schakelaar 10 seconden is losgelaten, schakelt het systeem de achtergrond verlichting van het LCD display uit. Deze is dan niet meer verlicht.
- D.** De 'divider heater' zorgt door verwarming van de metaalplaat tussen vriezer en koelkast dat er geen ijsvorming ontstaat bij opening van de vriezer en dat de vriezerdeur niet vastvriest. Om energie te besparen kunt u de 'divider heater' uitschakelen. Deze is te vinden aan de zijkant van het controlepaneel bij de sluiting.

5.3 Werking op elektriciteit

Werking op elektriciteit kan zowel door de Auto modus als handmatig worden geselecteerd.

5.3.1 Auto modus

Netspanning (230 V):

Deze stroombron wordt geselecteerd als het voltage van de stroomvoorziening meer dan 200 V is. Voor deze stroomvoorziening is ook een continue voeding van

12 V nodig voor de werking van het elektronische regelsysteem.

Gelijkstroom (12 V):

Werking op 12 V wordt door het SES systeem alleen geselecteerd als netspanning (230 V) niet beschikbaar is, de motor van het voertuig aanstaat en een voltage beschikbaar is dat hoger is dan 11 V.

Als bij werking op elektriciteit (230 V of 12 V) een storing optreedt, wordt dit niet op de display weergegeven zolang er een andere energiebron beschikbaar is. Het systeem schakelt dan automatisch over op de beschikbare energiebron met de hoogste prioriteit.

5.3.2 handmatig gekozen werking op elektriciteit

Netspanning (230 V):

De functie LED waarschuwt wanneer er niet voldoende voltage beschikbaar is of er een storing optreedt. De functie LED gaat dan knipperen en in het LCD display wordt een foutcode weergegeven.

Als er weer voldoende voltage beschikbaar is of de storing is opgelost, gaat de functie LED weer constant branden.

Gelijkstroom (12 V):

- Gebruik om de koelkast voor het eerst op te starten en te koelen altijd de gasaansluiting van netspanning. Werking van de koelkast op de accu is bedoeld om de temperatuur van de koelkast en inhoud te handhaven, wanneer deze reeds gekoeld zijn.
- De functie LED waarschuwt u wanneer de motor van het voertuig niet aanstaat wanneer er een storing is opgetreden of wanneer er niet voldoende voltage beschikbaar is. De functie LED gaat dan knipperen en in het LCD display wordt een foutcode weergegeven.**

Als de motor weer aanstaat, de storing opgelost is of er weer voldoende voltage beschikbaar is, gaat de functie LED weer constant branden.

Let op! Als de motor van uw voertuig niet aanstaat, schakelt, bij handmatig geselecteerde werking op 12 V, de koelkast niet automatisch over naar een andere energiebron. De koelkast koelt in dit geval niet.

5.4 Werking op gas

Werking op gas kan zowel door de Auto modus als handmatig worden geselecteerd. **Waarschuwing!** - Brandbaar materiaal moet buiten bereik van de koelkast worden gehouden.

- Voor keuze gastype, zie het typeplaatje aan de binnenkant van uw koelkast en de tabel achterin deze handleiding.
- Voor type drukregelaar, zie het typeplaatje aan de binnenkant van uw koelkast.
- Het type en de positie van de gascontainer moet overeenkomstig zijn met de meest recente technische regelgeving. Zorg voor installatie op een goed geventileerde plaats en let erop dat de ventilatieopeningen van de opslagplaats van de gascontainer open blijven.
- Wisselen van de gascontainer moet buiten bereik van enige ontstekingsbron worden uitgevoerd in de open lucht.
- Het is verboden de koelkast op gas te laten werken terwijl u rijdt. Wanneer er bij een eventueel verkeersongeluk vuur ontstaat, bestaat er kans op een ontploffing.
- Het is verboden de koelkast op gas te laten werken in de buurt van benzinstations.

De koelkast werkt alleen op vloeibaar gas (propaan, butaan), dus niet op aardgas of steenkoolgas. Bij het gebruik van LPG moet u erop letten dat de brander door de andere verbrandingsaard vaker gereinigd moet worden (aanbevolen wordt ieder half jaar).





Vanaf ca. 1000 m boven NAP (above see level) kunnen bij het ontsteken van het gas storingen optreden, die een fysieke oorzaak hebben (dit betekent niet dat de koelkast niet goed functioneert!).

5.4.1 Auto modus

Werking op gas wordt door het systeem geselecteerd als:

- Netspanning (230 V) niet beschikbaar is;
- De motor van het voertuig niet aanstaat.

Als er weer netspanning (230 V) beschikbaar is of de motor van het voertuig aan gaat, schakelt het systeem over op de beschikbare energiebron met de hoogste prioriteit. Indien de koelkast in automodus overschakelt van werking op 12 V naar werking op gas, zal het systeem ongeveer 15 minuten lang wachten met het ontsteken van het gas. Het functie LED brandt gedurende de vertraging wel. Deze tijdsvertraging is ingebouwd om werking op gas tijdens een tankstop te voorkomen. Om de ingebouwde tijdvertraging te annuleren, kunt u de koelkast uit- en meteen weer aanzetten.

Als het systeem werking op gas selecteert, wordt de ontsteking automatisch geactiveerd. Het gas stroomt naar de brander en wordt door de elektrische ontsteker ontstoken. Wanneer de vlam uitgaat wordt het gas automatisch onmiddellijk opnieuw ontstoken.

5.4.2 Handmatig gekozen werking op gas

Als handmatig werking op gas geselecteerd wordt, wordt de ontsteking automatisch geactiveerd. Het gas stroomt naar de brander en wordt door de elektrische ontsteker ontstoken. Wanneer de vlam uitgaat wordt het gas automatisch onmiddellijk opnieuw ontstoken.

Als het niet lukt om de vlam binnen 30 seconden te ontsteken, wordt de gasstroom gestopt en schakelt de gas modus uit. De functie LED gaat knipperen en in het LCD display verschijnt een foutcode.

De gasmodus kan alleen worden ge-reset als de koelkast uit wordt geschakeld. Wanneer u de koelkast weer inschakelt en de gasmodus nog steeds niet functioneert, gaat de functie LED knipperen en geeft de foutcode in het LCD display aan dat gas niet beschikbaar is.

Let op! - Het wordt sterk afgeraden de koelkast op gas te laten werken terwijl u rijdt. Wanneer er bij een eventueel ongeluk vuur ontstaat, bestaat er kans op een ontploffing.

- Het is verboden de koelkast op gas te laten werken in de buurt van benzinstations. Als het tanken langer dan 15 minuten duurt, schakelt u dan de koelkast uit met de hoofdschakelaar (A).

5.5 Uitschakelen

- Zet de hoofdschakelaar (A) uit;
- De blauwe functie LED en de LCD display zullen uitgaan.
- Zet met de deurvergrendeling de open deur vast. Dit voorkomt nare luchtjes en schimmelvorming in de koelkast.

6 ONDERHOUD

Voor het goed functioneren van uw koelkast is regelmatig onderhoud noodzakelijk.

6.1 Schoonmaken

- Tip!** Een goed moment om uw koelkast schoon te maken is nadat u de koelkast ontdooid hebt.
- Reinig met een zachte doek en een mild schoonmaakmiddel;

- Neem de koelkast af met een vochtige, zachte doek;
- Verwijder jaarlijks met een borstel of een zachte doek stof uit het koelrooster.

Let op! - Gebruik geen zeep of agressieve, bijtende of op soda gebaseerde schoonmaakmiddelen.

- De losse onderdelen aan de binnenkant van de koelkast zijn niet vaatwasmachinebestendig.

6.2 Ontdooien

Geleidelijk zet zich ijs af op het koelrooster van uw koelkast. Als de ijslaag ongeveer 3 mm dik is, dient u de koelkast te ontdooien. De ijslaag vermindert de koelcapaciteit en de levensduur van uw koelkast.

- Verwijder het ijsblokjesbakje en alle levensmiddelen;
- Schakel de koelkast uit.
- Laat de deur van de koelkast openstaan;
- Leg droge handdoeken in de koelkast om het water te absorberen;
- Zet bakjes met heet water in het vriesvak;
- Na ontdooien (het vriesvak en het koelement zijn ijsvrij) verwijderd u de handdoeken en bakjes water en droogt u de koelkast met een doek af;
- Schakel de koelkast weer in, zoals beschreven in paragraaf 4.1/5.2 "De koelkast inschakelen".

Let op! - U mag de ijslaag niet met kracht of scherpe voorwerpen verwijderen.

- U mag het ontdooien niet versnellen met bijvoorbeeld een föhn.

6.3 Deurafsluiting

Als de deur niet goed afsluit, ontstaat er ijsvorming in de koelkast. Om uit te vinden of de deur goed afsluit, sluit u de deur met een stuk papier ertussen. Trek vervolgens aan het stuk papier. Wanneer u tegendruk voelt, sluit de koelkastdeur goed. Voelt u geen tegendruk, dan sluit de deur niet voldoende af. Voer deze test regelmatig aan alle vier de zijden van de koelkastdeur uit.

Als de deur niet goed blijkt te sluiten, controleert u of de deurvergrendeling de deur goed gesloten houdt.

6.4 Gebruik in de winter

Wanneer u de koelkast gebruikt als de buitentemperatuur lager is dan 8° C, installeer dan de Thetford winterbedekking (zie afbeelding 9) op de ventilatieroosters. Deze bedekking beschermt uw koelkast tegen te koude lucht. De winterbedekking is een accessoire voor uw koelkast en is te verkrijgen bij uw caravandealer.

Tip! Het wordt tevens aanbevolen de winterbedekking te gebruiken als het voertuig langere tijd niet wordt gebruikt.

BELANGRIJK: DE WINTER/OPSLAG AFDEKKAPPEN NIET GEBRUIKEN BIJ TEMPERATUREN HOGER DAN 8°C. DIT KAN SCHADE VEROORZAKEN AAN HET KOELAGGREGAAT AAN DE ACHTERZIJDE VAN DE KOELKAST. Verwijder de afdekkappen en monteer ze weer als het voertuig voor langere tijd wordt gestald.

6.5 Onderhoud aan gasapparatuur

Onderhoud en inspectie aan gasapparatuur en elektrische apparatuur moet door een **gekwalificeerde partij** worden uitgevoerd. Het wordt aanbevolen dit onderhoud uit te laten voeren door een klantenservicecentrum. Voor een lijst van gekwalificeerde partijen neemt u contact op met de afdeling Customer Service van Thetford.

Let op! Volgens de Europese regelgeving die van toepassing is op gasapparatuur en de verbrandingsafvoer dienen de volgende regels in acht te worden genomen. Deze

vallen onder de verantwoording van de gebruiker:

- Toestellen op vloeibaar gas moeten voor het eerste gebruik en daarna jaarlijks worden geïnspecteerd. Na inspectie wordt een certificaat uitgegeven.
- De gasbrander moet tenminste eens per jaar en daarnaast indien nodig worden schoongemaakt.
- Indien er gebruik is gemaakt van een gas slang, moet deze jaarlijks worden gecontroleerd. Deze slang heeft een beperkte levensduur en moet zodoende met een zekere regelmaat worden vervangen. Controleer de slang regelmatig op breuk, scheurtjes en veroudering. Vervang de slang bij twijfel. Let ook op de maximale levensduur van de slang en vervang de slang op tijd met inachtneming van de tijdslijmielen gegeven door de fabrikant of de lokale regelgeving.
- Voor vervanging van de gas slang dient een goedgekeurd type gas slang volgens de lokale regelgeving te worden gebruikt. Positioneer de slang zo dat deze niet getordeerd is, kan draaien en dat er geen knikken in kunnen ontstaan.
- Door de beperkte levensduur van de gas slang moet deze zo worden aangebracht, dat het mogelijk blijft om deze te vervangen.

6.6 Checklist voor onderhoud

Deze koelkast biedt u jaren probleemloos gemak, wanneer u simpelweg regelmatig de volgende checklist doorloopt:

- Houd uw koelkast goed schoon. Zie paragraaf 7.1 "Schoonmaken".
- Ontdooi de koelkast zo vaak als nodig. Zie paragraaf 7.2 "Ontdooien".
- Controleer regelmatig de afsluiting van de deur. Zie paragraaf 7.3 "Deurafsluiting".
- Let er op dat de ventilatieroosters niet geblokkeerd zijn.
- Reinig regelmatig de ventilatieroosters

6.7 Hor

Het ventilatierooster heeft mogelijk een hor die preventief zorgt dat er geen insecten in de verbrandingsruimte achter de koelkast kunnen komen. Deze horren dienen op reguliere basis schoongemaakt te worden om een goede luchtventilatie te bereiken. Wanneer de koelkast minder presteert doordat er bijvoorbeeld een extreme buitentemperatuur is, dan zou u het hor uit de ventilatierooster kunnen halen om de luchtventilatie te verbeteren, waardoor de koelingsprestatie verbeterd wordt.

7 OPSLAG

Wanneer u uw koelkast voor een langere tijd niet gaat gebruiken, voert u de volgende handelingen uit:

- Verwijder alle levensmiddelen;
- Schakel de koelkast uit;
- Maak de koelkast schoon zoals beschreven in paragraaf 7.1 "Schoonmaken";
- Sluit de gaskraan naar de koelkast;
- Zet de deur van de koelkast op een kier met het speciale haakje bij de deurvergrendeling (opslagstand);
- Plaats de winterafdekking op de ventilatieroosters.

8 STORINGEN EN OPLOSSINGEN

Wanneer uw koelkast niet goed koelt of niet start, loopt u de volgende checklist na. Mocht dat niet tot een oplossing leiden, neemt u dan contact op met de afdeling Customer Service van uw land (zie de adressen achterop deze handleiding). Zij helpen u graag.

- U controleert of u de instructies onder hoofdstuk 4 of 5 "De koelkast inschakelen" hebt gevolgd.
- U controleert of de koelkast waterpas staat.
- U controleert of het mogelijk is de koelkast te gebruiken met een beschikbare energiebron.



**8.1 Probleem: De koelkast werkt niet op gas****Mogelijke oorzaak**

- a) De gascilinder is leeg.
- b) De afsluiter van de gascilinder of een van de onderbrekers is dicht
- c) LPG gas is gebruikt.

Wat kunt u doen

- a) Vervang de gascilinder.
- b) Open de afsluiter van de gascilinder en de onderbreker(s).
- c) Schakel over naar BUTAAN of PROPAAN gas.

8.2 Probleem: De koelkast werkt niet op 12V**Mogelijke oorzaak**

- a) De 12V zekering is defect.
- b) De accu is leeg.

Wat kunt u doen

- a) Breng een nieuwe zekering aan (Camper → zekeringkastje camper. Auto → zekeringkastje auto)
- b) Test de accu en laad deze op.

8.3 Probleem: De koelkast koelt niet voldoende.**Mogelijke oorzaak**

- a) Onvoldoende ventilatie voor de koelkast.
- b) De thermostaat staat te laag.
- c) Er zit teveel ijs op het koelelement.
- d) Er worden teveel warme levensmiddelen tegelijk bewaard.
- e) De gasbrander is vuil.
- f) Deur sluit niet voldoende.

Wat kunt u doen

- a) Controleer of de ventilatioeroosters niet zijn afgedekt.
- b) Zet de thermostaat hoger.
- c) Controleer of de deur van de koelkast goed afsluit en ontdooi de koelkast.
- d) Laat de levensmiddelen eerst afkoelen.
- e) Laat de gasbrander schoonmaken.
- f) Controleer de deurafsluiting.

Actie: U heeft 'handmatig' gas geselecteerd, maar de gasvlam is niet ontstoken. Controleer of uw gasfles niet leeg is en alle gaskranen open staan. Selecteer een andere energiebron. Reset de koelkast 3 of 4 keer in gas-mode totdat de gasvlam ontbrandt. Neem contact op met uw dealer of een Thetford Service Centre als het probleem niet opgelost is.

- Fout 10: Signaal "motor loopt" is afwezig en de 'handmatig' is 12V voeding geselecteerd.

Actie: 'Handmatig' is 12V voeding geselecteerd en de motor van uw voertuig loopt niet. De koelkast kan alleen koelen op 12V als uw voertuig motor loopt. Start de motor of selecteer een andere energiebron.

- Fout 11: Geen enkele voedingsbron is beschikbaar en u heeft AUTO mode geselecteerd.

Actie: U heeft de AUTO mode geselecteerd, maar er is geen enkele voedingsbron beschikbaar. Start de motor van uw voertuig, sluit een 230V voedingsbron aan of open de gastoevoer en reset de koelkast door deze UIT en daarna weer AAN te zetten.

- Fout 12: Neem contact op met uw dealer of met een Thetford Service Center.
- Fout 13: Thermistor is defect; bediening schakelt automatisch naar de Backup mode (BOS).

Actie: Controleer of de verbinding boven de koelvinnen aan de binnenkant van de koelkastcorrect is aangesloten. Als dit zo is en de fout blijft vermeld, neem dan contact op met uw dealer of een Thetford Service Centre.

- Fout 14: Display Board en Powerboard kunnen niet met elkaar communiceren.

Actie: Neem contact op met uw dealer of met een Thetford Service Center.

- Fout 18: Geen fout, alleen lichten alle LCD segmenten op bij het opstarten.

Actie: Wacht enkele seconden zodat de koelkast normaal kan opstarten.

- 6. De garantie is alleen geldig als de Thetford koelkast is ingebouwd in een caravan of camper.

11 MILIEU**WEEE-richtlijn: informatie voor de consument**

Weggoien van oude, niet-buikbare producten

Uw product is vervaardigd uit hoogwaardige materialen en onderdelen die kunnen worden gerecycled en geschikt zijn voor hergebruik.



Als u op een product het symbool van een afvalbak met een kruis erdoor ziet staan, is op het product de Europese Richtlijn 2002/96/EC (Regeling beheer elektrische en elektronische apparatuur) van toepassing.

Informeer bij uw gemeente hoe en waar u elektrische en elektronische apparatuur kunt inleveren.

U dient de geldende regelgeving na te leven en het oude product niet samen met het huishoudelijk afval weg te gooien. Het apart inleveren van uw oude product voorkomt potentiële nadelige gevolgen voor het milieu en de gezondheid van de mens.

NL**9 LCD CONTROLE PANEEL FOUTMELDINGEN**

Koelkasten met een LCD controle paneel hebben een speciale diagnose ruimte waar een foutcode wordt weergegeven als er een probleem optreedt.

- Fout 1: 230V wisselspanning verwarmingsstroom is minder dan 75% van de benodigde stroom.
Actie: Neem contact op met uw dealer of met een Thetford Service Centre.
- Fout 2: 12V gelijkspanningverwarmingsstroom is minder dan 75% van de benodigde stroom
Actie: Neem contact op met uw dealer of met een Thetford Service Centre.
- Fout 3: 230V verwarmingselement is AAN terwijl het UIT zou moeten zijn.
Actie: Neem contact op met uw dealer of met een Thetford Service Centre.
- Fout 4: 12V verwarmingselement is AAN terwijl het UIT zou moeten zijn.
Actie: Neem contact op met uw dealer of met een Thetford Service Centre.
- Fout 5: Een gasvlam wordt waargenomen terwijl dit niet zou moeten.
Actie: Neem contact op met uw dealer of met een Thetford Service Centre.
- Fout 6: Signaleert dat de gasklep aansturing op OPEN staat terwijl deze op DICHT zou moeten staan.
Actie: Neem contact op met uw dealer of met een Thetford Service Centre.
- Fout 7: Signaleert dat de gasklep aansturing op DICHT staat terwijl deze op OPEN zou moeten staan.
Actie: Neem contact op met uw dealer of met een Thetford Service Centre.
- Fout 8: 230V voeding is 20% onder de nominale spanning.
Actie: U heeft 'handmatig' 230V geselecteerd, maar er is geen spanning aanwezig. Controleer de 230V aansluiting/stekker. Als deze correct is aangesloten kan de geleverde spanning te laag zijn. Neem contact op met uw energieleverancier.
- Fout 9: Gas toevoer is afgesloten omdat de gasvlam na 30 seconden nog niet ontstoken was.

10 GARANTIE

Thetford B.V. biedt de eindgebruikers van Thetford koelkasten een garantie van drie jaar. Binnen de garantieperiode zal Thetford, in geval van defecten, overgaan tot vervanging of herstel van het product. De kosten voor vervanging, arbeidsloon voor het vervangen van defecte onderdelen en/of de kosten van de onderdelen zelf komen in dit geval voor rekening van Thetford.

1. Om aanspraak te kunnen maken op deze garantie moet de gebruiker het product naar een door Thetford erkent Service Center brengen. Hier zal de aanspraak worden beoordeeld.
2. Indien voor herstel onderdelen van het product onder garantie worden vervangen, worden de betreffende onderdelen eigendom van Thetford.
3. De geldende consumentenwetgeving wordt door deze garantiebepaling onverlet gelaten.
4. Deze garantie geldt niet voor producten die voor commerciële doeleinden gebruikt worden of zijn.
5. Iedere aanspraak op garantie vervalt in één van de volgende gevallen:
 - het product onoordeelkundig is gebruikt of de voorschriften in de handleiding niet zijn opgevolgd;
 - het product niet volgens voorschriften is geïnstalleerd;
 - er veranderingen aan het product zijn aangebracht;
 - het product door een niet door Thetford erkend Service Center is gerepareerd;
 - het serienummer of de code van het product is gewijzigd;
 - schade aan het product is ontstaan door omstandigheden buiten het normale gebruik van het product zelf.





DE Gebrauchsanweisung

1 EINFÜHRUNG

Diese Betriebsanleitung gilt für die Modelle N80, N90, N97, N98, N100, N104, N108, N109, N112, N115, N145, N150 und N175 von Thetford Absorberkühlschränken und dient als Wegweiser für die richtige und sichere Benutzung Ihres Kühlschranks. Lesen Sie diese Betriebsanleitung vor der Inbetriebnahme sorgfältig durch, um in kurzer Zeit herauszufinden, wie Sie Ihren Kühlschrank bedienen und verwenden müssen.

Die Absorberkühlschränke von Thetford wurden eigens für die Aufbewahrung frischer und gefrorener Lebensmittel und für die Herstellung von Eiswürfeln in Wohnwagen oder Wohnmobilen entwickelt. Das Bedienteil ermöglicht die Auswahl der gewünschten Energiequelle und der Kühlleistung, wodurch Ihr Kühlschrank unter verschiedenen Bedingungen einsetzbar ist.

Im Text wird mit Ziffern auf Abbildungen verwiesen. Diese Abbildungen befinden sich auf der Klappkarte am Beginn dieser Betriebsanleitung.

Thetford Absorberkühlschränke gehören zur Kategorie C11: Geräte, die mit Gas arbeiten und nur außerhalb von Wohnräumen installiert werden dürfen.

Wenn Sie mehr über die Funktionsweise Ihres Absorberkühlschranks zu erfahren wünschen, dann besuchen Sie unsere Website www.thetford.eu.

2 VORSICHTSMASSNAHMEN UND SICHERHEITSHINWEISE

2.1 Signalwörter

In dieser Betriebsanleitung werden die folgenden Signalwörter gebraucht:

Warnung! "Warnung" zeigt an, dass der Benutzer oder das Produkt Schaden erleiden können, wenn die Verfahren nicht sorgfältig ausgeführt werden. Der Benutzer kann sich (ernstlich) verletzen oder das Produkt beschädigen.

Vorsicht! "Vorsicht" verweist auf Schäden am Produkt, die bei nachlässiger Ausführung der Verfahren entstehen können.

Hinweis! "Hinweis" verweist auf ergänzende Informationen für den Benutzer und macht ihn auf mögliche Probleme aufmerksam.

2.2 Warnungen

- Dieser Kühlschrank muss gemäß den Anweisungen des Herstellers und unter Berücksichtigung der gesetzlichen Bestimmungen der Region und des Landes installiert werden.
- Lesen Sie diese Betriebsanleitung sorgfältig durch, bevor Sie den Kühlschrank in Betrieb nehmen.
- Lesen Sie stets die Warnungen, bevor Sie Wartungsarbeiten oder (Gas-) Kontrollen durchführen.

2.2.1 Reparaturen/Wartung

- Niemals das Kühlsystem öffnen oder beschädigen! Das Kühlsystem steht unter Druck und beinhaltet gesundheitsgefährdende Stoffe.
- Niemals selbst Reparaturen an den Gasteilen, dem Verbrennungsgasaustritt und den elektrischen Teilen durchführen! Diese dürfen nur von qualifiziertem Personal verrichtet werden. Eine Liste qualifizierten Personals erhalten Sie von der Abteilung Kundenservice von Thetford.
- Den Kühlschrank stets ausschalten, bevor Wartungs- oder Reinigungsarbeiten durchgeführt werden.

2.2.2 Gebrauch

- Nie die Lüftungen in der Wand des Wohnmobils abdecken! Für eine korrekte

Funktionsweise des Absorbersystems ist eine gute Lüftung unerlässlich.

- Wasser in den Lüftungsschlitzen kann zu Beschädigungen des Kühlschranks führen. Wir empfehlen daher, während der Wäsche Ihres Fahrzeugs die Winterverkleidung auf die Lüftungsschlitze zu setzen.
- Den Kühlschrank nicht dem Regen aussetzen.
- Während der Fahrt den Kühlschrank nicht mit Gas betreiben. Sollte bei einem eventuellen Unfall Feuer entstehen, besteht die Gefahr einer Explosion.

2.2.3 Was tun, wenn...

Sie Gas riechen:

- Absperrventil der Gasflasche schließen!
- Offenes Feuer löschen!
- Keine elektrischen Geräte oder das Licht anschalten!
- Fenster öffnen und den Raum verlassen!
- Nehmen Sie Kontakt auf mit der Abteilung Kundenservice von Thetford.

Sie vermuten, dass Ihr Kühlsystem ein Leck hat:

- Kühlschrank ausschalten!
- Offenes Feuer löschen!
- Für ausreichende Belüftung sorgen!
- Nehmen Sie Kontakt auf mit der Abteilung Kundenservice von Thetford.

3 ÜBER IHREN KÜHLSCHRANK

Ihr Kühlschrank besteht aus einem Kühl- und einem Gefrierfach. Nach der Inbetriebnahme sollte der Kühlschrank erst mindestens acht Stunden kühlen, bevor Lebensmittel hineingelegt werden. WICHTIG: Ihr Kühlschrank muss auf gleicher Höhe wie das abgestellte Fahrzeug stehen, um optimal zu funktionieren.

3.1 Kühlschrank-Terminologie von Thetford

Produktreihen

- DeLuxe-Kühlschrankreihe
Alle Kühlschränke, die OHNE ein LCD-Bedienfeld geliefert werden.
- Premium-LCD-Kühlschrankreihe
Alle Kühlschränke, die MIT einem LCD-Bedienfeld geliefert werden.

Betriebssysteme

- Manuelle Auswahl der Energiequelle (MEC): Alle Kühlschränke der Thetford DeLuxe-Reihe (P & E)
- Elektrische Auswahl der Energiequelle (EES): Die elektrischen Kühlschränke der Thetford Premium LCD-Reihe
- Intelligente automatische Auswahl der Energiequelle (SES): Die automatischen Kühlschränke der Thetford Premium-LCD-Reihe und ältere Kühlschränke der Thetford DeLuxe-Reihe LED (Automatisch)

Zündung

Piezo Manuelle Gaszündung (Drucktaste)
Elektronisch: Elektronische (automatische) Gaszündung

3.2 Kühlfach

An der Innenseite Ihres Kühlschranks befinden sich die Kühlrippen. Mittels diesen Kühlrippen entzieht das Absorbersystem dem Kühlschrank die Wärme. Daher ist es wichtig, dass diese Kühlrippen nie mit Plastik oder Papier bedeckt sind. Die Luft muss frei durch den Kühlschrank zirkulieren können, so dass ihm die Wärme entzogen werden kann.

Hinweis! Decken Sie nie die Kühlrippen im hinteren Teil des Kühlschranks mit Plastik oder Papier ab. Der Kühlschrank kühlt am besten, wenn die Luft in ihm frei

zirkulieren kann.

Um Eisbildung an den Kühlrippen weitestgehend zu vermeiden:

- Decken Sie flüssige Lebensmittel ab.
- Lassen Sie warme Lebensmittel erst abkühlen, bevor Sie sie in den Kühlschrank legen.
- Öffnen Sie den Kühlschrank nur so lange wie nötig.

3.2.1 Abstellflächen einsetzen

In Ihrem Kühlschrank befinden sich zwei oder drei Abstellflächen. Mittels einer einfachen Klemm-vorrichtung können Sie die Abstellflächen in der gewünschten Höhe einsetzen.

- Drücken Sie die Kunststoffhalterung an der rechten kurzen Seite der Abstellfläche.
- Drehen Sie die Halterung in die Horizontale und führen Sie die Abstellfläche schräg in den Kühlschrank ein.
- Setzen Sie die kurze Seite ohne Halterung in einen der dafür vorgesehenen Schlitze an der linken Seitenwand des Kühlschranks.
- Setzen Sie die kurze Seite mit Halterung in den entsprechenden Schlitz an der rechten Seitenwand des Kühlschranks.
- Drehen Sie die Halterung nach unten, so dass diese in dem Schlitz klemmt.

Um die Abstellfläche zu versetzen, drehen Sie die Halterung nach oben und entnehmen die Abstellfläche. Setzen Sie dann die Abstellfläche auf die von Ihnen gewünschte Höhe nach dem oben beschriebenen Verfahren.

3.2.2 Produkte während der Fahrt festklemmen

An den Abstellflächen in Ihrem Kühlschrank befindet sich eine Vorrichtung, mit der Sie die Produkte während der Fahrt festklemmen können. Diese Vorrichtung besteht aus einem einfach zu verschiebenden und festzuklemmenden Plastikstreifen. Zur Befestigung der Produkte während der Fahrt schieben Sie den Plastikstreifen so dicht wie möglich gegen die Produkte auf der Abstellfläche.

Im Türfach Ihres Kühlschranks befinden sich zwei einzigartige Thetford Flaschenriegel (siehe Abbildung 1 und 2). Diese Flaschenriegel verhindern während der Fahrt das Umhertreten von Produkten, die Sie in das Türfach gestellt haben. Schieben Sie den Flaschenriegel gegen die Produkte in der Tür (Riegel 1 und 2) oder stellen Sie die Produkte zwischen den Flaschenriegel (nur Riegel 1).

3.3 Gefrierfach

Hinweis! - Das Gefrierfach eignet sich nicht für das Einfrieren von Lebensmitteln.

- Verwenden Sie für die Herstellung von Eiswürfeln ausschließlich Trinkwasser.
- Legen Sie keine anderen Produkte in das Gefrierfach, wenn Sie Eiswürfel herstellen.
- Das Wasser gefriert am schnellsten, wenn der Thermostat in der höchsten Position steht.

Tipp! - Eiswürfel stellen Sie am besten nachts her. Nachts hat Ihr Kühlschrank mehr Reservekapazität.

3.4 Automatischer Abtauzyklus

Alle LCD Kühlschränke sind mit einem automatischen Abtauzyklus versehen. Nach jeweils 49 Stunden Betriebszeit des Kühlschranks kontrolliert das System die Temperatur der Kühlrippen im hinteren Teil des Kühlschranks. Wenn die Temperatur zu niedrig ist, aktiviert das System den Abtauzyklus: das System schaltet die Kühlung so lange aus, bis das Kühlelement im hinteren Teil des Kühlschranks wieder die richtige Temperatur erreicht hat. Danach wird der Timer wieder auf 49 Stunden gestellt und das System kehrt zum normalen Betrieb zurück. Bei einem Aus- oder Einschalten des Kühlschranks wird der Timer automatisch wieder auf 49 Stunden gestellt.





Hinweis! Bei LCD Kühlschränke ist es nicht nötig, selbst den Kühlschrank regelmäßig abzutauen. Der automatische Abtauzyklus sorgt dafür, dass sich nur minimal Eis auf dem Kühlelement im hinteren Teil des Kühlschranks bildet.

3.5 Türverriegelung

An der Tür des Kühlschranks befindet sich eine automatische Verriegelung. Wenn Sie die Kühlschranktür schließen und gut andrücken, verriegelt sich diese automatisch. Diese automatische Verriegelung hält auch bei der Fahrt die Kühlschranktür geschlossen. An der Unterseite des Kühlschranks befindet sich bei einigen Modellen noch eine zusätzliche Sicherung. Wenn Sie bei geschlossener Kühlschranktür den Riegel über den Stift schieben, können Sie sicher sein, dass sich die Tür während der Reise nicht öffnet.

Wenn Sie den Kühlschrank längere Zeit nicht benutzen, können Sie durch den Einsatz der speziellen Lüftungsverriegelung (siehe Abbildung 3 und 4) unangenehme Gerüche vermeiden. Drehen Sie das Häkchen eine viertel Umdrehung und befestigen Sie es im Schloss. Das Häkchen sorgt nun dafür, dass die Tür sich nicht schließt.

4 DELUXE KÜHLSCHRÄNKE BETRIEBSART (Bedienteile siehe Abbildungen 5 und 6)

- Bevor Sie den Kühlschrank in Betrieb nehmen, empfiehlt sich eine Säuberung des Innenraumes.
- Vor der ersten Inbetriebnahme lassen Sie den Kühlschrank mindestens acht Stunden kühlen und legen erst dann Lebensmittel hinein.

4.1 Zünden und Einschalten Ihres Kühlschranks

Manuelle Zündung:

ABBILDUNG 5





- A** = Energiequellen-Wahlschalter
- B** = Thermostat
- C** = Flammenanzeiger
- D** = Manuelle Zündung (piezoelektrische Zündung)

Elektrische Zündung:

ABBILDUNG 6

- A** = Energiequellen-Wahlschalter
- B** = Thermostat
- C** = Flammenanzeiger

A. Der Kühlschrank kann mit Netzspannung (230 V), Gleichstrom (12 V) oder Flüssiggas betrieben werden. Die gewünschte Energiequelle stellen Sie mit dem Energiequellen-Wahlschalter (A) ein. Dieser Schalter hat vier Positionen:

- Netzspannung (AC) (230V) 
- Gleichspannung (12V) 
- Gas 
- ausgeschaltet 

B. Das Thermostat ist der Temperaturregler des Kühlschranks bei Betrieb mit Netzspannung (230 V) oder Gas. Die Punkte zeigen die Kühlleistung an: Je größer der Punkt, desto stärker die Kühlleistung.

- C.** Der Kühlschrank ist mit einem Flammenanzeiger ausgestattet. Der Flammenanzeiger gibt an, ob die Flamme brennt. Wenn grün angezeigt wird, brennt die Flamme.
- D.** Der manuelle (piezoelektrische) Zünder erzeugt beim Eindrücken einen Funken, der die Flamme des Brenners entfacht.

4.1.1 Betrieb mit Elektrizität

Der Kühlschrank kann mit zwei Arten von Elektrizität arbeiten:

- **Gleichstrom (12 V):** Schalten Sie den Energiequellen-Wahlschalter (A) auf:  Der Kühlschrank bezieht den Strom nun vom Akku Ihres Autos oder Wohnmobils.

Hinweis! - Verwenden Sie zum Einschalten und anfänglichen Kühlen stets den Gasanschluss oder die Netzspannung. Der Betrieb des Kühlschranks über den Akku soll nur der Wahrung der einmal erreichten Temperatur des Kühlschranks und seines Inhaltes dienen.

- Der Kühlschrank arbeitet im Gleichspannungsbetrieb (12V) ohne Temperaturkontrolle (kontinuierliche Funktion).
- Netzspannung (230 V): Schalten Sie den Energiequellen-Wahlschalter (A) auf: 
- Regeln Sie den Temperaturstand mit dem Thermostat, Drehschalter (B). Je größer der Punkt, desto stärker die Kühlleistung.

4.1.2 Betrieb mit Gas

Warnung! - Brennbare Gegenstände dürfen nicht in die Nähe des Kühlschranks gelangen.

- Der richtige Gastyp ist auf dem Typenschild an der Innenseite des Kühlschranks angegeben.
- Der Typ des Druckreglers ist auf dem Typenschild an der Innenseite Ihres Kühlschranks und in der Tabelle hinten in diesem Handbuch angegeben.
- Der Typ und der Aufstellungsort des Gasbehälters müssen den neuesten technischen Vorschriften genügen. Die Installation hat an einem gut belüfteten Ort zu erfolgen. Es ist darauf zu achten, dass die Be- und Entlüftungsöffnungen am Aufstellungsort des Gasbehälters nicht abgedeckt werden.
- Das Auswechseln des Gasbehälters muss unter freiem Himmel und außer Reichweite etwaiger Funkenquellen geschehen.
- Es ist verboten, während der Fahrt den Kühlschrank mit Gas zu betreiben. Wenn bei einem eventuellen Verkehrsunfall Feuer entsteht, besteht die Gefahr einer Explosion.
- Es ist verboten, in der Nähe von Tankstellen den Kühlschrank mit Gas zu betreiben.

- 1 Öffnen Sie das Ventil der Gasflasche und die Gashähne.
- 2 Bringen Sie das Thermostat (B) auf den höchsten Stand (der größte Punkt).
- 3 Schalten Sie den Energiequellen-Wahlschalter (A) auf: 
- 4 Zünden Sie die Gasflamme:

Der Kühlschrank ist für den Betrieb mit Flüssiggas (Propan, Butan) ausgelegt. Er funktioniert nicht mit Erdgas oder Kohlegas. Bei der Verwendung von flüssigem Propangas (LPG) müssen Sie den Brenner aufgrund der anderen Verbrennungseigenschaften öfter reinigen. (Es empfiehlt sich, dies alle sechs Monate zu tun.)

Ab einer Höhe von 1000 m über dem Meeresspiegel können bei der Gaszündung Probleme auftreten. (Dies bedeutet nicht, dass der Kühlschrank nicht richtig funktioniert!)

Manuelle Zündung (Abbildung 5):

- Drücken Sie das Thermostat (B) und halten Sie es eingedrückt.
 - Drücken Sie den Knopf für die manuelle Zündung (D) mehrmals mit Pausen von 1-2 Sekunden.
 - Lassen Sie das Thermostat los, wenn der Zeiger des Flammenanzeigers in den grünen Bereich kommt. Wiederholen Sie den vorigen Schritt, wenn der Zeiger nicht in den grünen Bereich kommt.
- Warnung!** Drücken Sie das Thermostat nie länger als 30 Sekunden hintereinander. Wenn keine Flamme erscheint, warten Sie dann mindestens fünf Minuten, bevor Sie es erneut versuchen. Tun Sie dies nicht, so kann sich Gas ansammeln, was zu Brand oder Explosionen führen kann.
- Regeln Sie den Kühlbedarf mit dem Thermostat (B). Je größer der Punkt, desto stärker die Kühlleistung.

Elektrische Zündung (Abbildung 6):

- Drücken Sie das Thermostat (B) und halten Sie es gedrückt.
- Die Zündung erfolgt automatisch. Sie hören ein tickendes Geräusch. Wenn die Zündung erfolgreich war, stoppt das Geräusch und wird der Flammenanzeiger grün. Sie können jetzt das Thermostat loslassen.
- Wenn die Flamme erlischt, wird die Zündung automatisch wiederholt.
- Regeln Sie den Kühlbedarf mit dem Thermostat (B). Je größer der Punkt, desto stärker die Kühlleistung.

4.2 Ausschalten

- Schalten Sie den Energiequellen-Wahlschalter (A) auf: 
- Der Kühlschrank ist nun komplett ausgeschaltet.
- Fixieren Sie mit der Arretierung die offene Tür. So vermeiden Sie unangenehme Gerüche und Schimmelbildung im Kühlschrank.

Hinweis! Wenn Sie den Kühlschrank längere Zeit nicht benutzen, schließen Sie das Absperrventil der Gasflasche und die Gashähne



5 PREMIUM LCD KÜHLSCHRÄNKE BETRIEBSART (Bedienteil siehe Abbildung 7)

- SES (automatische) Kühlschränke enthalten Markierungen Abbildung G. EES (elektrische) Kühlschränke haben keine Markierung.
- Bevor Sie den Kühlschrank in Betrieb nehmen, empfiehlt sich eine Säuberung des Innenraumes.
- Vor der ersten Inbetriebnahme lassen Sie den Kühlschrank mindestens acht Stunden kühlen und legen erst dann Lebensmittel hinein.

Es gibt zwei Arten von LCD-Kühlschränken: Modelle in elektrischer und automatischer Ausführung. Automatisch arbeitende LCD-Kühlschränke sind mit dem SES-System ausgestattet. Dank dem SES-System kann der Kühlschrank in den AUTOMATIK-Modus geschaltet werden. Auf diese Weise wählt der Kühlschrank jeweils automatisch die beste verfügbare Energiequelle.

5.1 Smart Energy Selection (SES)

Beim Einschalten eines Kühlschranks mit SES System sollten Sie den AUTO Modus wählen. Das SES System wählt dann automatisch die beste der drei Energiequellen. Dabei wird folgende Prioritätenfolge gehandhabt:

- Netzspannung (230 V) 
- Gleichstrom (12 V) 
- Flüssiggas 





Wenn eine Energiequelle mit höherer Priorität als die momentan genutzte verfügbar wird (z. B. wenn der Motor des Fahrzeuges angelassen wird), stoppt das System den Betrieb mit der aktuellen Energiequelle und schaltet auf die Energiequelle mit der höheren Priorität um.

Tritt bei einer oder zwei der möglichen Energiequellen ein Fehler auf, kommt es zu keiner Fehlermeldung, solange noch eine andere Energiequelle verfügbar ist. Das SES System schaltet automatisch um.

Wenn keine Energiequelle verfügbar ist, blinkt die blaue LED im Sekundentakt und in der Anzeige erscheint ein Fehlercode. Die Automatik Modelle bieten Ihnen überdies die Möglichkeit, selbst manuell die gewünschte Energiequelle auszuwählen.

5.2 Einschalten Ihres Kühlschranks

Hinweis! Jede Änderung wird im Speicher des SES Systems bewahrt. Dadurch startet das SES System beim folgenden Mal mit dem zuletzt gewählten Modus und Kühlleistung.

ABBILDUNG 7

A = Hauptschalter (an/aus)

B = Modus-Wahlschalter

C = Kühlleistungswahlschalter

D = Schalter Heizelement (Nur auf Doppeltürkühlschränken)

E = SES

F = Display LED

G = LCD Display

1. Öffnen Sie das Ventil der Gasflasche.
2. Öffnen Sie die Hähne der Gaszufuhr.
3. Drücken Sie den Hauptschalter (A) ein. Die Betriebsanzeige-LED leuchtet blau und alle Symbole auf dem Display leuchten auf.
4. Wählen Sie mit dem Modus-Wahlschalter (B) die AUTO Funktion oder die von Ihnen gewünschte Stromversorgung. Das LCD Display zeigt die gewählte Funktion an.
5. Stellen Sie die gewünschte Kühlleistung mit dem Kühlleistungswahlschalter (C) ein. Das LCD Display zeigt die gewählte Kühlleistung an.

- A.** Mit dem Hauptschalter stellen Sie den Kühlschrank an oder aus. Die Betriebsanzeige-LED leuchtet blau auf. Das Display zeigt die aktuellen Einstellungen an. Nach 10 Sekunden erlischt die Hintergrundbeleuchtung des LCD Displays. Die Betriebsanzeige-LED leuchtet weiterhin blau.
- B.** Wenn Sie den Modus-Wahlschalter drücken, erleuchtet die Hintergrundbeleuchtung des LCD Displays für 10 Sekunden und zeigt die gewählten Einstellungen an. Danach bewegen Sie sich mit jedem erneuten Druck auf den Modus Wahlschalter wie folgt durch das Menu: AUTO, manuell Gleichstrom (12 V), manuell Gas, manuell Netzspannung (230 V), und wieder zurück zu AUTO. Sie wählen die AUTO Einstellung oder die gewünschte Stromversorgung. Das LCD Display zeigt die gewählte Option an. Ist der AUTO Modus eingestellt, sucht sich das System die am besten geeignete Betriebsart. Das AUTO Symbol und die vom System gewählte Betriebsart werden zusammen im LCD Display angezeigt. 10 Sekunden nach der letzten Betätigung des Wahlschalters schaltet die Hintergrundbeleuchtung des LCD Displays ab.
- C.** Mit dem Kühlleistungswahlschalter regeln Sie die Temperatur des Kühlschranks. Drücken Sie diesen Schalter, dann leuchtet die Hintergrundbeleuchtung des LCD Displays auf und die aktuell eingestellte Kühlleistung wird angezeigt. Mit jedem Druck auf den Kühlleistungswahlschalter stellen Sie den Kühlschrank eine Stufe kühler ein. Wenn die niedrigste Temperatur erreicht ist, beginnt das System

wieder bei der höchsten Temperatur. 10 Sekunden nach dem Loslassen des Kühlleistungswahlschalters schaltet das System Hintergrundbeleuchtung des LCD Displays aus.

- D.** Das Heizelement auf der Trennplatte sorgt durch Erwärmung dieser Metallplatte zwischen Gefrierfach und Kühlschrank dafür, dass sich beim Öffnen des Gefrierfachs kein Eis bildet und die Gefrierfachtür nicht an der Metaldichtung des Kühlschranks fest gefriert. Um Energie zu sparen, können Sie das Heizelement ausschalten. Bei Kühlschrankausführungen befindet sich dieser an der Seite des Bedienfelds bei der Türverriegelung.

5.3 Betrieb mit Elektrizität

Der Betrieb mit Elektrizität kann sowohl durch den AUTO Modus als auch manuell ausgewählt werden.

5.3.1 AUTO Modus

Netzspannung (230 V):

Diese Energiequelle wird gewählt, wenn die Spannung der Stromversorgung größer als 200 V ist. Bei dieser Stromversorgung ist auch eine kontinuierliche Speisung von 12 V für die Funktion des elektronischen Steuersystems erforderlich.

Gleichstrom (12 V):

Der Betrieb mit 12 V wird durch das SES System nur dann gewählt, wenn keine Netzspannung (230 V) verfügbar ist, der Motor des Fahrzeugs läuft und eine Spannung von mehr als 11 V verfügbar ist. Wenn beim Betrieb mit Elektrizität (230 V oder 12 V) eine Störung auftritt, wird dies, solange eine andere Energiequelle verfügbar ist, nicht auf dem Display angezeigt. Das System schaltet dann automatisch auf die verfügbare Energiequelle mit der höchsten Priorität um.

5.3.2 Manuell gewählter Betrieb mit Elektrizität

Netzspannung (230 V):

Die Betriebsanzeige-LED des Hauptschalters warnt davor, wenn nicht genügend Spannung verfügbar ist oder wenn eine Störung auftritt. Die Betriebsanzeige-LED blinkt dann im Sekundentakt und im Display erscheint ein Fehlercode.

Wenn wieder genügend Spannung verfügbar ist oder die Störung behoben wurde, leuchtet die Betriebsanzeige-LED wieder kontinuierlich blau.

Gleichstrom (12 V):

- Verwenden Sie zum Einschalten und anfänglichen Kühlen stets den Gasanschluss oder die Netzspannung. Der Betrieb des Kühlschranks über den Akku soll nur der Wahrung der einmal erreichten Temperatur des Kühlschranks und seines Inhaltes dienen.

Die Betriebsanzeige-LED warnt Sie, wenn der Motor des Fahrzeugs ausgeschaltet ist, eine Störung aufgetreten ist oder wenn nicht genügend Spannung vorhanden ist. Die Betriebsanzeige-LED blinkt dann im Sekundentakt und im Display erscheint ein Fehlercode.

Wenn der Motor wieder läuft, die Störung behoben ist oder wieder genügend Spannung verfügbar ist, leuchtet die Betriebsanzeige-LED wieder kontinuierlich blau.

Hinweis! Wenn der Motor Ihres Fahrzeugs nicht angeschaltet ist, schaltet sich bei manuell gewähltem Betrieb mit 12 V der Kühlschrank nicht automatisch auf eine andere Energiequelle um. Der Kühlschrank kühlt in diesem Falle nicht.

5.4 Betrieb mit Gas

Der Betrieb mit Gas kann sowohl durch den AUTO Modus (nur Automatik Modelle) als auch manuell eingestellt werden.

Warnung! - Brennbare Gegenstände dürfen nicht in die Nähe des Kühlschranks gelangen.

- Der richtige Gastyp ist auf dem Typenschild an der Innenseite des Kühlschranks angegeben.
- Der Typ des Druckreglers ist auf dem Typenschild an der Innenseite des Kühlschranks und in der Tabelle am Ende dieses Handbuchs angegeben.
- Der Typ und der Aufstellungsort des Gasbehälters müssen den neuesten technischen Vorschriften genügen. Die Installation hat an einem gut belüfteten Ort zu erfolgen. Es ist darauf zu achten, dass die Be- und Entlüftungsöffnungen des Aufstellungsortes des Gasbehälters nicht abgedeckt werden.
- Das Auswechseln des Gasbehälters muss unter freiem Himmel und außer Reichweite etwaiger Funkenquellen geschehen.
- Es ist verboten, während der Fahrt den Kühlschrank mit Gas zu betreiben. Wenn bei einem eventuellen Verkehrsunfall Feuer entsteht, besteht die Gefahr einer Explosion.
- Es ist verboten, in der Nähe von Tankstellen den Kühlschrank mit Gas zu betreiben.

Der Kühlschrank ist für den Betrieb mit Flüssiggas (Propan, Butan) ausgelegt. Er funktioniert nicht mit Erdgas oder Kohlegas. Bei der Verwendung von flüssigem Propangas (LPG) müssen Sie den Brenner aufgrund der anderen Verbrennungseigenschaften öfter reinigen. (Es empfiehlt sich, dies alle sechs Monate zu tun.)

Ab einer Höhe von 1000 m über dem Meeresspiegel können bei der Gaszündung Probleme auftreten. (Dies bedeutet nicht, dass der Kühlschrank nicht richtig funktioniert!)

5.4.1 AUTO Modus

Der Betrieb mit Gas wird vom System gewählt, wenn:

- Netzspannung (230 V) nicht verfügbar ist;
- der Motor des Fahrzeugs ausgeschaltet ist.

Wenn wieder Netzspannung (230 V) verfügbar ist oder der Motor wieder läuft, schaltet das System auf die verfügbare Energiequelle mit der höchsten Priorität um. Wenn der Kühlschrank im AUTO Modus vom Betrieb mit 12 V auf den Betrieb mit Gas umschaltet, wird das System rund 15 Minuten mit der Zündung des Gases warten. Die Gasanzeigelampe brennt allerdings während dieser Verzögerung. Diese Zeitverzögerung wurde eingebaut, um den Betrieb mit Gas während eines Halts an einer Tankstelle zu vermeiden. Um die eingebaute Zeitverzögerung zu annullieren, können Sie den Kühlschrank aus- und gleich wieder einschalten. Wenn das System den Betrieb mit Gas auswählt, wird die Zündung automatisch aktiviert. Das Gas strömt zum Brenner und wird durch den elektrischen Zünder entzündet. Wenn die Flamme erlischt, wird das Gas unverzüglich automatisch wieder entzündet.

5.4.2 Manuell gewählter Betrieb mit Gas

Hinweis! Wenn manuell der Betrieb mit Gas ausgewählt wird, aktiviert sich die Zündung automatisch. Das Gas strömt zum Brenner und wird von der elektrischen Zündung gezündet. Wenn die Flamme erlischt, wird das Gas automatisch unverzüglich erneut gezündet. Wenn die Flamme nicht binnen 30 Sekunden entzündet ist, wird die Gaszufuhr unterbrochen und der Gas-Modus ausgeschaltet. Die Betriebsanzeige-LED blinkt dann im Sekundentakt und im Display erscheint ein Fehlercode.

Die erneute Einstellung des Gas Modus ist nur nach dem Ausschalten des Kühlschranks möglich. Ist der Kühlschrank wieder eingeschaltet und der Gas-Modus funktioniert noch immer nicht, dann beginnt die Betriebsanzeige-LED zu blinken, um anzuzeigen, dass kein Gas verfügbar ist. Ein Fehlercode erscheint im LCD Display.

Hinweis! Es ist verboten, den Kühlschrank während der Fahrt mit Gas zu betreiben. Wenn bei einem eventuellen Unfall Feuer entsteht, besteht die Gefahr einer Explosion.





- Es ist verboten, in der Nähe von Tankstellen den Kühlschrank mit Gas zu betreiben. Wenn das Tanken länger als 15 Minuten dauert, schalten Sie mit dem Hauptschalter (A) den Kühlschrank aus.

5.5 Ausschalten

- Schalten Sie den Hauptschalter (A) aus.
- Das Gerät ist nun komplett ausgeschaltet.
- Fixieren Sie mit der Türarretierung die offene Tür. So vermeiden Sie unangenehme Gerüche und Schimmelbildung im Kühlschrank.

6 WARTUNG

Für einen ordentlichen Betrieb Ihres Kühlschranks ist eine regelmäßige Wartung erforderlich.

6.1 Reinigen

Tipp! Ein guter Zeitpunkt zum Reinigen Ihres Kühlschranks ist nach dem Abtauen.

- Verwenden Sie für die Reinigung ein weiches Tuch und ein mildes Reinigungsmittel.
- Wischen Sie den Kühlschrank mit einem feuchten und weichen Tuch aus.
- Entfernen Sie jährlich mit einer Bürste oder einem weichen Tuch den Staub von den Kühlrippen an der Innenseite des Kühlschranks.

Hinweis! - Verwenden Sie keine Seife und keine aggressiven, ätzenden oder auf Natriumkarbonat basierenden Reinigungsmittel.

- Die losen Teile im Inneren des Kühlschranks sind nicht spülmaschinenfest.

6.2 Abtauen

Allmählich bildet sich auf den Kühlrippen Ihres Kühlschranks Eis. Wenn die Eisschicht rund 3 mm dick ist, müssen Sie den Kühlschrank abtauen. Die Eisschicht vermindert das Kühlvermögen und die Lebensdauer Ihres Kühlschranks.

- Entfernen Sie den Eiswürfelbehälter und alle Lebensmittel.
- Schalten Sie den Kühlschrank aus.
- Lassen Sie die Tür des Kühlschranks offen stehen.
- Legen Sie trockene Tücher in den Kühlschrank, um das Wasser aufzusaugen.
- Stellen Sie Behälter mit heißem Wasser in das Gefrierfach.
- Nach dem Abtauen (das Gefrierfach und das Kühlelement sind eisfrei) nehmen Sie die Tücher und Behälter wieder heraus und wischen den Kühlschrank trocken.
- Schalten Sie den Kühlschrank ein wie in Abschnitt 4.1/5.2 "Zünden und Einschalten Ihres Kühlschranks" beschrieben.

Hinweis! - Sie dürfen die Eisschicht nicht mit Gewalt oder mit scharfen Gegenständen entfernen.

- Sie dürfen das Abtauen nicht mit z. B. einem Föhn beschleunigen.

6.3 Türverschluss

Wenn die Tür nicht richtig geschlossen ist, bildet sich Eis im Kühlschrank. Um herauszufinden, ob die Tür ordentlich schließt, schließen Sie die Tür mit einem Stück Papier dazwischen. Ziehen Sie an dem Papier. Wird es festgehalten, dann schließt die Kühlschranktür gut. Lässt sich aber das Papier ohne Weiteres herausziehen, dann schließt die Tür ungenügend. Führen Sie diesen Test regelmäßig an allen vier Seiten des Kühlschranks durch.

Wenn die Tür offenbar nicht ordentlich schließt, kontrollieren Sie bitte, ob die Türverriegelung die Tür richtig geschlossen hält.

6.4 Gebrauch im Winter

Gebrauchen Sie den Kühlschrank bei einer Außentemperatur unter 8°C, dann installieren Sie die Thetford Winterverkleidung (siehe Abbildung 9) für Ihre Lüftung. Diese Verkleidung schützt Ihren Kühlschrank vor der kalten Luft. Die

Winterverkleidung ist ein Zubehör für Ihren Kühlschrank und ist bei Ihrem Wohnmobilhändler erhältlich.

Tipp! Es ist auch angeraten, die Winterverkleidung zu verwenden, wenn das Fahrzeug längere Zeit nicht benutzt wird.

WICHTIG: VERWENDEN SIE DIE WINTER-/SCHUTZABDECKUNG NICHT BEI TEMPERATUREN HÖHER ALS 8°C, WEIL DIES DAS KÜHLAGGREGAT AN DER RÜCKSEITE DES KÜHLSCHRANKES BEEINTRÄCHTIGEN KANN. Entfernen Sie die Abdeckungen und bringen Sie sie wieder an, wenn Sie das Fahrzeug zurück in den Abstellraum stellen.

6.5 Wartung der Gasanlage

Wartung und Inspektionen der Gas- und der elektrischen Anlage haben durch qualifiziertes Personal zu erfolgen. Es wird empfohlen, diese Arbeiten von einem Kundendienstzentrum ausführen zu lassen. Eine Liste qualifizierten Personals erhalten Sie von der Abteilung Kundenservice von Thetford.

Hinweis! Gemäß europäischer Rechtsprechung in Bezug auf Gasanlagen und Verbrennungsauslässe müssen folgende Regeln befolgt werden. Diese fallen in die Verantwortung des Benutzers:

- Geräte für den Betrieb mit Flüssiggas müssen vor der ersten Nutzung und danach jährlich inspiziert werden. Nach der Inspektion wird ein Zertifikat ausgegeben.
- Der Gasbrenner muss mindestens einmal im Jahr und darüber hinaus so oft wie nötig gereinigt werden.
- Bei Benutzung eines Gasschlauchs muss dieser jährlich kontrolliert werden. Gasschläuche haben eine eingeschränkte Lebensdauer und müssen deshalb in regelmäßigen Abständen ersetzt werden. Kontrollieren Sie den Schlauch regelmäßig auf Brüche, Risse und Alterung und ersetzen Sie den Schlauch im Zweifelsfall. Achten Sie auch auf die maximale Lebensdauer des Schlauchs und ersetzen Sie ihn rechtzeitig gemäß den Zeitintervallen, die durch den Hersteller oder regionale Richtlinien vorgegeben sind.
- Als Ersatz für den Gasschlauch muss ein zugelassener Gasschlauchtyp gemäß der regionalen gesetzlichen Vorschriften genommen werden. Schließen Sie den Schlauch so an, dass er nicht verdreht ist oder sich drehen kann, und dass er nirgendwo geknickt wird.
- Wegen der eingeschränkten Lebensdauer des Gasschlauchs muss dieser so montiert werden, dass es jederzeit auf einfache Weise möglich ist, ihn zu ersetzen.

Reservelampen erhalten Sie von der Abteilung Kundenservice von Thetford.

6.6 Checkliste für die Wartung

Dieser Kühlschrank dient Ihnen jahrelang, wenn Sie regelmäßig die folgende Checkliste durchgehen:

- Halten Sie Ihren Kühlschrank stets sauber. Siehe Abschnitt 6.1 "Reinigen".
- Tauen Sie den Kühlschrank so oft wie nötig ab. Siehe Abschnitt 6.2 "Abtauen".
- Überprüfen Sie regelmäßig den Verschluss der Tür. Siehe Abschnitt 6.3 "Türverschluss".
- Achten Sie darauf, dass die Lüftung nicht blockiert ist.
- Reinigen Sie regelmäßig die Lüftungsgitter.

6.7 Insektengitter

Der Lüfter wird möglicherweise durch ein Gitter geschützt, damit keine Insekten in den Brennbereich des Kühlschranks gelangen können. Dieses Gitter muss regelmäßig gereinigt werden, damit ein ausreichender Luftstrom gewährleistet wird. Wenn Sie den Kühlschrank bei extrem hohen Außentemperaturen benutzen, können Sie das Gitter zeitweilig entfernen, damit der Luftstrom verstärkt und die

Kühlleistung des Kühlschranks erhöht wird.

7 AUFBEWAHRUNG

Wenn Sie Ihren Kühlschrank über einen längeren Zeitraum nicht benutzen, führen Sie vorher bitte folgende Schritte durch:

- Entfernen Sie alle Lebensmittel;
- Schalten Sie den Kühlschrank aus;
- Reinigen Sie den Kühlschrank, wie in Punkt 7.1 "Reinigen" beschrieben;
- Schließen Sie den Gashahn der Gaszufuhr zum Kühlschrank;
- Öffnen Sie die Tür des Kühlschranks einen Spalt und fixieren Sie sie mit dem speziellen Haken bei der Türverriegelung (Lüftungsstellung);
- Decken Sie die Be- und Entlüftungsgitter mit der Winterabdeckung ab.

8 STÖRUNGEN UND LÖSUNGEN

Wenn Ihr Kühlschrank nicht richtig kühlt oder nicht startet, dann gehen Sie die folgende Checkliste durch. Sollte dies zu keiner Lösung führen, dann nehmen Sie bitte mit der Abteilung Kundendienst in Ihrem Land Kontakt auf (siehe die Adressen am Ende dieser Gebrauchsanweisung). Wir helfen Ihnen gern.

- Überprüfen Sie, ob Sie entsprechend den Anleitungen aus Kapitel 4 oder 5 "Kühlschrank einschalten" vorgegangen sind.
- Überprüfen Sie, ob der Kühlschrank waagrecht steht.
- Überprüfen Sie, ob eine Energiequelle verfügbar ist.

8.1 Problem: Der Kühlschrank arbeitet nicht mit Gas

Mögliche Ursache

- Die Gasflasche ist leer.
- Ein Sperrventil der Gasversorgung ist geschlossen.
- Es wird Autogas verwendet.

Was Sie tun können

- Ersetzen Sie die Gasflasche.
- Öffnen Sie das Sperrventil der Gasversorgung.
- Auf Butan- oder Propangas umschalten.

8.2 Problem: Der Kühlschrank arbeitet nicht mit 12 V

Mögliche Ursache

- Die 12V-Sicherung ist defekt.
- Der Akku ist leer.

Was Sie tun können

- Setzen Sie eine neue Sicherung ein (Camper → Sicherungskasten Camper. Auto → Sicherungskasten Auto)
- Testen Sie den Akku und laden Sie ihn auf.

8.3 Problem: Der Kühlschrank kühlt nicht ausreichend

Mögliche Ursache

- Unzureichende Lüftung für den Kühlschrank.
- Der Thermostat steht zu niedrig.
- Auf dem Kühlelement ist zu viel Eis.
- Es werden zu viele warme Lebensmittel gleichzeitig bewahrt.
- Der Gasbrenner ist verschmutzt.
- Die Tür schließt nicht richtig.

Was Sie tun können

- Überprüfen Sie, ob die Lüftung des Kühlschranks verdeckt ist.
- Stellen Sie das Thermostat höher.
- Überprüfen Sie, ob die Tür richtig schließt und tauen Sie den Kühlschrank ab.
- Lassen Sie die Lebensmittel erst abkühlen.
- Lassen Sie den Gasbrenner reinigen.
- Kontrollieren Sie den Türverschluss.

9 Fehlerdiagnose über das LCD-Display

Kühlschränke mit LCD-Display verfügen über ein spezielles Diagnosefeld, auf dem





bei einem vorliegenden Fehler ein Fehlercode angezeigt wird.

- Fehler 1: Die Wechselstromversorgung (230 V) für das Heizelement liegt 75 % unter der erforderlichen Betriebsspannung.
Maßnahme: Wenden Sie sich an Ihren Händler oder an ein Thetford-Kundendienstzentrum.
- Fehler 2: Die Gleichstromversorgung (12V) für das Heizelement liegt 75 % unter der erforderlichen Betriebsspannung.
Maßnahme: Wenden Sie sich an Ihren Händler oder an ein Thetford-Kundendienstzentrum.
- Fehler 3: Die Wechselstromversorgung für das Heizelement ist EINGESCHALTET, obwohl sie AUSGESCHALTET sein sollte.
Maßnahme: Wenden Sie sich an Ihren Händler oder an ein Thetford-Kundendienstzentrum.
- Fehler 4: Die Gleichstromversorgung für das Heizelement ist EINGESCHALTET, obwohl sie AUSGESCHALTET sein sollte.
Maßnahme: Wenden Sie sich an Ihren Händler oder an ein Thetford-Kundendienstzentrum.
- Fehler 5: Es wurde eine Flamme festgestellt, obwohl das Gas AUSGESCHALTET sein sollte.
Maßnahme: Wenden Sie sich an Ihren Händler oder an ein Thetford-Kundendienstzentrum.
- Fehler 6: Das Gasventil wurde als EINGESCHALTET festgestellt, obwohl es AUSGESCHALTET sein sollte.
Maßnahme: Wenden Sie sich an Ihren Händler oder an ein Thetford-Kundendienstzentrum.
- Fehler 7: Das Gasventil wurde als AUSGESCHALTET festgestellt, obwohl es EINGESCHALTET sein sollte.
Maßnahme: Wenden Sie sich an Ihren Händler oder an ein Thetford-Kundendienstzentrum.
- Fehler 8: Die Wechselstromversorgung (230V) liegt 20 % unter der erforderlichen Betriebsspannung.
Maßnahme: Sie haben den manuellen Wechselstrommodus (230V) eingestellt, aber es ist keine entsprechende Energiequelle verfügbar. Überprüfen Sie, ob Sie den Stecker in eine 230 V Netzsteckdose eingesteckt haben. Falls ja, ist die entsprechende Stromversorgungsquelle zu schwach. Wenden Sie sich bitte an Ihren Stromversorger.
- Fehler 9: Gaszufuhr unterbrochen, da die Flamme nicht innerhalb von 30 Sekunden gezündet werden konnte.
Maßnahme: Sie haben den manuellen Gasmodus eingestellt, aber die Flamme konnte nicht gezündet werden. Überprüfen Sie, ob Ihre Gasflasche leer ist oder ob eines der Absperrventile für das Gas geschlossen ist. Wählen Sie eine andere Energiequelle. Setzen Sie den Kühlschrank 3 - 4 mal im Gasmodus zurück, bis die Flamme gezündet wird. Falls das Problem fortbesteht, wenden Sie sich bitte an Ihren Händler oder an ein Thetford-Kundendienstzentrum.
- Fehler 10: Es wird kein Signal „Motor läuft“ angezeigt, und der manuelle Gleichstrommodus (12V) ist eingestellt.
Maßnahme: Der manuelle Gleichstrommodus ist eingestellt, aber der Motor Ihres Fahrzeugs läuft nicht. Der Kühlschrank kann nur im 12V Modus kühlen, wenn der Motor Ihres Fahrzeugs läuft. Starten Sie den Motor Ihres Fahrzeugs oder wählen Sie eine andere Energiequelle.
- Fehler 11: Es ist keine Energiequelle verfügbar, und der AUTO Modus ist eingestellt.

- Maßnahme: Der AUTO Modus ist eingestellt, aber es ist keine Energiequelle verfügbar. Starten Sie den Motor oder stellen Sie eine Verbindung zum 230 V Stromnetz her oder öffnen Sie die Gaszufuhr oder setzen Sie den Kühlschrank durch einmaliges Aus- und Wiedereinschalten zurück.
- Fehler 12: Wenden Sie sich an Ihren Händler oder an ein Thetford-Kundendienstzentrum.
 - Fehler 13: Temperatursensorfehler, der Sicherheitsmodus (BOS) wird automatisch eingestellt.
Maßnahme: Überprüfen Sie, ob der Stecker oberhalb der Lamelle im Inneren des Kühlschranks richtig eingesteckt ist. Falls ja, wenden Sie sich an Ihren Händler oder an ein Thetford-Kundendienstzentrum.
 - Fehler 14: Die wechselseitige Kommunikation zwischen Bedienelement und Steuergerät ist unterbrochen.
Maßnahme: Wenden Sie sich an Ihren Händler oder an ein Thetford-Kundendienstzentrum.
 - Fehler 18: Kein Fehler; es leuchten lediglich alle LCD-Segmente beim Start.
Maßnahme: Warten Sie einige Sekunden, bis der Kühlschrank normal startet.

10 GARANTIE

Thetford B.V. gewährt Endbenutzern von Thetford Kühlschränken eine Garantie von drei Jahren. Im Falle eines Defekts innerhalb der Garantiezeit repariert oder ersetzt Thetford das Produkt. Die Kosten für das Ersatzgerät, der Arbeitslohn für das Ersetzen von defekten Teilen und/oder die Kosten für die Ersatzteile selbst gehen zu Lasten von Thetford.

1. Um diese Garantie in Anspruch nehmen zu können, muss der Benutzer das Produkt zu einem von Thetford anerkannten Kundendienstbetrieb bringen, wo der Garantieanspruch beurteilt werden wird.
2. Falls bei der Reparatur Teile des Produkts auf Garantiebasis ersetzt werden, gehen diese Teile in den Besitz von Thetford über.
3. Die gültigen gesetzlichen Bestimmungen für Verbraucher werden durch diese Garantiebestimmungen nicht außer Kraft gesetzt.
4. Diese Garantie ist nicht für Produkte gültig, die zu kommerziellen Zwecken gebraucht werden oder wurden.
5. Jedweder Garantieanspruch verfällt in einem der folgenden Fälle:
 - Das Produkt wurde unsachgemäß benutzt oder die Vorschriften der Gebrauchsanweisung wurden nicht befolgt;
 - Das Produkt wurde nicht vorschriftsmäßig installiert;
 - An dem Produkt wurden Veränderungen vorgenommen;
 - Das Produkt wurde von einem nicht durch Thetford anerkannten Kundendienstbetrieb repariert;
 - Die Seriennummer oder der Produktcode wurde verändert;
 - Der Schaden an dem Produkt ist durch Umstände entstanden, die außerhalb der normalen Benutzung des Produkts selbst liegen.
6. Diese Garantie gilt nur für Thetford-Kühlschränke, die in einem Wohnwagen oder Wohnmobil eingebaut sind.

11 UMWELTSCHUTZ

WEEE-Richtlinie: Informationen für den Verbraucher

Entsorgung Ihres alten Produkts, wenn das Ende der Lebensdauer erreicht ist

Ihr Produkt wurde aus hochwertigen Materialien und Bestandteilen hergestellt, die sich recyceln lassen und zur Wiederverwendung eignen.



Wenn ein Produkt mit dem Symbol einer durchgestrichenen Mülltonne gekennzeichnet ist, bedeutet dies, dass dieses Produkt der EU-Richtlinie 2002/96/EC zur Entsorgung von elektronischen und elektrischen Geräten (Directive Waste Electrical and Electronic Equipment, WEEE) unterliegt.

Informationen über die kommunalen Sammelstellen von elektronischen und elektrischen Geräten erhalten Sie bei Ihrer Gemeinde. Halten Sie sich an die Gemeindebestimmungen und entsorgen Sie alte Produkte nicht mit dem normalen Hausmüll. Durch die korrekte Entsorgung Ihres alten Produkts tragen Sie dazu bei, mögliche negative Folgen für Umwelt und Gesundheit zu verringern.





FR Sécurité alimentaire

Avertissement pour l'utilisation de votre réfrigérateur

Le stockage des aliments doit tenir compte des conditions particulières de fonctionnement d'un réfrigérateur installé dans un véhicule qui varie en fonction :

- des conditions climatiques variables,
- de la température élevée à l'intérieur d'un véhicule fermé en stationnement exposé au soleil (la température peut atteindre et dépasser 50°C),
- de l'utilisation, au cours d'un trajet prolongé, de la source d'énergie de 12 Volts,
- de l'exposition au soleil du réfrigérateur placé derrière une vitre,
- d'une utilisation trop rapide du réfrigérateur après sa mise en température optimale.

Dans ces conditions, cet appareil ne peut garantir la température nécessaire à la conservation des denrées très périssables.

Liste des denrées très périssables : tous les produits portant une date limite de consommation associée à une température de conservation inférieure ou égale à 4°C, en particulier, viandes, poissons, volailles, charcuteries, plats préparés.

Recommandations :

- emballer séparément les aliments crus et les aliments cuits avec du papier aluminium ou un film alimentaire,
- ôter le suremballage carton ou plastique, uniquement si les indications nécessaires (DLC, température, mode d'emploi...) figurent sur l'emballage qui est au contact du produit,
- ne pas laisser trop longtemps les produits réfrigérés hors du réfrigérateur,
- mettre à l'avant les produits dont les dates limites de consommation sont les plus proches,
- placer les restes dans les emballages fermés et les consommer très rapidement
- se laver les mains avant de toucher les aliments, entre chaque manipulation de produits différents et au moment de passer à table,
- nettoyer le réfrigérateur régulièrement à l'eau savonneuse. Le rincer à l'eau javellisée.

Informations :

La date limite de consommation (DLC) apparaît sous la forme de : << A consommer jusqu'à... >> ou << A consommer jusqu'à la date figurant... >> suivie soit de la date elle-même, soit de l'indication de l'endroit où elle figure sur l'étiquetage.

FR Notice d'utilisation

1 INTRODUCTION

Ce manuel destiné à l'utilisateur s'applique aux modèles N80, N90, N97, N98, N100, N104, N108, N109, N112, N115, N145, N150 et N175 de réfrigérateurs à absorption Thetford et doit en permettre un usage correct et sécuritaire. Avant la première mise en service, lisez attentivement les instructions afin de découvrir très rapidement comment manipuler et utiliser votre appareil. Les réfrigérateurs à absorption de Thetford sont spécialement conçus pour la conservation des denrées fraîches et surgelées, ainsi que pour la fabrication de glaçons en caravane et en camping-car. Le panneau de contrôle vous permet de choisir la source d'énergie et le niveau de refroidissement désirés et vous donne donc la possibilité d'utiliser votre réfrigérateur dans des circonstances diverses. Dans le texte, une numérotation renvoie le lecteur aux illustrations. Celles-ci se trouvent dans un dépliant au début de ce manuel d'instructions. Les réfrigérateurs à absorption Thetford appartiennent à la catégorie C11 : des équipements qui fonctionnent au gaz et dont la zone de combustion est isolée de la partie habitation. Si vous désirez en savoir plus sur le fonctionnement de votre réfrigérateur à absorption, visitez notre site Internet www.thetford.eu.

2 PRECAUTIONS ET MESURES DE SECURITE

2.1 Mots de rappel

Ce manuel destiné à l'utilisateur fait usage de la terminologie suivante :

Mise en garde! fait allusion aux dommages que peuvent subir l'appareil ou l'utilisateur, lorsque ce dernier ne se conforme pas précisément aux procédures à suivre. L'utilisateur encourt de graves blessures ou risque de causer des dégâts à l'appareil.

Prudence! fait allusion aux dommages que peut subir l'appareil, lorsque l'utilisateur ne se conforme pas précisément aux procédures à suivre.

Attention! fait allusion au supplément d'information à l'égard de l'utilisateur et lui signale les problèmes éventuels.

2.2 Mises en garde

- Ce réfrigérateur requiert une installation conforme aux instructions du fabricant et aux réglementations locales et nationales.
- Lisez attentivement ce manuel avant la mise en service de votre réfrigérateur.
- Tenez toujours compte des mises en garde avant d'effectuer un entretien ou des contrôles (du gaz).

2.2.1 Réparations / entretien :

- Sous aucun prétexte, n'ouvrez ou n'endommagez le système frigorifique. Celui-ci est sous pression et renferme des substances nocives pour la santé.
- Ne réparez jamais vous-même les pièces renfermant le gaz, l'évacuation des produits de combustion et les éléments électriques. Ces derniers ne peuvent être manipulés que par des personnes qualifiées dont une liste est mise à votre disposition auprès du Service Clientèle de Thetford.
- N'oubliez jamais de débrancher le réfrigérateur avant d'entreprendre un quelconque entretien ou un nettoyage.

2.2.2 Utilisation:

- Ne recouvrez jamais les grilles de ventilation sur les cloisons de la caravane. Le système d'absorption doit être bien ventilé pour fonctionner correctement.
- Toute infiltration d'eau par les grilles de ventilation peut endommager irrémédiablement votre réfrigérateur. Nous recommandons de ce fait de placer les caches hiver sur les grilles de ventilation avant de laver votre véhicule.

- Le réfrigérateur ne peut pas être exposé à la pluie.
- Ne laissez pas le réfrigérateur fonctionner au gaz pendant les trajets. Si le feu se déclare suite à un éventuel accident, il y a risque d'explosion.

2.2.3 Que faire si...

Vous sentez une odeur de gaz :

- Fermez le clapet de la bouteille de gaz ;
- Eteignez le feu s'il s'est déclaré ;
- Ne branchez aucun appareil électrique, n'allumez aucune lumière ;
- Ouvrez les fenêtres et quittez l'endroit ;
- Prenez contact avec le Service Après Vente de Thetford.

Vous suspectez une fuite du système frigorifique :

- Débranchez le réfrigérateur ;
- Eteignez le feu s'il s'est déclaré ;
- Assurez-vous d'une bonne ventilation ;
- Prenez contact avec le Service Après Vente de Thetford.

3 QUELQUES MOTS SUR VOTRE REFRIGERATEUR

Votre réfrigérateur comporte deux compartiments, un pour la réfrigération, l'autre pour les basses températures. Lorsque vous mettez l'appareil en service, laissez celui-ci refroidir au moins huit heures avant d'y introduire des denrées. IMPORTANT: pour un usage optimal, assurez-vous que le réfrigérateur soit bien droit quand l'engin est immobile.

3.1 Terminologie relative aux réfrigérateurs Thetford

Gammes de produits

- Réfrigérateurs gamme DeLuxe
Tous les réfrigérateurs fournis SANS le panneau de commande à écran LCD.
- Réfrigérateurs gamme Premium LCD
Tous les réfrigérateurs fournis AVEC le panneau de commande à écran LCD.

Mode de fonctionnement

- Manuel (système MEC) : tous les réfrigérateurs Thetford de la gamme DeLuxe (P et E)
- Electrique (système EES) : réfrigérateurs électriques Thetford de la gamme Premium LCD
- Intelligent (système SES) : réfrigérateurs automatiques Thetford de la gamme Premium LCD et modèles automatiques de l'ancienne gamme Thetford DeLuxe LED

Allumage

Piézo-électrique : allumage manuel du gaz (par bouton-poussoir)
Electronique : allumage électronique du gaz (automatique)

3.2 Compartiment réfrigération

Dans le fond du réfrigérateur se trouve l'élément frigorifique, qui se présente sous la forme d'une grille. C'est grâce à lui que le système d'absorption évacue la chaleur. Il est donc essentiel de ne jamais recouvrir cet élément avec du plastique ou du papier. L'air doit pouvoir circuler librement dans le compartiment, de façon à ce que la chaleur soit absorbée.

Attention ! Ne recouvrez pas l'élément frigorifique à l'arrière du réfrigérateur avec du plastique ou du papier. Le refroidissement est optimal lorsque l'air peut circuler librement dans le compartiment.

Comment limiter autant que possible la formation de glace sur l'élément frigorifique:





- Fermez toujours les récipients contenant des liquides avant de les placer dans le réfrigérateur ;
- Laissez d'abord refroidir les denrées ;
- N'ouvrez jamais le réfrigérateur plus que nécessaire.

3.2.1 Mise en place des clayettes

A l'intérieur de votre réfrigérateur se trouvent deux ou trois clayettes. Vous avez la possibilité de les placer à la hauteur désirée grâce à un mécanisme de fixation à déclic très simple.

- Cliquez la fixation sur le bord latéral droit de la clayette ;
- Faites pivoter cette fixation en position horizontale et présenter la clayette obliquement dans le réfrigérateur ;
- Introduisez le bord opposé de la clayette, dépourvu de fixation, dans l'une des rainures prévues à cet effet, côté gauche du réfrigérateur ;
- Placer le bord, pourvu de la fixation, dans la rainure appropriée, côté droit du réfrigérateur ;
- Faites pivoter la fixation vers le bas, de façon à ce qu'elle se coince dans la rainure.

Pour déplacer la clayette, faites pivoter la fixation vers le haut et retirez la clayette. Placez cette dernière à la hauteur voulue en suivant les directives données ci-dessus.

3.2.2 Arrimage des produits pendant les trajets.

Les clayettes de votre réfrigérateur comportent un système grâce auquel il vous est possible d'arrimer vos produits pendant les trajets. Il consiste en une languette de plastique facile à fixer et à faire coulisser. Pour immobiliser les produits pendant les trajets, il suffit de coincer cette languette de plastique autant que possible contre les produits placés sur la clayette.

Dans le casier de la porte se trouve les deux porte-bouteilles coulissants exclusifs Thetford. (voir illustration 1 et 2). Celui-ci empêche les produits de glisser de la porte pendant les trajets. Faites glisser les coulissants contre les produits (porte-bouteilles coulissants 1 et 2) ou placez ces derniers entre elles (porte-bouteilles coulissant 1 uniquement).

3.3 Compartiment basse température

Attention ! - Le compartiment basse température ne convient pas pour la congélation des denrées alimentaires.

- N'utilisez que de l'eau potable pour la fabrication des glaçons.
- Ne placez aucun autre produit dans le compartiment basse température pendant la fabrication de glaçons.
- L'eau gèle plus rapidement lorsque le thermostat est sur la position maximale. Conseil ! - Il est recommandé de fabriquer les glaçons pendant la nuit, lorsque le réfrigérateur a le plus de capacité de réserve.

3.4 Cycle de dégivrage automatique

Tous les réfrigérateurs LCD sont équipés d'un mécanisme de dégivrage automatique. Toutes les 49 heures, le système contrôle la température de l'élément frigorifique placé à l'arrière du réfrigérateur. Si la température est trop basse, le mécanisme de dégivrage est activé: la réfrigération est coupée jusqu'à ce que l'élément frigorifique à l'arrière de l'appareil ait retrouvé la température voulue. La minuterie s'enclenche alors à nouveau pour 49 heures et le système reprend son fonctionnement normal. En cas d'arrêt et de remise en marche du réfrigérateur, un cycle de 49 heures recommence automatiquement.

Attention ! Il n'est pas nécessaire de dégivrer régulièrement les réfrigérateurs LCD. Le mécanisme de dégivrage automatique veille à ce qu'il ne se forme qu'un minimum de glace sur l'élément frigorifique placé à l'arrière de l'appareil.

3.5 Verrouillage de la porte

Un mécanisme de verrouillage automatique équipe la porte du réfrigérateur. Lorsque vous fermez celle-ci et que vous appuyez fortement, elle se verrouille automatiquement. Vous inversez l'opération manuellement, sans même le remarquer, lorsque vous ouvrez le réfrigérateur. Le verrouillage automatique maintient également la porte fermée pendant les trajets. Pour certains modèles il existe en outre une sécurité supplémentaire placée sous l'appareil. En faisant glisser la languette de verrouillage sur la broche, lorsque la porte est fermée, vous êtes assuré de ne pas voir la porte s'ouvrir durant les trajets. Lorsque vous restez un long moment sans utiliser le réfrigérateur, il vous est possible d'éviter les mauvaises odeurs grâce à un petit crochet faisant partie du mécanisme de verrouillage (voir illustrations 3 et 4). Il vous suffit de faire pivoter ce crochet d'un quart de tour et de le fixer au moyen du taquet. La porte ne peut dès lors plus se fermer.

4 RÉFRIGÉRATEURS DELUXE OPÉRATION (tableau de commande selon les illustrations 5 et 6)

- Avant sa mise en service, il est recommandé de nettoyer l'intérieur du réfrigérateur.
- Lorsque vous utilisez l'appareil pour la première fois, laissez celui-ci refroidir pendant au moins huit heures avant d'y introduire des denrées.

4.1 Branchement et mise en service de votre réfrigérateur

Mise en service manuelle :





ILLUSTRATION 5

- A** = Bouton de sélection de la source d'alimentation
- B** = Thermostat
- C** = Contrôleur de flamme
- D** = Mise en service manuelle (mise en service piézo-électrique).

Mise en service électrique :

ILLUSTRATION 6

- A** = Bouton de sélection de la source d'alimentation
 - B** = Thermostat
 - C** = Contrôleur de flamme
- A.** Le réfrigérateur peut fonctionner sur le secteur (230V), sur le courant continu (12V) ou sur le gaz liquide. Vous sélectionnez la source d'énergie voulue avec le bouton de sélection de la source d'alimentation (A). Ce bouton a quatre positions :

- secteur (AC) (230V) 
- courant continu (12V) 
- gaz 
- hors service 

- B.** Le thermostat est un régulateur de température du réfrigérateur quand celui-ci fonctionne sur le secteur (230V) ou au gaz. Les repères indiquent la puissance frigorifique (plus le repère est gros, plus la puissance est élevée).
- C.** Le contrôleur de flamme indique quand la flamme est allumée. Lorsque celui-ci passe dans la zone verte, la flamme est allumée.
- D.** En pressant sur le bouton de mise en service manuelle (piézo-électrique), il se crée une étincelle qui allume la flamme dans le brûleur.

4.1.1 Fonctionnement à l'électricité

Le réfrigérateur peut fonctionner de deux manières différentes à l'électricité :

- Courant continu (12 V) : Enclenchez le bouton de sélection de la source d'alimentation (A) sur . Le réfrigérateur fonctionne maintenant sur la batterie de votre véhicule ou de votre camping-car.

Attention ! - Le réfrigérateur ne peut fonctionner sur la batterie que si le moteur de votre véhicule ou de votre camping-car est en marche. Si ce n'est pas le cas, le réfrigérateur s'alimente sur votre batterie sans que cette dernière ne soit rechargée, ce qui entraîne une décharge rapide.

- Il faut toujours démarrer et refroidir le réfrigérateur en le branchant sur le gaz ou sur le secteur. Le faire fonctionner sur la batterie ne sert qu'à le maintenir, ainsi que les denrées qu'il contient, à bonne température, lorsqu'il est déjà froid.
- Le réfrigérateur fonctionne sur la batterie (12V) sans contrôle de la température (fonctionnement continu).
- Secteur (230 V) : Enclenchez le bouton de sélection de la source d'alimentation (A) sur .
- Réglez la température en faisant tourner le bouton du thermostat (B), (plus le point est gros, plus la puissance est élevée).

4.1.2 Fonctionnement au gaz

Mise en garde ! - Les matières inflammables doivent être tenues éloignées du réfrigérateur.

- Pour le choix du type de gaz, consultez l'étiquette présente à l'intérieur du réfrigérateur.
- Pour connaître le type du détendeur, consultez l'étiquette présente à l'intérieur de votre réfrigérateur et le tableau en fin de ce manuel.
- Le type et la place de la bouteille de gaz doivent être conformes aux réglementations techniques les plus récentes. Assurez-vous que l'endroit choisi pour l'installation de ce réservoir est bien ventilé et veillez à ce que les bouches d'aération de la place de rangement demeurent ouvertes.
- Le changement de réservoir de gaz doit être effectué à l'air libre, hors de portée de toute source d'allumage.
- Il est interdit de laisser fonctionner le réfrigérateur au gaz pendant les trajets. Si le feu se déclare suite à un éventuel accident, il existe un risque d'explosion.
- Il est interdit de le laisser fonctionner au gaz au voisinage de stations d'essence.

- 1 Ouvrez le clapet de la bouteille de gaz ainsi que les robinets du gaz;
- 2 Mettez le thermostat sur la position maximale ;
- 3 Enclenchez le bouton de sélection de la source d'alimentation (A) sur: 
- 4 Allumez la flamme :

Ce réfrigérateur fonctionne exclusivement au gaz liquéfié (propane, butane). Il ne peut être alimenté ni au gaz naturel, ni au gaz de houille. Veuillez noter que, étant donné que le propane liquide (GPL) brûle différemment des autres gaz, le brûleur doit être nettoyé plus fréquemment (il est conseillé de le nettoyer tous les six mois).

A partir d'environ 1 000 m d'altitude au-dessus du niveau de la mer, des problèmes dus à des phénomènes physiques peuvent se poser lors de l'allumage du gaz (cela ne signifie pas que le réfrigérateur ne fonctionne pas convenablement !)

Allumage manuel (illustration 5):

- Appuyez sur le thermostat (B), et maintenez-le enfoncé;
- Appuyez plusieurs fois de suite sur le bouton pour l'allumage manuel (D) en laissant un intervalle de temps de 1-2 secondes;
- Relâchez le bouton de contrôle du gaz lorsque le contrôleur de flamme atteint la zone verte. Recommencez les opérations précédentes si le contrôleur de flamme ne vient pas dans la zone verte ;





Mise en garde ! N'appuyez jamais plusieurs fois de suite plus de 30 secondes sur le thermostat. Si aucune flamme ne s'allume, attendez au moins cinq minutes avant de recommencer l'opération. Ne pas respecter cette règle peut entraîner une accumulation de gaz et conduire à un incendie ou à une explosion.

- Réglez la température à l'aide du thermostat (B). (plus le repère est gros, plus la puissance est élevée).

Allumage électrique (illustration 6):

- Appuyez sur le thermostat (B), et maintenez-le enfoncé;
- L'allumage se fait automatiquement. Vous entendez un cliquetis qui s'arrête lorsque l'allumage est réussi. Le contrôleur de flamme devient alors vert et vous pouvez relâcher le thermostat;
- Si la flamme s'éteint, l'allumage se répète automatiquement.
- Réglez la température à l'aide du thermostat (B). (plus le point est gros, plus la puissance est élevée).

4.2 Mise hors service

- Enclenchez le bouton de sélection de la source d'alimentation (A) sur .
- Le réfrigérateur est maintenant complètement hors circuit.
- Utilisez le taquet spécial sur le mécanisme de verrouillage de la porte pour la bloquer en position ouverte. Cela prévient la formation de mauvaises odeurs et de moisissures.

Attention ! Si vous restez longtemps sans utiliser le réfrigérateur, il faut fermer le clapet de la bouteille de gaz et les robinets du gaz.

Si aucune source d'énergie n'est disponible, le voyant de fonction passe au bleu et tous les autres symboles sur l'écran LCD s'allument.

Les modèles Automatiques vous laissent en outre la possibilité de choisir vous même et manuellement la source d'alimentation.

5.2 Mise en service de votre réfrigérateur

Attention ! Chaque modification du réglage est sauvegardée dans la mémoire du système SES.

Ainsi, ce dernier démarrera sur le dernier réglage la fois suivante.

ILLUSTRATION 7

A = Bouton principal (en/hors service)

B = Bouton de Sélection de Mode

C = Bouton de Sélection de Température

D = Interrupteur de la résistance de séparation (Seulement sur les réfrigérateurs à double porte)

E = SES

F = Voyant de fonction

G = L'écran LCD

1. Ouvrez le clapet de la bouteille de gaz ;
2. Ouvrez les robinets d'arrivée de gaz ;
3. Appuyez sur le bouton principal (A). Le voyant de fonction passe au bleu et tous les autres symboles sur l'écran LCD s'allument.
4. Avec la Sélection de Mode (B), optez pour la fonction « Auto » ou pour la source d'alimentation que vous désirez. L'écran LCD lumineux vous indique l'option choisie;
5. Choisissez la température voulue avec la Sélection de Température (C). Le voyant lumineux indique le réglage que vous avez choisi.

A. Vous mettez le réfrigérateur en service ou hors service avec le bouton principal. Le voyant de fonction adjacent est bleu. Au bout de 10 secondes, le rétro éclairage de l'écran LCD se désactive. Le voyant de fonction reste allumé en bleu.

B. Appuyez sur le sélecteur de mode : l'écran LCD rétroéclairé affiche le réglage pendant 10 secondes. Ensuite, chaque pression successive sur le sélecteur de mode vous permet de naviguer dans le menu comme suit : AUTO, 12 volts manuel, gaz Manuel, secteur Manuel (230 V) et retour au mode AUTO. Sélectionnez l'option AUTO ou la source d'alimentation électrique que vous souhaitez utiliser. L'écran LCD affiche l'option que vous avez choisie. Si vous sélectionnez l'option AUTO, le système choisit la source d'alimentation la mieux adaptée et l'écran LCD affiche à la fois le symbole AUTO et le symbole de l'alimentation choisie par le système. Dix secondes après avoir relâché le sélecteur de mode, le système désactive le rétro éclairage de l'écran LCD.

C. Le sélecteur de niveau de refroidissement vous permet de contrôler la température du réfrigérateur. Lorsque vous appuyez sur le sélecteur de niveau de refroidissement, le rétro éclairage de l'écran s'active et affiche le réglage de température. Ensuite, à chaque fois que vous appuyez sur le sélecteur de niveau de refroidissement, vous abaissez la température du réfrigérateur d'une position. Lorsque la température la plus basse est atteinte, le système passe de nouveau au réglage de température le plus élevé. Dix secondes après avoir relâché le sélecteur de niveau de refroidissement, le système désactive le rétro éclairage de l'écran LCD.

D. En chauffant la plaque métallique située entre le compartiment basses températures et le compartiment réfrigération, la résistance de séparation empêche la formation de glace lors de l'ouverture du compartiment basses températures et veille à ce que la porte de ce dernier ne gèle pas en position fermée. Pour économiser l'énergie, il est possible de désactiver la résistance de séparation. L'interrupteur se trouve sur le côté du tableau de commande, près du verrou de la porte.

5.3 Fonctionnement à l'électricité

Le fonctionnement à l'électricité peut être installé aussi bien en mode AUTO (sur les réfrigérateurs automatiques uniquement) qu'en mode manuel.

5.3.1 Mode AUTO

Secteur (230 V) : Cette alimentation est sélectionnée si la tension de la source d'énergie est supérieure à 200 V. Une alimentation continue de 12 V est nécessaire pour le fonctionnement du système de régulation électronique.

Courant continu 12 V : Le fonctionnement sur 12 V n'est sélectionné par le système SES que si la tension du réseau (230 V) n'est pas disponible, le moteur du véhicule est en marche et la tension disponible est plus haute que 11 V. Si lors du fonctionnement à l'électricité (230 V ou 12 V) une panne survient, elle n'est pas affichée aussi longtemps qu'une autre source d'énergie est disponible. Le système bascule alors vers la source d'alimentation ayant la plus forte priorité.

5.3.2 Fonctionnement à l'électricité sélectionné manuellement

Secteur (230 V): Le voyant vous avertit lorsque la tension disponible n'est pas suffisante ou en cas de panne. Si cela se produit, le voyant commence à clignoter au rythme d'une fois par seconde et l'écran LCD affiche un code d'erreur.

Dès que la tension est à nouveau suffisante ou que la panne est solutionnée, le voyant redevient bleu.

Courant continu (12 V):

- Le réfrigérateur ne peut fonctionner sur la batterie que si le moteur de votre véhicule ou de votre camping-car est en marche. Si ce n'est pas le cas, le réfrigérateur s'alimente sur votre batterie sans que cette dernière ne soit rechargée, ce qui en entraîne une décharge rapide.

Le voyant vous avertit lorsque la tension disponible n'est pas suffisante ou en cas de panne. Si cela se produit, le voyant commence à clignoter au rythme d'une fois par seconde et l'écran LCD affiche un code d'erreur.

Dès que le moteur tourne à nouveau, que la panne est solutionnée ou que la tension disponible est à nouveau suffisante, le voyant du bouton principal retourne à la couleur bleue.

Attention ! Si le moteur de votre véhicule ne tourne pas, le réfrigérateur ne bascule pas automatiquement sur une autre source d'alimentation, si l'alimentation sous tension 12 V a été sélectionnée manuellement. Dans ce cas, le réfrigérateur ne refroidit pas.

5.4 Fonctionnement au gaz

Le fonctionnement au gaz peut être installé aussi bien en mode AUTO (sur les réfrigérateurs automatiques uniquement) qu'en mode manuel.

Mise en garde ! - Les matières inflammables doivent être tenues éloignées du réfrigérateur.

- Pour le choix du type de gaz, consultez l'étiquette présente à l'intérieur du réfrigérateur.
- Pour le détendeur, consultez l'étiquette présente à l'intérieur de votre réfrigérateur et le tableau au début de ce manuel.
- Le type et la place de la bouteille de gaz doivent être conformes aux réglementations techniques les plus récentes. Assurez-vous que l'endroit choisi pour l'installation des bouteilles de gaz est bien ventilé et veillez à ce que les bouches d'aération demeurent ouvertes.
- Le changement de bouteille doit être effectué à l'air libre, hors de portée de toute source d'allumage.
- Il est interdit de laisser fonctionner le réfrigérateur au gaz pendant les trajets. Si le feu se déclare suite à un éventuel accident, il existe un risque d'explosion.
- Il est interdit de laisser fonctionner au gaz au voisinage de stations d'essence.

FR



5 RÉFRIGÉRATEURS PREMIUM LCD OPÉRATION (tableau de commande selon le illustration 7)

- Les réfrigérateurs SES (automatiques) arborent le marquage de l'illustration G. Les réfrigérateurs EES (électriques) ne l'ont pas.
- Avant sa mise en service, il est conseillé de nettoyer l'intérieur du réfrigérateur.
- Lorsque vous utilisez l'appareil pour la première fois, laissez celui-ci refroidir pendant au moins huit heures avant d'y introduire des denrées.

Il existe deux types de réfrigérateurs LCD : Electrique et Automatique. Les réfrigérateurs LCD automatiques sont équipés du système SES. Ce système permet au consommateur d'activer le mode « AUTO » du réfrigérateur, qui permet à ce dernier de sélectionner automatiquement la meilleure source d'alimentation disponible.

5.1 Système de Sélection Intelligente de l'Energie (SES)

En principe, vous sélectionnez le mode AUTO à la mise en service. Le système SES choisit alors automatiquement la meilleure des trois possibilités de source d'alimentation, avec les priorités suivantes :

- Secteur (230 V) 
- Courant continu (12 V) 
- Gaz 

Si une autre source d'alimentation que celle avec laquelle fonctionne le réfrigérateur se présente et prend la priorité (par exemple, vous démarrez le moteur de votre véhicule), le système bascule vers elle et coupe la source d'alimentation précédente. Si l'une ou l'autre des possibilités d'alimentation subit une panne, aucun disfonctionnement n'est signalé aussi longtemps qu'une autre source d'énergie est disponible. Le système SES bascule automatiquement.





Ce réfrigérateur fonctionne exclusivement au gaz liquéfié (propane, butane). Il ne peut être alimenté ni au gaz naturel, ni au gaz de houille. Veuillez noter que, étant donné que le propane liquide (GPL) brûle différemment des autres gaz, le brûleur doit être nettoyé plus fréquemment (il est conseillé de le nettoyer tous les six mois).

A partir d'environ 1 000 m d'altitude au-dessus du niveau de la mer, des problèmes dus à des phénomènes physiques peuvent se poser lors de l'allumage du gaz (cela ne signifie pas que le réfrigérateur ne fonctionne pas convenablement !)

5.4.1 Mode AUTO

Le fonctionnement au gaz est sélectionné par le système si :

- Le secteur (230 V) n'est pas disponible ;
- Le moteur du véhicule ne tourne pas.

Si le secteur (230 V) est à nouveau disponible ou si le moteur du véhicule tourne, le système bascule vers la source d'alimentation ayant la plus forte priorité si le réfrigérateur est en mode Auto.

Si, en mode AUTO, le réfrigérateur bascule du fonctionnement à l'électricité (12 V) sur le fonctionnement au gaz, le système attendra 15 minutes environ avant d'enflammer le gaz. Le voyant de contrôle du gaz est allumé pendant ce temps d'attente. Ce retard d'allumage est prévu pour éviter le fonctionnement au gaz pendant un arrêt à une station d'essence.

Lorsque le système choisit le fonctionnement au gaz, l'allumage est automatiquement activé. Le gaz circule jusqu'au brûleur et est enflammé par l'allumeur électrique. Si la flamme s'éteint, le gaz est à nouveau enflammé automatiquement et immédiatement.

5.4.2 Fonctionnement au gaz sélectionné manuellement

Si vous sélectionnez le raccordement au gaz manuellement, l'allumage est activé automatiquement. Le gaz circule jusqu'au brûleur et est enflammé par l'allumeur électrique. Si la flamme s'éteint, le gaz est à nouveau enflammé automatiquement et immédiatement.

Si la flamme ne peut être allumée dans les 30 secondes, la circulation du gaz est arrêtée ainsi que le mode fonctionnement au gaz. Le voyant vous avertit lorsque la tension disponible n'est pas suffisante ou en cas de panne. Si cela se produit, le voyant commence à clignoter au rythme d'une fois par seconde et l'écran LCD affiche un code d'erreur. Lorsque le système choisit le fonctionnement au gaz, l'allumage est automatiquement activé. Le gaz circule jusqu'au brûleur et est enflammé par l'allumeur électrique. Si la flamme s'éteint, le gaz est à nouveau enflammé automatiquement et immédiatement. Le mode fonctionnement au gaz ne peut être réinstallé que si le réfrigérateur est mis hors service.

Lorsque vous remettez le réfrigérateur en marche et que ce mode ne fonctionne toujours pas, le voyant lumineux correspondant va clignoter pour signaler que le gaz n'est pas disponible et l'écran LCD affiche un code d'erreur.

Attention ! Il est interdit de laisser le réfrigérateur fonctionner au gaz dans le voisinage des stations d'essence. Si le remplissage du réservoir de votre véhicule dure plus longtemps que 15 minutes, il vous faut mettre le réfrigérateur hors service à l'aide du bouton principal (A).

5.5 Mise hors service

- Appuyez sur l'interrupteur principal (A).
- Le voyant bleu s'éteint.
- Le réfrigérateur est maintenant complètement hors service ;

Utilisez le taquet spécial sur le mécanisme de verrouillage de la porte pour la

bloquer en position ouverte. Cela prévient la formation de mauvaises odeurs et de moisissures.

6 ENTRETIEN

Un entretien régulier est nécessaire au bon fonctionnement de votre réfrigérateur.

6.1 Nettoyage

Conseil ! La fin du dégivrage est un moment opportun pour nettoyer votre réfrigérateur.

- Frottez avec un chiffon doux et un produit de nettoyage léger ;
- Nettoyez avec un chiffon doux et humide ;
- Éliminez la poussière de l'élément frigorifique placé à l'intérieur du réfrigérateur avec une brosse ou un chiffon doux. Faites-le une fois par an.

Attention ! - N'utilisez pas de savon ou de produits de nettoyage agressifs, mordants ou à base de soude.

- Les éléments amovibles se trouvant à l'intérieur de votre réfrigérateur ne sont pas prévus pour être lavés au lave-vaisselle.

6.2 Dégivrage

La glace se dépose progressivement contre l'élément frigorifique de votre réfrigérateur. Dès que la couche de glace a 3 mm d'épaisseur, il faut le dégivrer. La glace diminue la capacité de refroidissement et la durée de vie de votre réfrigérateur.

- Enlevez le bac à glaçons et toutes les denrées alimentaires ;
- Mettez le réfrigérateur hors service, comme décrit au paragraphe 4.1/5.2 « Mise hors service » ;
- Laissez la porte de votre réfrigérateur ouverte ;
- Placez des linges secs à l'intérieur pour absorber l'eau ;
- Placez des récipients remplis d'eau très chaude dans le compartiment basse température ;
- Après le dégivrage (le compartiment basse température et l'élément frigorifique sont libres de glace), retirez les linges et les récipients remplis d'eau. Séchez le réfrigérateur avec un chiffon ;
- Remettez l'appareil en service.

Attention ! - N'enlevez sous aucun prétexte la couche de glace avec force ou avec des objets tranchants.

- Il ne faut pas accélérer le dégivrage à l'aide, par exemple, d'un sèche-cheveux électrique.

6.3 Fermeture de la porte

Une porte qui ne ferme pas bien signifie formation de glace dans le réfrigérateur. Pour vous assurer de l'étanchéité de la porte, fermez celle-ci en intercalant un bout de papier. Tirez ensuite sur ce dernier. Si la porte ferme correctement, vous devez sentir une résistance. Le cas contraire signifie une fermeture insuffisante. Effectuez ce test régulièrement sur les quatre côtés de la porte. S'il s'avère que la porte ferme mal, contrôlez si le mécanisme de verrouillage maintient la porte correctement fermée.

6.4 Utilisation pendant l'hiver

Lorsque vous utilisez votre réfrigérateur avec des températures extérieures inférieures à 8°C, il est conseillé d'installer le cache hiver Thetford (voir illustration 9) sur les grilles de ventilation. Il constitue une barrière contre l'air froid. Le cache hiver est un accessoire destiné à votre réfrigérateur, que vous pouvez obtenir auprès de votre concessionnaire de caravane.

Conseil ! Il est également recommandé de faire usage du cache hiver lorsque le véhicule n'est pas utilisé pendant une longue période.

IMPORTANT: N'UTILISEZ PAS LA COUVERTURE D'HIVER/ D'ENTREPOSAGE DANS DES TEMPÉRATURES SUPÉRIEURES A 8°C POUR NE PAS ENDOMMAGER LE SYSTÈME DE REFOUDDISSEMENT A L'ARRIÈRE DU RÉFRIGÉRATEUR. Ôtez la couverture et réajustez au moment de réentreposer l'engin.

6.5 Entretien du dispositif au gaz

L'entretien et l'inspection du dispositif de gaz et des éléments électriques doivent être effectués par une personne qualifiée. Il est recommandé de confier cet entretien à un centre de service Thetford. Vous pouvez obtenir une liste des personnes compétentes en prenant contact avec le Service Après Vente de Thetford.

Attention ! Conformément à la réglementation européenne en application sur les dispositifs de gaz et l'évacuation des produits de combustion, les règles suivantes doivent être prises en considération. Elles incombent à la responsabilité de l'utilisateur :

- Les appareils au gaz liquide doivent être contrôlés avant la première utilisation puis tous les ans.
- Le brûleur doit être nettoyé au moins une fois par an et plus si besoin.
- Lorsqu'un tuyau de gaz est utilisé, il doit être inspecté annuellement. Ce tuyau a une longévité limitée et il faut donc le changer avec une certaine régularité. Un contrôle régulier de ruptures, de déchirures ou d'un état de vieillissement éventuels s'impose et, en cas de doute, un remplacement doit s'effectuer. Il convient de surveiller le temps d'utilisation maximum permis du tuyau et de le changer à temps en tenant compte des dates limites données par le fabricant et les réglementations locales.
- Le tuyau de gaz de remplacement doit être d'un type dûment approuvé par les réglementations locales. Il doit être positionné de façon à ne pas se tordre, à pouvoir pivoter et à ne pas se casser.
- En raison de sa longévité limitée, le tuyau de gaz doit être mis en place de façon à garder la possibilité de le remplacer.

6.6 Liste de contrôle pour l'entretien

Ce réfrigérateur vous donnera des années durant et sans le moindre problème tout le confort souhaité si vous suivez tout simplement et régulièrement la liste de contrôle suivante :

- Gardez votre réfrigérateur bien propre. Voir paragraphe 7.1 « Nettoyage ».
- Dégivrez le réfrigérateur aussi souvent que nécessaire. Voir paragraphe 7.2 « Dégivrage ».
- Contrôlez régulièrement la fermeture de la porte. Voir paragraphe 7.3 « Fermeture de la porte ».
- Assurez-vous que les grilles de ventilation ne sont pas obstruées.
- Nettoyez régulièrement les grilles de ventilation.

6.7 Moustiquaire

Les grilles de ventilation peuvent être munies de moustiquaires qui empêchent les insectes de pénétrer dans la zone de combustion du réfrigérateur. Ces moustiquaires doivent être nettoyées régulièrement pour assurer une circulation d'air adéquate. Lorsque le réfrigérateur fonctionne mal en raison de circonstances extérieures comme des températures ambiantes extrêmes, il est possible d'ôter les moustiquaires pour optimiser la circulation de l'air et la capacité de refroidissement du réfrigérateur.

7 MISE A L'ECART MOMENTANEE

Lorsque le réfrigérateur ne va plus être utilisé pendant une longue période, il convient de suivre les consignes suivantes :

- Enlevez toutes les denrées alimentaires ;





- Mettez le réfrigérateur hors circuit ;
- Nettoyez-le selon les indications données au paragraphe 7.1 « Nettoyage » ;
- Fermez le robinet de gaz qui alimente le réfrigérateur ;
- Maintenez la porte entrebâillée à l'aide du petit crochet spécial du mécanisme de verrouillage (mise à l'écart) ;
- Installez les caches hiver sur les grilles de ventilation.

8 PANNES ET SOLUTIONS

Lorsque votre réfrigérateur ne refroidit pas bien ou ne se met pas en marche, consultez la liste de contrôle qui suit. Si elle ne vous apporte pas de solutions, contactez le département Service Après Vente de votre pays (voir les adresses au verso de cette notice).

- Contrôlez si vous avez correctement suivi les instructions des chapitres 4 et 5 « Mise en service du réfrigérateur ».
- Contrôlez si le réfrigérateur est de niveau.
- Contrôlez s'il est possible d'utiliser le réfrigérateur avec une source d'alimentation disponible.

8.1 Problème : Le réfrigérateur ne fonctionne pas sur le gaz

Cause possible

- La bouteille de gaz est vide.
- Le clapet de la bouteille de gaz ou des interrupteurs est fermé
- Quand le gaz LPG a été utilisé.

Ce que vous pouvez faire

- Changez la bouteille de gaz.
- Ouvrez le clapet de la bouteille et les interrupteurs
- Changez pour le gaz Butane ou Propane.

8.2 Problème : Le réfrigérateur ne fonctionne pas sur 12V

Cause possible

- Le fusible de 12V est défectueux.
- La batterie est vide.

Ce que vous pouvez faire

- Placez un nouveau fusible (Camping-car → Boîtier de fusible camping-car. Porteur → Boîtier de fusible porteur)
- Contrôlez la batterie et rechargez-la.

8.3 Problème : Le réfrigérateur ne refroidit pas suffisamment.

Cause possible

- Ventilation insuffisante du réfrigérateur.
- Le thermostat est réglé trop bas.
- Il y a trop de glace sur l'élément frigorifique.
- Trop de denrées chaudes sont conservées en même temps.
- Le brûleur est encrassé.
- La porte ne ferme pas suffisamment.

Ce que vous pouvez faire

- Contrôlez que les grilles de ventilation ne soient pas couvertes.
- Régalez le thermostat sur une position plus haute.
- Contrôlez si la porte du réfrigérateur ferme correctement et dégivrez l'appareil.
- Laissez d'abord refroidir les denrées.
- Faites nettoyer le brûleur.
- Contrôlez la fermeture de la porte.

9 Diagnostics du tableau de commande à affichage LCD

Les réfrigérateurs munis d'un tableau de commande à affichage LCD ont une zone de diagnostic spéciale qui affiche un code d'erreur en cas de défaillance.

- Erreur 1 : Le courant mesuré de la résistance 230V est inférieur de 75% au courant nominal.
Action : Contactez votre revendeur ou un centre de service Thetford.

- Erreur 2 : Le courant mesuré de la résistance 12V est inférieur de 75% au courant nominal.
Action : Contactez votre revendeur ou un centre de service Thetford.
- Erreur 3 : La résistance 230V est en marche alors qu'elle devrait être arrêtée.
Action : Contactez votre revendeur ou un centre de service Thetford.
- Erreur 4 : La résistance 12V est en marche alors qu'elle devrait être arrêtée.
Action : Contactez votre revendeur ou un centre de service Thetford.
- Erreur 5 : Une flamme a été détectée alors que l'arrivée de gaz devrait être désactivée.
Action : Contactez votre revendeur ou un centre de service Thetford.
- Erreur 6 : La sortie de gaz est activée alors qu'elle devrait être désactivée.
Action : Contactez votre revendeur ou un centre de service Thetford.
- Erreur 7 : La sortie de gaz est désactivée alors qu'elle devrait être activée.
Action : Contactez votre revendeur ou un centre de service Thetford.
- Erreur 8 : L'alimentation secteur en courant alternatif est inférieure de 20% à l'intensité nominale.
Action : Vous êtes en mode Manuel, mais aucune source d'alimentation n'est disponible. Vérifiez la connexion à l'alimentation secteur 230 V ; si la tension d'alimentation 230 V est trop basse, contactez la compagnie d'électricité. L'arrivée de gaz a été bloquée car la flamme ne s'est pas allumée au bout de 30 secondes.
Action : Vous êtes en mode gaz Manuel, mais la flamme ne s'allume pas. Vérifiez que la bouteille de gaz n'est pas vide ou que l'une des soupapes d'arrêt n'est pas fermée. Sélectionnez une autre source d'énergie. Réinitialisez 3 ou 4 fois le réfrigérateur en mode gaz jusqu'à ce que la flamme s'allume. Contactez votre revendeur ou un centre de service Thetford si vous ne parvenez pas à résoudre le problème.
- Erreur 9 : Aucun signal « moteur en marche » n'apparaît alors que vous êtes en mode Manuel.
Action : Vous êtes en mode Manuel et le moteur de votre véhicule est à l'arrêt. Le réfrigérateur ne peut fonctionner sur l'alimentation 12 V que si le moteur de votre véhicule est en marche. Démarrez le moteur ou sélectionnez une autre source d'énergie.
- Erreur 10 : Aucune source d'énergie n'est disponible et vous êtes en mode AUTO.
Action : Vous êtes en mode AUTO, mais aucune source d'énergie n'est disponible. Démarrez le moteur, connectez l'alimentation 230 V ou ouvrez l'alimentation en gaz et réinitialisez le réfrigérateur en l'éteignant et en le rallumant.
- Erreur 11 : Défaillance du thermostat. Le système bascule automatiquement en mode « Sauvegarde ».
Action : Vérifiez le branchement de la sonde située dans la cuve. S'il est bien branché, contactez votre revendeur ou un centre de service Thetford.
- Erreur 12 : Perte de communication entre le panneau de contrôle et la carte électrique.
Action : Contactez votre revendeur ou un centre de service Thetford.
- Erreur 13 : Il ne s'agit pas d'une panne mais de l'éclairage de tous les segments LCD au démarrage.
- Erreur 14 : Perte de communication entre le panneau de contrôle et la carte électrique.
Action : Contactez votre revendeur ou un centre de service Thetford.
- Erreur 18 : Il ne s'agit pas d'une panne mais de l'éclairage de tous les segments LCD au démarrage.

- Action : Attendez la fin du démarrage normal du réfrigérateur pendant quelques secondes.

10 GARANTIE

Thetford offre aux utilisateurs des réfrigérateurs Thetford une garantie de trois ans. Durant la période de garantie et en cas de défaut, Thetford procédera à la réparation ou au remplacement de l'appareil. Les frais de remplacement, le paiement des heures de travail passées pour remplacer les pièces défectueuses et/ou le prix des pièces elles-mêmes incomberont alors à Thetford.

- Pour avoir droit aux conditions de cette garantie, l'utilisateur doit apporter l'appareil à un centre de service agréé par Thetford. La réclamation y sera examinée.
- Si la réparation de l'appareil sous garantie exige le remplacement de pièces, celles-ci deviennent la propriété de Thetford.
- Les dispositions légales valant pour les consommateurs restent inchangées en ce qui concerne les clauses de cette garantie.
- Cette garantie ne s'applique pas aux appareils utilisés à des fins commerciales.
- Une revendication concernant la garantie ne peut être prise en compte dans l'un des cas suivants :
 - l'appareil est mal utilisé ou les consignes données dans le manuel ne sont pas respectées ;
 - l'appareil n'est pas installé selon les instructions ;
 - des modifications ont été apportées à l'appareil ;
 - l'appareil n'est pas réparé par un centre de service approuvé par Thetford ;
 - le numéro de série ou le code de l'appareil a été modifié ;
 - l'appareil a subi des dommages suite à une utilisation hors norme.
- La garantie n'est applicable qu'aux réfrigérateurs Thetford intégrés à une caravane ou à un camping-car

11 ENVIRONNEMENT

Marquage DEEE – Informations destinées au client

Mise au rebut de votre produit à la fin de son cycle de vie

Votre produit a été conçu et fabriqué avec des matériaux et des composants de grande qualité, recyclables et réutilisables.



Une étiquette représentant une poubelle à roulettes barrée d'une croix, apposée sur un produit, indique que ce dernier est conforme à la directive européenne 2002/96/CE (directive relative aux déchets d'équipements électriques et électroniques).

Renseignez-vous auprès de votre mairie à propos des structures locales mises en place pour la collecte sélective des appareils électriques et électroniques.

Respectez la législation en vigueur et ne jetez pas votre ancien produit avec les déchets ménagers ordinaires. En le mettant au rebut de façon appropriée, vous participez à la protection de l'environnement et de la santé humaine.





ES Manual de instrucciones

1 INTRODUCCIÓN

Este manual de uso sirve para los modelos N80, N90, N97, N98, N100, N104, N108, N109, N112, N115, N145, N150 y N175 de los frigoríficos de absorción de Thetford y es una guía para el uso correcto y seguro de su frigorífico. Le recomendamos lea detenidamente este manual, antes de usar por primera vez el frigorífico. Descubrirá en poco tiempo cómo debe usar y cuidar su frigorífico. Los frigoríficos de absorción de Thetford han sido especialmente diseñados para guardar alimentos frescos y congelados y para preparar cubitos de hielo en caravanas y autocaravanas. El panel de mando le permite seleccionar la fuente de energía deseada y el nivel de frío. El frigorífico se puede usar por ello bajo distintas condiciones.

Los números que aparecen en el texto hacen referencia a las diferentes figuras que se encuentran en el plegable al principio del manual.

Los frigoríficos de absorción de Thetford pertenecen a la categoría C11: aparatos que funcionan a gas y que se deben instalar sellado y aislados del habitáculo.

Si desea informarse con más detalle sobre el funcionamiento de su frigorífico de absorción, le recomendamos visite nuestro sitio Web www.thetford.eu.

2 MEDIDAS DE PRECAUCIÓN Y NORMAS DE SEGURIDAD

2.1 Advertencias

En este manual de uso se utilizan las siguientes advertencias:

Aviso! "Aviso" indica daños al usuario o al producto si el usuario no sigue con cuidado los procedimientos. El usuario se puede lesionar (seriamente) o dañar el producto. Cuidado! "Cuidado" indica daños al producto, si el usuario no sigue con cuidado los procedimientos. Atención! "Atención" indica información adicional para el usuario y le avisa sobre posibles problemas.

2.2 Avisos

- Este frigorífico se ha de instalar según las instrucciones del fabricante y teniendo en cuenta la normativa nacional y local.
- Lea detenidamente este manual antes de usar su frigorífico por primera vez.
- Lea siempre los avisos antes de efectuar tareas de mantenimiento o control (de gas).

2.2.1 Reparaciones/ mantenimiento:

- No abrir o dañar nunca el sistema de refrigeración, ya que se encuentra bajo presión y contiene sustancias nocivas para la salud.
- No reparar nunca personalmente la instalación de gas, la extracción de humos y la instalación eléctrica. Estas reparaciones sólo pueden ser realizadas por un servicio autorizado. Para obtener una lista de los servicios autorizados, póngase en contacto con el departamento de Atención al cliente de Thetford.
- Apagar siempre el frigorífico, antes de realizar cualquier tarea de mantenimiento o limpieza.

2.2.2 Uso:

- No cubrir nunca las rejillas de ventilación en la pared de la caravana. Para que el sistema de absorción funcione correctamente, es necesaria una buena ventilación.
- La presencia de agua en las rejillas de ventilación puede causar daños en el frigorífico. Por ello recomendamos colocar la cubierta invernal sobre dichas rejillas cuando vaya a limpiar su vehículo.

- No exponer el frigorífico a la lluvia.
- El frigorífico nunca debe funcionar a gas durante la conducción. En caso de producirse un incendio a causa de un accidente, existe el riesgo de una explosión.

2.2.3 Qué hacer en caso de que Huela a gas:

- Cerrar la válvula de la bombona de gas;
- Apagar cualquier llama viva;
- No encender ningún aparato eléctrico o luz;
- Abrir las ventanas y abandonar el recinto;
- Ponerse en contacto con el departamento de Atención al Cliente de Thetford.

Sospecha que existen fugas en el sistema de refrigeración:

- Apagar el frigorífico;
- Apagar cualquier llama viva;
- Procurar que exista suficiente ventilación;
- Ponerse en contacto con el departamento de Atención al Cliente de Thetford.

3 ACERCA DE SU FRIGORÍFICO

Su frigorífico consta de un compartimento fresco y un compartimento de congelación. Al encender el frigorífico, deberá dejarlo enfriar como mínimo durante ocho horas, antes de introducir alimentos en el mismo.

IMPORTANTE: Para obtener un rendimiento óptimo, asegúrese de que su refrigerador esté nivelado al encontrarse en estado estacionario.

3.1 Terminología del frigorífico de Thetford

Gamas del producto

- Gama de frigoríficos DeLuxe
Los frigoríficos NO INCLUYEN panel de control en pantalla LCD.
- Gama de frigoríficos Premium LCD
Los frigoríficos INCLUYEN panel de control en pantalla LCD.

Sistemas operativos

- Control manual de energía (MEC): todos los frigoríficos de la gama DeLuxe de Thetford (P y E).
- Selección de energía eléctrica (EES): frigoríficos eléctricos con pantalla LCD de la gama Premium de Thetford.
- Selección inteligente de la energía (SES): frigoríficos automáticos con pantalla LCD de la gama Premium de Thetford y los frigoríficos antiguos automáticos de la gama DeLuxe de Thetford.

Ignición

Piézo: encendido de gas manual (pulsando el botón).
Electrónica: encendido de gas electrónico (automático).

3.2 Compartimento fresco

En la parte interior de su frigorífico se encuentra la rejilla de refrigeración. A través de ésta, el sistema de absorción extrae calor del frigorífico. Por ello, es importante no cubrir nunca con papel o plástico esta rejilla. Para poder extraer calor, el aire debe poder circular libremente por el frigorífico.

Atención! No cubrir la rejilla de refrigeración en la parte posterior del frigorífico con plástico o papel. El frigorífico enfría mejor cuando el aire puede circular libremente por su interior.

Para limitar en la medida de lo posible la formación de hielo sobre la rejilla de refrigeración:

- Tapar los alimentos líquidos antes de introducirlos en el frigorífico;

- Dejar enfriar los alimentos calientes, antes de introducirlos en el frigorífico;
- No abrir el frigorífico durante más tiempo del necesario.

3.2.1 Colocar las rejillas de almacenamiento

En el interior de su frigorífico se encuentran dos o tres rejillas de almacenamiento. Puede colocar las rejillas a la altura deseada, mediante un sencillo sistema de clic.

- Fije la abrazadera de plástico en el lado corto de la rejilla;
- Gire la abrazadera a la posición horizontal e introduzca la rejilla en el frigorífico inclinándola;
- Coloque el lado corto sin abrazadera en una de las ranuras marcadas en la pared izquierda del frigorífico;
- Coloque el lado corto con abrazadera en una de las ranuras marcadas en la pared derecha del frigorífico;
- Gire la abrazadera hacia abajo, de modo que quede fijada en la ranura.

Para desplazar la rejilla, basta con girar la abrazadera hacia arriba, retirar la rejilla y colocar la rejilla a la altura deseada tal y como se ha descrito anteriormente.

3.2.2 Fijar los productos durante la conducción

Las rejillas de almacenamiento de su frigorífico disponen de un sistema con el cual usted puede asegurar los productos para que no se muevan durante el viaje. Este sistema consta de una tira de plástico que se puede desplazar y fijar sencillamente. Para fijar los productos durante la conducción, basta con desplazar la tira de plástico de la rejilla lo más cerca posible contra los productos.

En el compartimento de la puerta de su frigorífico se encuentra dos únicos el fijadores Thetford (véase la figura 1 y 2). Estos fijadores flexibles evitan que los productos colocados en la puerta se desplacen durante la conducción. Desplazar el fija botellas contra los productos (fijadores 1 y 2) o colocar los productos entre el fija botellas (sólo fijar botellas 1).

3.3 Compartimento de congelación

Atención! - El compartimento de congelación no está indicado para congelar alimentos.

- Use agua potable para hacer cubitos de hielo.
- No colocar otros productos en el congelador, cuando prepare cubitos de hielo.
- El agua se congela más rápido si el termostato se coloca en la posición más alta.

Consejo! - El mejor momento para hacer cubitos de hielo es por la noche, ya que el frigorífico tiene entonces mayor capacidad de reserva.

3.4 Ciclo de descongelación automática

Todos los frigoríficos LCD están provistos de un ciclo de descongelación automática. Después de cada 49 horas de funcionamiento del frigorífico, el sistema controla la temperatura de la rejilla de refrigeración en la parte posterior del frigorífico. Si la temperatura es demasiado baja, el sistema activa el ciclo de descongelación, es decir, el sistema apaga la refrigeración, hasta que la rejilla de refrigeración en la parte posterior del frigorífico vuelva a alcanzar la temperatura adecuada. A continuación, el temporizador se vuelve a ajustar a 49 horas y el sistema retoma su funcionamiento normal. Al apagar y encender el frigorífico, el temporizador se vuelve a ajustar automáticamente a 49 horas.

Atención! En los frigoríficos LCD no es necesario que el usuario descongele el frigorífico regularmente. El ciclo de descongelación automática se encarga de que se acumule el mínimo hielo sobre la rejilla de refrigeración de la parte posterior del frigorífico.

3.5 Cierre hermético de la puerta

La puerta de su frigorífico dispone de un cierre automático. Al cerrar la puerta de su frigorífico y apretarla bien, ésta se cerrará automáticamente. Este cierre hermético también se encarga de que la puerta de su frigorífico permanezca cerrada durante la





conducción. Además, en la parte inferior del frigorífico existe en algunos modelos un seguro adicional. Cerrando la puerta y desplazando el pestillo sobre el pasador, se asegurará de que la puerta no se abra durante el viaje.

Si no va a utilizar el frigorífico durante un periodo de tiempo largo, podrá evitar la formación de olores desagradables, usando el tope especial del cierre de la puerta (véase la figura 3 y 4). Girar el tope un cuarto de vuelta y fijarlo con ayuda del pasador. Girando el tope 90° éste se encarga ahora de que la puerta quede entreabierta.

4 FRIGORÍFICOS DELUXE FUNCIONAMIENTO (Panel de control según figuras 5 y 6)

- Antes de poner en marcha el frigorífico, se recomienda limpiar primero su interior.
- Al encender el frigorífico por primera vez, deberá dejarlo enfriar como mínimo durante ocho horas, antes de introducir alimentos en el mismo.

4.1 Encender y poner en marcha su frigorífico

Encendido manual:

FIGURA 5





- A** = Conmutador de selección de energía
- B** = Termostato
- C** = Indicador de llama
- D** = Encendido manual (encendido piezoeléctrico)

Encendido eléctrico:

FIGURA 6

- A** = Conmutador de selección de energía
- B** = Termostato
- C** = Indicador de llama

A. El frigorífico funciona con electricidad (230V), corriente continua (12V) o gas líquido. Con el conmutador de selección de energía (SA) selecciona la fuente que desee. Este conmutador tiene cuatro posiciones:

- tensión de red (AC) (230) 
- corriente continua (DC) (12) 
- gas 
- apagado 

B. El termostato sirve para regular la temperatura del frigorífico cuando funciona con electricidad (230V) o a gas. Los puntos indican la capacidad de refrigeración (cuanto mayor sea el punto, tanto mayor será la capacidad de refrigeración).

C. El indicador de llama indica cuando está encendida la llama. La llama está encendida, si el indicador alcanza la zona verde.

D. Al pulsar el piloto de encendido (piezoeléctrico) manual se produce una chispa que enciende la llama en el calentador.

4.1.1 Funcionamiento con electricidad

Existen dos maneras de hacer que el frigorífico funcione con electricidad:

- Corriente continua (12V): Girar el conmutador de selección de energía (A) a la posición  El frigorífico se alimenta ahora de la batería de su coche o autocaravana.

Atención! - El frigorífico sólo puede funcionar con batería si está encendido el

motor de su coche o autocaravana. Si el frigorífico funcione con batería sin que esté en marcha su coche o caravana, se gastará energía de su batería, sin que ésta se vuelva a cargar, debido a lo cual se quedará rápidamente sin batería.

- Utilice siempre la conexión de gas o de tensión de red para encender por primera vez el frigorífico y para enfriarlo. El funcionamiento del frigorífico con la batería sirve para preservar la temperatura del frigorífico y su contenido, cuando ya están fríos.
- Cuando el frigorífico funciona con batería (12 V) lo hace sin control de temperatura (funcionamiento continuo).
- Tensión de red (230 V): Girar el conmutador de selección de energía (A) a la posición 
- Ajustar la temperatura con el termostato, mando giratorio (B). (cuanto mayor sea el punto, tanto mayor será la capacidad de refrigeración).

4.1.2 Funcionamiento a gas

Aviso! - Mantener el material inflamable fuera del alcance del frigorífico.

- Para elegir el tipo de gas, consulte la placa de características en el interior de su frigorífico.
- Para saber el tipo de regulador de presión, consulte la placa de características en la parte interior de su frigorífico y la tabla al final de este manual.
- El tipo y la posición de la bombona de gas debe cumplir la normativa técnica más reciente. Instalarla en un lugar bien ventilado y asegúrese de que los conductos de ventilación del lugar de almacenamiento de la bombona de gas no están obstruidos.
- El cambio de la bombona de gas se ha de realizar al aire libre y fuera del alcance de cualquier fuente de ignición.
- Se recomienda firmemente no usar el funcionamiento a gas durante la conducción. En caso de producirse un incendio a causa de un accidente, existe el riesgo de una explosión.
- En las proximidades de las gasolineras, queda prohibido el funcionamiento a gas del frigorífico.

- 1 Abrir la válvula de la bombona de gas y las llaves de paso del gas;
- 2 Girar el termostato (B) a la posición más alta (el punto más grande);
- 3 Girar el conmutador de selección de energía (A) a la posición ;
- 4 Encender la llama de gas:

El refrigerador sólo funciona con gas líquido (propano o butano). No funciona ni con gas natural ni con gas de carbón. Debido a que el gas licuado propano (GLP) no arde de la misma manera que otros gases, recuerde que el quemador debe limpiarse con más frecuencia (la frecuencia recomendada es cada seis meses).

A una altura superior a 1.000 m por encima del nivel del mar, pueden producirse problemas de naturaleza física al encender el gas (¡esto no significa que el refrigerador no funcione correctamente!).

Encendido manual (figura 5)

- Pulsar el termostato (B), y mantenerlo apretado;
- Pulsar varias veces el botón de encendido manual (D) con intervalos de 1-2 segundos;
- Soltar el termostato cuando el indicador de llama alcance la zona verde. Volver a repetir el paso anterior, si el indicador de llama no alcanza la zona verde;
- **Aviso!** No mantener pulsado el termostato durante más de 30 segundos seguidos. Si no se enciende una llama, espere unos cinco minutos como mínimo y vuelva a intentarlo. En caso contrario, se puede producir una acumulación de gas, que puede provocar un incendio o explosión.
- Ajustar la necesidad de refrigeración con el termostato (B). (cuanto mayor sea el punto, tanto mayor será la capacidad de refrigeración).

Encendido eléctrico (figura 6):

- Pulsar el termostato (B), y mantenerlo apretado;
- El encendido se activa automáticamente, acompañado de una señal acústica. Si se ha logrado el encendido, la señal se apagará y el indicador de llama estará verde. Ahora podrá soltar el termostato;
- Si se apaga la llama, el encendido se vuelve a repetir automáticamente.
- Ajustar la necesidad de refrigeración con el termostato (B). (cuanto mayor sea el punto, tanto mayor será la capacidad de refrigeración).

4.2 Apagar

- Girar el conmutador de selección de energía (A) a la posición ;
- El frigorífico está ahora completamente apagado.
- Fije la puerta abierta usando el tope de la puerta. De este modo se evita la formación de olores desagradables y hongos.

Atención! Cierre la válvula de la bombona de gas y las llaves de paso del gas, cuando no vaya a utilizar el frigorífico durante un periodo largo de tiempo.



5 FRIGORÍFICOS PREMIUM LCD FUNCIONAMIENTO Panel de Control según figura 7

- Los frigoríficos automáticos (SES) figuran en la ilustración G, los frigoríficos eléctricos (EES) no.
- Antes de poner en marcha el frigorífico, se recomienda limpiar primero su interior.
- Al encender el frigorífico por primera vez, deberá dejarlo enfriar como mínimo durante ocho horas, antes de introducir alimentos en el mismo.
- El compartimento de congelación debería estar frío una hora después de haber encendido el aparato.

Existen dos tipos de frigoríficos LCD: eléctricos y automáticos. Los frigoríficos LCD automáticos incorporan el sistema SES, que permite al cliente configurar el frigorífico en modo «AUTO» para que éste seleccione automáticamente la fuente de energía más adecuada.

5.1 Smart Energy Selection (SES)

Al encender el frigorífico deberá seleccionar en principio el modo AUTO. El sistema SES elegirá entonces automáticamente la mejor de las tres fuentes de energía posibles, según el siguiente orden de preferencia:

- tensión de red (230 V) 
- corriente continua (12 V) 
- gas líquido 

Si existe una fuente energética de mayor preferencia que la que utiliza en ese momento el frigorífico (por ej. se enciende el motor del vehículo), el sistema detendrá el funcionamiento usando la fuente energética actual y pasará a la fuente de mayor preferencia.

Si se produce una avería en una o varias de las fuentes energéticas posibles, no se producirá un aviso de avería, mientras se disponga de otra fuente energética. El sistema SES pasará automáticamente a otra fuente.

Si no existe ninguna fuente energética disponible, el LED verde del conmutador principal cambiará a rojo y parpadeará cada segundo.





Los modelos N100A y N145A le ofrecen además la posibilidad de elegir manualmente la fuente energética deseada.

5.2 Encender su frigorífico

Atención! La primera vez que encienda el sistema SES, éste se encenderá automáticamente en el ajuste de modo "auto" y con un ajuste de temperatura media. Cada cambio en el ajuste se graba en la memoria del sistema SES, debido a lo cual el sistema SES se encenderá posteriormente con el último ajuste seleccionado.

FIGURA 7

- A** = Conmutador principal (encendido/apagado)
- B** = Conmutador de selección de modo
- C** = Conmutador de selección de temperatura
- D** = Botón del calentador divisor (Sólo en frigoríficos de dos puertas)
- E** = SES
- F** = Diodo LED
- G** = Panel LCD

1. Abrir la válvula de la bombona de gas;
2. Abrir las llaves de paso del gas del suministro de gas;
3. Pulsar el conmutador principal (A). El LED al lado del conmutador principal se enciende en color azul y todos los símbolos del panel LCD se encenderán
4. Seleccionar mediante el conmutador de Selección de modo (B) la función "Auto" o una de las fuentes de energía que desee. Los LEDs se encargan de indicar la opción seleccionada;
5. Ajustar la temperatura de refrigeración deseada mediante el conmutador de selección de temperatura (C). Los LEDs indican el ajuste de temperatura seleccionado.

- A.** Mediante el conmutador principal puede encender o apagar el frigorífico. El diodo LED al lado del conmutador principal se enciende en color azul. Los diodos LEDs muestran el ajuste más reciente. Pasados 10 segundos los LEDs se apagan. El LED del conmutador principal permanece azul.
- B.** Si pulsa el conmutador de selección de modo, los LEDs mostrarán durante diez segundos el ajuste. A continuación, podrá desplazarse con cada pulsación del conmutador de selección de modo por el menú modo: AUTO, corriente continua manual (12 V), gas manual, tensión de red manual (230 V) y de vuelta a AUTO. Seleccione la opción "AUTO" o una de las fuentes de energía que desee. Los LEDs mostrarán la opción seleccionada. Si selecciona la opción AUTO, el propio sistema se encargará de elegir la fuente energética más apropiada y se encenderán tanto el LED AUTO, como el LED que se corresponda con la fuente energética que el sistema haya elegido. Después de soltar el conmutador de selección de modo durante diez segundos, el sistema apagará los LEDs, es decir ya no estarán iluminados.
- C.** El conmutador de selección de temperatura permite regular la temperatura del frigorífico. Pulsando el conmutador de selección de temperatura, se enciende el LED que indica la temperatura que se ha ajustado en ese momento. Con cada pulsación del conmutador de selección de temperatura, el frigorífico se ajustará a una posición más fría. Cuando se haya alcanzado la temperatura más alta, el sistema volverá a empezar con el ajuste de temperatura menos fría. Después de soltar el conmutador de selección de temperatura durante diez segundos, el sistema apagará los LEDs, es decir ya no estarán iluminados.
- D.** El conmutador de selección de temperatura permite regular la temperatura del frigorífico. Pulsando el conmutador de selección de temperatura, se enciende el LED que indica la temperatura que se ha ajustado en ese momento. Con cada pulsación del conmutador de selección de temperatura, el frigorífico se ajustará

a una posición más fría. Cuando se haya alcanzado la temperatura más alta, el sistema volverá a empezar con el ajuste de temperatura menos fría. Después de soltar el conmutador de selección de temperatura durante diez segundos, el sistema apagará los LEDs, es decir ya no estarán iluminados.

5.3 Funcionamiento con electricidad

El funcionamiento con electricidad se puede seleccionar tanto en el modo Auto como en el manual.

5.3.1 Modo Auto

Tensión de red (230 V):

Esta fuente energética se selecciona si el voltaje del suministro de energía es superior a 200 V. Para esta fuente energética también se precisa una corriente continua de 12 V para el funcionamiento del sistema de regulación electrónica.

Corriente continua (12V):

El sistema SES sólo selecciona el funcionamiento con 12 V cuando no está disponible la tensión de red (230 V), el motor del vehículo está encendido y se dispone de un voltaje superior a 11 V.

Si se produce una avería cuando el frigorífico funciona con electricidad (230 V o 12 V), esto no se indicará en el display mientras exista otra fuente energética. El sistema pasa automáticamente a la fuente energética disponible de mayor preferencia.

5.3.2 Elección manual del funcionamiento con electricidad

Tensión de red (230 V):

El LED indicador del conmutador principal avisa cuando no se disponga de voltaje suficiente o se produzca una avería. En este caso, el color de dicho LED cambiará de verde a rojo y parpadeará cada segundo.

Cuando se vuelva a disponer de un voltaje suficiente o se haya solucionado la avería, el LED indicador del conmutador principal volverá constantemente a verde.

Corriente continua (12V):

- El frigorífico sólo puede funcionar con batería si está encendido el motor de su coche o autocaravana. Si el frigorífico funcione con batería sin que esté en marcha su coche o caravana, se gastará energía de su batería, sin que ésta se vuelva a cargar, debido a lo cual se quedará rápidamente sin batería.

El LED indicador del conmutador principal le avisará cuando no esté encendido el motor del vehículo, cuando se produzca una avería o cuando no exista suficiente voltaje.

En este caso, el color de dicho LED cambiará de verde a rojo y parpadeará cada segundo. Cuando se vuelva a encender el motor, se haya solucionado la avería o se disponga de nuevo de voltaje suficiente, el LED indicador del conmutador principal volverá constantemente a verde.

Atención! Si no está encendido el motor del vehículo y se ha elegido manualmente el funcionamiento con 12V, el frigorífico no pasará automáticamente a otra fuente energética. En este caso, el frigorífico no enfriará.

5.4 Funcionamiento a gas

El funcionamiento a gas se puede seleccionar tanto en el modo Auto como en el manual.

Aviso! - Mantener el material inflamable fuera del alcance del frigorífico.

- Para elegir el tipo de gas, consulte la placa de características en el interior de su frigorífico y la tabla al final de este manual.
- Para saber el tipo de regulador de presión, consulte la placa de características en la parte interior de su frigorífico.
- El tipo y la posición de la bombona de gas debe cumplir la normativa técnica más reciente. Instalarla en un lugar bien ventilado y asegúrese de que los

conductos de ventilación del lugar de almacenamiento de la bombona de gas no están obstruidos.

- El cambio de la bombona de gas se ha de realizar al aire libre y fuera del alcance de cualquier fuente de ignición.
- El frigorífico nunca debe funcionar a gas durante la conducción. En caso de producirse un incendio a causa de un accidente, existe el riesgo de una explosión.
- En las proximidades de las gasolineras, queda prohibido el funcionamiento a gas del frigorífico.

El refrigerador sólo funciona con gas líquido (propano o butano). No funciona ni con gas natural ni con gas de carbón. Debido a que el gas licuado propano (GLP) no arde de la misma manera que otros gases, recuerde que el quemador debe limpiarse con más frecuencia (la frecuencia recomendada es cada seis meses).

A una altura superior a 1.000 m por encima del nivel del mar, pueden producirse problemas de naturaleza física al encender el gas (¡esto no significa que el refrigerador no funcione correctamente!).

5.4.1 Modo Auto

El sistema selecciona el funcionamiento a gas cuando:

- No se dispone de tensión de red (230 V);
- No está encendido el motor del vehículo.

Tan pronto se vuelva a disponer de tensión de red (230 V) o se encienda el motor del vehículo, el sistema pasará a la fuente energética de mayor preferencia. Si el frigorífico pasa, en modo Auto, del funcionamiento con 12V al funcionamiento a gas, el sistema esperará unos quince minutos antes de encender el gas. El indicador de gas permanece encendido durante este tiempo. Este intervalo se ha incorporado para evitar el funcionamiento a gas durante las paradas para repostar gasolina. Para desactivar este intervalo, deberá apagar el frigorífico y volverlo a encender inmediatamente.

Cuando el sistema selecciona el funcionamiento a gas, el encendido se activará automáticamente. El gas se conduce al calentador y se enciende con el piloto de encendido eléctrico. Si se apaga la llama, se volverá a encender directa y automáticamente.

5.4.2 Elección manual del funcionamiento a gas

Si se selecciona manualmente el funcionamiento a gas, se activará automáticamente el encendido. El gas es conducido al calentador y es encendido por el piloto de encendido eléctrico. Si se apaga la llama, se volverá a encender directa y automáticamente.

Si no se logra encender la llama en menos de 30 segundos, se detendrá el flujo de gas y se apagará el modo gas. El LED verde del conmutador principal cambiará a rojo y parpadeará cada segundo.

El modo gas sólo se podrá volver a activar si se apaga el frigorífico. Si vuelve a encender el frigorífico y el modo gas sigue sin funcionar, parpadeará el LED del modo gas manual para indicar que el gas no está disponible.

Atención! - Se recomienda firmemente evitar que el frigorífico funcione a gas durante la conducción. En caso de producirse un incendio a causa de un accidente, existe el riesgo de una explosión. En las proximidades de las gasolineras, queda prohibido el funcionamiento a gas. Si la parada para repostar gasolina dura más de quince minutos, apague el frigorífico mediante el conmutador principal (A).





5.5 Apagar

- Girar el conmutador principal (A) a la posición  (apagado). El frigorífico est* ahora completamente apagado.
- Fije la puerta abierta usando el tope de la puerta. De este modo se evita la formación de olores desagradables y hongos.

6 MANTENIMIENTO

Para que su frigorífico funcione correctamente, es necesario realizar un mantenimiento regular.

6.1 Limpiar

Consejo! Un buen momento para limpiar el frigorífico, es después de su descongelación.

- Limpiar con un paño suave y un producto de limpieza suave;
- Pasar por último un paño suave y húmedo por el frigorífico;
- Eliminar cada año el polvo acumulado en la rejilla de refrigeración situado en la interior del frigorífico, usando un cepillo o paño suave.

Atención! - No usar jabón o productos de limpieza agresivos, corrosivos o a base de sosa cáustica.

- Las piezas sueltas del interior del frigorífico no son aptas para el lavavajillas.

6.2 Descongelar

El hielo se acumula gradualmente sobre la rejilla de refrigeración de su frigorífico. Cuando la capa de hielo alcance aproximadamente los 3 mm de espesor, deberá descongelar el frigorífico. La capa de hielo disminuye la capacidad de refrigeración y la vida útil de su frigorífico.

- Sacar la cubitera y los alimentos del frigorífico;
- Apagar el frigorífico.
- Deje abierta la puerta del frigorífico;
- Coloque paños secos en el frigorífico para absorber el agua;
- Coloque cuencos con agua caliente en el congelador;
- Después de la descongelación (el congelador y el elemento refrigerador no presentan hielo), retire los paños y los cuencos de agua y seque el frigorífico con un paño;
- Vuelva a encender el frigorífico, tal y como se describe en el párrafo 4.1/5.2 "Encender el frigorífico".

Atención! - No debe retirar la capa de hielo a la fuerza o usando un objeto afilado. Si la puerta no cierra bien, controle que el cierre hermético de la puerta mantiene correctamente cerrada la puerta.

6.3 Cierre de la puerta

Si la puerta no cierra como es debido, se formará hielo en el interior del frigorífico. Para saber si la puerta cierra bien, ciérrela colocando un trozo de papel en medio. Tire a continuación del trozo de papel. La puerta cierra bien si nota resistencia al tirar del papel. Si no nota resistencia, la puerta no cierra bien. Realice regularmente esta prueba en los cuatro laterales de la puerta del frigorífico.

Si la puerta no cierra bien, controle que el cierre hermético de la puerta mantiene correctamente cerrada la puerta.

6.4 Uso en invierno

Si usa el frigorífico a una temperatura exterior inferior a 8°C, deberá instalar la cubierta invernal de Thetford sobre las rejillas de ventilación. Esta cubierta protege el frigorífico del aire frío (véase la figura 9). La cubierta invernal es un accesorio para su frigorífico y puede adquirirla en su concesionario de caravanas.

Consejo! Se recomienda utilizar la cubierta invernal si no va a utilizar el vehículo durante un periodo largo de tiempo.

IMPORTANTE: NO UTILIZAR LA CUBIERTA DE INVIERNO/ALMACENAMIENTO A TEMPERATURAS SUPERIORES A LOS 8°C YA QUE PODRÍA DAÑAR LA UNIDAD DE REFRIGERACIÓN UBICADA EN LA PARTE TRASERA DEL FRIGORÍFICO. Extraiga las cubiertas y vuelva a colocarlas al almacenar el vehículo.

6.5 Mantenimiento de la instalación de gas

El mantenimiento e inspección de la instalación eléctrica y de gas debe ser realizado por un servicio autorizado. Se recomienda realizar el mantenimiento en un centro de atención al cliente. Si desea recibir una lista de los servicios autorizados, póngase en contacto con el departamento de Atención al cliente de Thetford.

Atención! Según la normativa europea vigente en materia de instalaciones de gas y extracción de humos se deben respetar las siguientes normas. Estas normas son responsabilidad del usuario:

- Las aparatos que funcionan con gas líquido se deben inspeccionar antes de la primera puesta en marcha y, en lo sucesivo, cada año. Después de la inspección se expide un certificado.
- El calentador de gas se debe limpiar como mínimo una vez al año y cuando ello sea necesario.
- Si se usa un tubo flexible de gas, éste deberá ser controlada anualmente. Este tubo tiene una vida útil limitada, razón por la cual debe ser sustituido con regularidad. Controle regularmente que el tubo no presenta roturas, fisuras y está en buen estado. Sustituir el tubo en caso de duda. Preste atención a la vida útil del tubo y sustitúyalo a tiempo teniendo en cuenta la caducidad indicada por el fabricante o la normativa local.
- Para sustituir el tubo de gas se debe utilizar un tipo de tubo flexible homologado por la normativa local. Colocar el tubo de tal modo que no esté torcido y no se pueda girar, ni doblar.
- Debido a la limitada vida útil del tubo de gas, éste se debe colocar de tal forma que se puede sustituir con facilidad.

6.6 Lista de control para el mantenimiento

Si sigue regularmente esta lista de control, el frigorífico le ofrecerá la comodidad de años sin problemas:

- Mantenga limpio el frigorífico. Ver párrafo 7.1 "Limpiar".
- Descongele el frigorífico tantas veces como sean necesarias. Ver párrafo 7.2 "Descongelar".
- Controle regularmente la junta hermética de la puerta. Ver párrafo 7.3 "Cierre de la puerta".
- Evitar bloquear las rejillas de ventilación.
- Limpiar regularmente las rejillas de ventilación.

6.7 Abertura de ventilación alimentos calientes a la vez

Esta abertura cuenta con una rejilla para evitar que los insectos se introduzcan en la zona de combustión del frigorífico. Es necesario limpiar frecuentemente esta rejilla para que el aire circule bien. Si el frigorífico no funciona bien debido a circunstancias externas como una temperatura ambiente muy elevada, se puede extraer esta rejilla para aumentar la ventilación y mejorar la capacidad de enfriamiento del frigorífico.

7 ALMACENAMIENTO

Si no va a utilizar el frigorífico durante un periodo largo de tiempo, le recomendamos hacer lo siguiente:

- Sacar todos los productos del frigorífico;
- Apagar el frigorífico;
- Limpiar el frigorífico, tal y como se describe en el párrafo 7.1 "Limpiar";
- Cerrar la llave de paso del gas al frigorífico;

- Dejar la puerta del frigorífico entreabierta usando el tope especial del cierre de la puerta (posición de almacenamiento);
- Colocar la cubierta invernal sobre las rejillas de ventilación.

8 AVERÍAS Y SOLUCIONES

Si su frigorífico no enfría bien o no se pone en marcha, controle la siguiente lista. En caso de no lograr solucionar el problema, póngase en contacto con el departamento de Atención al Cliente de su país (vea las direcciones al dorso de este manual).

- Controle que ha seguido las instrucciones de los capítulos 4 o 5 "Encender el frigorífico".
- Controle que el frigorífico está nivelado.
- Controle si el frigorífico funciona con otra fuente energética disponible.

8.1 Problema: El frigorífico no funciona a gas

Posible causa

- a) La bombona de gas está vacía.
- b) La válvula de la bombona de gas o una de las espitas está cerrada.
- c) El gas LPG ha.

Qué hacer

- a) Cambiar la bombona de gas
- b) Abrir la válvula de la bombona de gas y la(s) espitas(s).
- c) Sustituido al gas butano o gas propano.

8.2 Problema: El frigorífico no funciona con 12V

Posible causa

- a) El fusible de 12V está fundido.
- b) La batería está vacía.

Qué hacer

- a) Colocar un fusible nuevo (Autocaravana → caja de fusibles autocaravana. Coche → caja de fusibles coche).
- b) Comprobar la batería y cargarla.

8.3 Problema: El frigorífico no enfría lo suficiente

Posible causa

- a) La unidad no está lo suficientemente ventilada.
- b) El termostato no está lo suficientemente alto.
- c) El elemento refrigerador está cubierto con demasiado hielo.
- d) Se están guardando demasiados alimentos calientes a la vez.
- e) El calentador de gas está sucio.
- f) La puerta no cierra del todo.

Qué hacer

- a) Controlar que las rejillas de ventilación no están obstruidas.
- b) Subir el termostato.
- c) Controlar que la puerta del frigorífico cierre herméticamente y descongelar el frigorífico.
- d) Dejar enfriar primero los alimentos.
- e) Limpiar el calentador de gas.
- f) Controlar el cierre de la puerta.

9 Función Diagnóstico del panel de mando LCD

Los frigoríficos equipados con panel de mando LCD tienen una función especial de diagnóstico que muestra un mensaje de error en caso de avería.

- Avería 1: La tensión de corriente alterna del calentador es un 75% inferior a la tensión nominal.
Acción: Póngase en contacto con el vendedor o con un Centro de Reparación Thetford.
- Avería 2: La tensión de corriente continua del calentador es un 75% inferior a la tensión nominal.
Acción: Póngase en contacto con el vendedor o con un Centro de Reparación Thetford.





- **Avería 3:** El calentador de CA está ENCENDIDO cuando debería estar APAGADO.
Acción: Póngase en contacto con el vendedor o con un Centro de Reparación Thetford.
- **Avería 4:** El calentador de CC está ENCENDIDO cuando debería estar APAGADO.
Acción: Póngase en contacto con el vendedor o con un Centro de Reparación Thetford.
- **Avería 5:** Se detecta llama cuando el gas debería estar APAGADO.
Acción: Póngase en contacto con el vendedor o con un Centro de Reparación Thetford.
- **Avería 6:** Se detecta que el terminal de salida de gas está ENCENDIDO cuando debería estar APAGADO.
Acción: Póngase en contacto con el vendedor o con un Centro de Reparación Thetford.
- **Avería 7:** Se detecta que el terminal de salida de gas está APAGADO cuando debería estar ENCENDIDO.
Acción: Póngase en contacto con el vendedor o con un Centro de Reparación Thetford.
- **Avería 8:** La tensión de corriente alterna es un 20% inferior a la nominal. El selector está en modo tensión de red alterna manual, pero no hay corriente. Compruebe que el enchufe esté bien conectado a una toma de corriente de 230 V. Si es así, la tensión de la toma de corriente es demasiado baja: póngase en contacto con la compañía eléctrica.
- **Avería 9:** El gas se corta si la llama no se enciende en 30 segundos.
Acción: El conmutador se encuentra en modo gas manual, pero la llama no se enciende. Compruebe si la bombona de gas está vacía o si hay alguna válvula que esté cerrada. Seleccione otra fuente de energía. Vuelva a ajustar 3 ó 4 veces el frigorífico en modo gas hasta que se encienda la llama. Póngase en contacto con el vendedor o con el Centro de Reparación Thetford si así no se soluciona el problema.
- **Avería 10:** No hay señal de «motor en marcha» y el conmutador está en modo tensión de corriente continua manual.
Acción: El conmutador se encuentra en modo tensión de corriente continua manual pero el motor de su vehículo no está en marcha. El frigorífico sólo puede funcionar a 12V cuando el motor del vehículo está en marcha. Ponga en marcha el motor o elija otra fuente de energía.
- **Avería 11:** No hay ninguna fuente de energía disponible y el conmutador se encuentra en modo Auto.
Acción: El conmutador está en modo Auto pero no existe ninguna fuente de energía. Ponga en marcha el motor, conecte una toma de corriente de 230 V o abra el gas y ajuste de nuevo el frigorífico apagándolo y volviendo a encenderlo.
- **Avería 12:** Póngase en contacto con el vendedor o con un Centro de Reparación Thetford.
- **Avería 13:** El sensor Thermistor falla; entonces, el control selecciona automáticamente el modo de seguridad.
Acción: Compruebe que el conector que hay sobre la rejilla en el interior del compartimento esté bien enchufado. En ese caso, contacte con el vendedor o con un Centro de Reparación Thetford.
- **Avería 14:** La placa de la pantalla y la placa de corriente no se comunican entre ellas.
Acción: Póngase en contacto con el vendedor o con un Centro de Reparación Thetford.

- **Avería 18:** No hay ningún problema; todos los segmentos de la pantalla LCD se iluminan en el momento de la puesta en marcha.
Acción: Espere unos segundos hasta que el frigorífico empiece a funcionar normalmente.

10 GARANTÍA

Thetford B.V. ofrece una garantía de tres años a los usuarios finales de los frigoríficos Thetford. En caso de producirse algún defecto dentro del periodo de garantía, Thetford procederá a la reparación o sustitución del producto. Los costes de la sustitución, la mano de obra para sustituir las piezas defectuosas y/o los costes de las propias piezas corren en este caso a cargo de Thetford.

1. Para tener derecho a esta garantía, el usuario debe llevar el producto a un Centro de Servicios autorizado por Thetford, donde se evaluará la reclamación.
2. En caso de que durante la reparación se sustituyan piezas del producto bajo garantía, dichas piezas serán propiedad de Thetford.
3. Esta disposición de garantía no afecta a la legislación del consumidor vigente.
4. Esta garantía no es válida para los productos que son o se usan para fines comerciales.
5. El derecho a reclamar la garantía vence en los siguientes casos:
 - el producto se ha usado inadecuadamente o no se han cumplido las instrucciones ofrecidas en este manual;
 - el producto no se ha instalado según indican las instrucciones;
 - el producto ha sido sometido a cambios;
 - el producto ha sido reparado por un Centro de Servicios no autorizado por Thetford;
 - se ha modificado el número de serie o código del producto;
 - el producto ha resultado dañado por causas ajenas al uso normal del propio producto.
6. La garantía sólo es válida para los refrigeradores de Thetford integrados en una caravana o autocaravana.

11 MEDIO AMBIENTE

Etiqueta RAEE: información para el consumidor

Cómo deshacerse de los productos usados

Este producto ha sido diseñado y fabricado con materiales y componentes de primera calidad reciclables y reutilizables.



Quando un producto presenta el símbolo del contenedor con ruedas tachado significa que dicho producto se acoge a la Directiva europea 2002/96/EC (Directiva sobre residuos de aparatos eléctricos y electrónicos).

Le rogamos se informe sobre el sistema local de recogida selectiva de productos eléctricos y electrónicos.

Actúe según la normativa local y no tire los productos viejos junto con los residuos domésticos normales. La eliminación correcta de su producto usado ayudará a evitar las consecuencias negativas para el medio ambiente y la salud humana.

PT

Manuel de instruções

1 INTRODUÇÃO

O presente manual de instruções aplica-se aos modelos N80, N90, N97, N98, N100, N104, N108, N109, N112, N115, N145, N150 e N175 e dos frigoríficos de absorção Thetford e contém informações importantes sobre a utilização correcta e segura do frigorífico. Recomendamos que leia estas instruções atentamente antes de utilizar o frigorífico pela primeira vez, familiarizando-se com o modo de funcionamento e utilização do mesmo.

Os frigoríficos de absorção da Thetford foram especialmente concebidos para a utilização em roulotte e caravanas de campismo, permitindo a conservação de alimentos frescos e congelados e a produção de cubos de gelo. O painel de controlo permite seleccionar a fonte de alimentação pretendida e o nível de refrigeração, o que permite a utilização do frigorífico em diferentes circunstâncias. No texto faz-se referência a figuras com números. Estas figuras encontram-se no começo deste manual, numa folha desdobrável.

Os frigoríficos de absorção Thetford pertencem à categoria C11, a saber, aparelhos que funcionam com gás e que devem ser instalados de forma a que a área de combustão fique isolada do espaço habitado.

Para mais informações sobre o funcionamento do frigorífico de absorção, consulte o nosso site em www.thetford.eu.

2 PRECAUÇÕES E INSTRUÇÕES DE SEGURANÇA

2.1 Avisos e precauções

Neste manual de instruções são utilizados os seguintes avisos e precauções:

Aviso! "Aviso" alerta para o risco de possíveis ferimentos para o utilizador ou danos para o equipamento se não forem cuidadosamente respeitados todos os procedimentos descritos. O utilizador pode sofrer ferimentos (graves) ou danificar o equipamento.

Cuidado! "Cuidado" alerta para a possibilidade de danificar o equipamento se o utilizador não seguir cuidadosamente as instruções.

Atenção! "Atenção" alerta para informações suplementares destinadas ao utilizador, chamando a atenção para possíveis avarias.

2.2 Advertências

- O presente frigorífico deve ser instalado de acordo com as instruções do fabricante, em conformidade com as regulamentações locais e nacionais.
- Leia estas instruções atentamente antes de ligar o frigorífico pela primeira vez.
- Leia sempre os avisos antes de proceder a trabalhos de manutenção e de verificação (de gás).

2.2.1 Reparações/ manutenção

- Nunca abra ou danifique o circuito de refrigeração. O circuito de refrigeração encontra-se sob pressão e contém gases prejudiciais para a saúde.
- Nunca tente reparar os componentes de gás, o sistema de evacuação de gases de combustão nem os componentes eléctricos. Estas reparações devem ser efectuadas por técnicos qualificados. Contacte o serviço de Assistência Técnica da Thetford para obter uma lista de técnicos autorizados.
- Desligue sempre o frigorífico da corrente eléctrica antes de qualquer operação de manutenção ou de limpeza.

2.2.2 Utilização

- Não tape os orifícios de ventilação situados na parede da roulotte. Uma boa ventilação é indispensável para o bom funcionamento do sistema de absorção.

PT





- A presença de água nos orifícios de ventilação pode ocasionar danos ao frigorífico. Por isso, recomendamos que ao lavar o seu veículo, coloque a cobertura de inverno sobre os orifícios de ventilação.
- O frigorífico não pode ser exposto à chuva.
- Quando a roulotte estiver em circulação, o frigorífico nunca deverá estar a funcionar com gás, devido ao risco de explosão em caso de incêndio originado por um eventual acidente de viação.

2.2.3 Como actuar em caso de...

Cheiro a gás:

- Feche o obturador do cilindro de gás;
- Apague qualquer chama acesa;
- Não ligue quaisquer aparelhos eléctricos ou iluminação;
- Abra as janelas e evacue o local;
- Entre em contacto com o serviço de Assistência Técnica da Thetford.

Suspeita de fuga no circuito de refrigeração:

- Desligue o frigorífico;
- Apague qualquer chama acesa;
- Areje bem;
- Entre em contacto com o serviço de Assistência Técnica da Thetford.

3 O FRIGORÍFICO

Este aparelho é constituído por um compartimento de refrigeração e por um compartimento de congelação. Sempre que ligar o frigorífico deve deixá-lo funcionar durante, pelo menos, oito horas antes de guardar os alimentos. **IMPORTANTE:** Para um melhor desempenho, assegure-se que seu refrigerador esteja em posição vertical quando o veículo estiver estacionado.

3.1 Terminologia de frigorífico Thetford

Linhas de produtos

- Frigoríficos da linha DeLuxe
Todos os frigoríficos que são fornecidos SEM o painel de controlo com ecrã LCD.
- Frigoríficos da linha Premium LCD
Todos os frigoríficos que são fornecidos COM o painel de controlo com ecrã LCD.

Sistemas operativos

- Controlo manual de energia (MEC): Todos os frigoríficos da linha Thetford DeLuxe (P & E)
- Selecção electrónica de energia (EES): Frigoríficos eléctricos Thetford Premium LCD
- Selecção inteligente de energia (SES): Frigoríficos automáticos Thetford Premium LCD e frigoríficos LED (Automáticos) da linha Thetford DeLuxe mais artigos

Ignição

Piezo: Ignição a gás manual (botão de acção)

Electrónica: Ignição a gás electrónica (automática)

3.2 O compartimento de refrigeração

A abertura de refrigeração encontra-se no interior do frigorífico. Através desta abertura de refrigeração o sistema de absorção retira calor do frigorífico. Por esta razão, é importante que a abertura de refrigeração nunca fique obstruída com plásticos ou papéis. O ar deve circular livremente, permitindo a eliminação de calor.

Atenção! Não tape a abertura de refrigeração, que se encontra na parede traseira do frigorífico, com plásticos ou papéis. O frigorífico funciona melhor quando o ar circula livremente.

De modo a evitar, na medida do possível, a formação de gelo na abertura de refrigeração:

- Guarde os alimentos líquidos em recipientes fechados;
- Deixe arrefecer os alimentos quentes antes de os colocar no frigorífico;
- Nunca abra o frigorífico durante mais tempo do que o necessário.

3.2.1 Montagem das prateleiras

No interior do frigorífico encontram-se duas ou três prateleiras, que podem ser ajustadas em altura através de um sistema de aperto duplo.

- Retire a mola de plástico que se encontra no lado mais curto da prateleira;
- Rode a mola para a posição horizontal e introduza a prateleira obliquamente no frigorífico;
- Introduza o lado mais curto numa das ranhuras destinadas para o efeito, situadas na parede lateral esquerda do frigorífico;
- Coloque o lado mais curto com a mola na ranhura correspondente, situada na parede lateral direita do frigorífico;
- Rode a mola para baixo até ficar presa na ranhura.

Para mudar a posição da prateleira, rode a mola para cima e retire a prateleira. Coloque a prateleira à altura desejada seguindo as instruções apresentadas anteriormente.

3.2.2 Manter os produtos presos quando em viagem

As prateleiras do frigorífico estão equipadas com um sistema que permite fixar os produtos durante o transporte. Este sistema consiste numa faixa de plástico, fácil de fixar e ajustar. Para fixar os produtos na prateleira durante a circulação, ajuste a faixa de plástico o mais possível aos produtos que se encontram na prateleira.

A prateleira da porta do frigorífico está equipada com dois práticos suportes para garrafas (veja as figuras 1 e 2). Estes suportes evitam que os produtos que se encontram na prateleira da porta se desloquem quando em andamento. Pressione o suporte contra os produtos guardados na porta (suportes para garrafas 1 e 2) ou coloque os produtos por detrás do suporte (só do suporte para garrafas 1).

3.3 O compartimento de congelação

Atenção! - O congelador só é adequado para manter alimentos já congelados.

- Utilize apenas água potável para fazer cubos de gelo.
- Não coloque outros produtos no congelador se estiver a fazer cubos de gelo.
- A água congela mais depressa se o termóstato estiver na posição máxima.

Sugestão! - É aconselhável fazer os cubos de gelo durante a noite devido à maior capacidade de reserva do frigorífico.

3.4 Ciclo de descongelação automática

Todos os frigoríficos LCD e estão equipados com um ciclo de descongelação automática. Após um período de funcionamento de 49 horas, o sistema controla a temperatura do elemento de refrigeração situado no fundo do frigorífico. Se a temperatura estiver demasiado baixa, o sistema accionará o ciclo de descongelação, desligando a refrigeração até a abertura de refrigeração situada no fundo do frigorífico atingir novamente a temperatura correcta. De seguida, o temporizador fica novamente programado para 49 horas e o sistema retoma o funcionamento normal. De cada vez que desligar e voltar a ligar o frigorífico, o temporizador é automaticamente reprogramado para 49 horas.

Atenção! No caso os frigoríficos LCD não é necessário proceder à descongelação manual. O ciclo de descongelação automática assegura que haja uma acumulação mínima de gelo na abertura de refrigeração no fundo do frigorífico.

3.5 Sistema de bloqueio da porta

A porta do frigorífico está equipada com um sistema de bloqueio automático. A porta do frigorífico bloqueia automaticamente quando tiver sido bem fechada. Este sistema de bloqueio automático mantém o frigorífico fechado mesmo com a roulotte em andamento. Para além disso, na parte inferior do frigorífico encontra-se em alguns modelos um dispositivo de segurança adicional. Se fechar este trinco, com a porta fechada, tem a certeza absoluta de que a porta não se abre durante a viagem. Se não vai usar o frigorífico durante muito tempo, poderá evitar a formação de odores, utilizando um gancho especial que se encontra situado junto do sistema de bloqueio da porta (veja as figuras 3 e 4). Rode o gancho cerca de 90° e fixe-o com a ajuda de uma pequena cavilha. O gancho evitará que a porta se feche completamente.

4 FRIGORÍFICOS DELUXE FUNCIONAMENTO (painel de controlo de acordo com as figuras 5 e 6)

- Antes de colocar o frigorífico em funcionamento é aconselhável limpar o interior do aparelho.
- Se usar o frigorífico pela primeira vez, deverá deixá-lo funcionar durante oito horas antes de guardar os alimentos.

4.1 Ligação e arranque do frigorífico





Ligação manual:

FIGURA 5

- A** = Selector da fonte de alimentação
- B** = Termóstato
- C** = Indicador da chama
- D** = Acendimento manual (ignição piezo-eléctrica)

Ligação eléctrica:

FIGURA 6

- A** = Selector da fonte de alimentação
 - B** = Termóstato
 - C** = Indicador da chama
- A.** O frigorífico pode funcionar com tensão de rede (230V), corrente contínua (12V) ou gás líquido. A fonte de alimentação pretendida é seleccionada no selector da fonte de alimentação(A). Este selector tem quatro posições:
- tensão de rede (AC) (230V) 
 - corrente contínua (12V) 
 - gás 
 - desligado 
- B.** O termóstato permite regular a temperatura do frigorífico e funciona com tensão de rede (230V) ou com gás. Os pontos indicam qual a potência de refrigeração (quanto maior for o ponto, maior será a potência de refrigeração).
- C.** O indicador da chama indica quando a chama está acesa. Se o indicador estiver na zona verde, a chama está acesa.
- D.** Ao carregar no isqueiro (piezo-eléctrico) é produzida uma faísca que acende a chama no queimador.

4.1.1 Funcionamento com energia eléctrica

O frigorífico pode funcionar com dois tipos de energia eléctrica:





- **Corrente contínua (12 V):** Coloque o selector da fonte de alimentação (A) em  O frigorífico funciona agora através da bateria do seu automóvel ou caravana de campismo

Atenção! - Para ligar e refrigerar o frigorífico pela primeira vez utilize sempre a ligação de gás ou a energia eléctrica. O funcionamento com a bateria destina-se apenas a manter a temperatura do frigorífico e do seu conteúdo quando já estão refrigerados.

- Com a bateria do veículo (12 V), o refrigerador funciona sem controlo da temperatura (funcionamento contínuo).
- **Tensão de rede (230 V):** Coloque o selector da fonte de alimentação (A) em  - Regule a temperatura através do termóstato, o botão de rodar (B) (quanto maior for o ponto, maior será a potência de refrigeração).

4.1.2 Funcionamento com gás

- Aviso!** - Mantenha quaisquer materiais combustíveis afastados do frigorífico.
- Para a escolha do tipo de gás, consulte a chapa de identificação, que se encontra no interior do frigorífico.
 - Para o tipo de pressóstato, veja a chapa de identificação que se encontra no interior do seu veículo e a tabela no fim deste manual.
 - O tipo e a posição do contentor de gás devem estar em conformidade com a regulamentação técnica em vigor. A instalação deve ser efectuada num local bem ventilado, certificando-se de que as aberturas de ventilação do local de instalação do cilindro de gás não se encontram obstruídas.
 - O contentor de gás deve ser substituído ao ar livre, longe de qualquer fonte de ignição.
 - Com a roulotte em andamento, desaconselhamos fortemente a utilização do modo de funcionamento a gás, devido ao risco de explosão em caso de incêndio originado por um eventual acidente de viação.
 - É proibido o funcionamento com gás na proximidade de bombas de gasolina.

- 1 Abra o obturador do cilindro de gás e as torneiras de gás;
- 2 Coloque o termóstato (B) na posição máxima (o ponto maior);
- 3 Coloque o selector da fonte de alimentação (A) em  ;
- 4 Acenda a chama de gás:

O frigorífico apenas utiliza gás líquido (propano, butano). Não utiliza gás natural ou gás de carvão. Uma vez que o gás propano líquido (GPL) queima de forma diferente dos outros gases, o queimador tem de ser limpo com maior frequência (recomenda-se que seja limpo de seis em seis meses).

A partir de 1000 m de altitude, podem ocorrer problemas físicos durante o acendimento do gás (isto não significa que o frigorífico não esteja a funcionar correctamente!).

Acendimento manual (figura 5):

- Carregue e mantenha pressionado o termóstato (B);
 - Carregue várias vezes no botão de acendimento manual (D) com intervalos de 1-2 segundos;
 - Solte o termóstato quando o indicador da chama se encontrar na zona verde. Repita o procedimento até que o indicador da chama se encontre na zona verde;
- Aviso!** Nunca mantenha o termóstato pressionado por mais de 30 segundos. Se não surgir qualquer chama, guarde no mínimo 5 minutos antes de tentar novamente, de modo a evitar a acumulação de gás, o que poderá dar origem a um incêndio ou explosão.

- Regule o grau de refrigeração através do termóstato (B) (quanto maior for o ponto, maior será a potência de refrigeração).

Acendimento eléctrico (figura 6):

- Carregue e mantenha pressionado o termóstato (B);
- O acendimento é automático. Ouvirá um tiquetaque intermitente. O ruído pára quando o acendimento for bem sucedido e o indicador da chama atingir a zona verde. Pode, então, soltar o termóstato.
- Caso a chama se apague, o acendimento repetir-se-á automaticamente.
- Regule o grau de refrigeração utilizando o termóstato (B) (quanto maior for o ponto, maior será a potência de refrigeração).

4.2 Desligar

- Coloque o selector da fonte de alimentação (A) em  ;
- Agora o frigorífico está completamente desligado.
- Utilize o trinco especial no mecanismo de fecho da porta para fixar a porta aberta. Isto evitará a formação de odores desagradáveis e bolores no frigorífico.

Atenção! Se não usar o frigorífico durante muito tempo, feche o obturador do cilindro de gás e as torneiras de gás.

5 FRIGORÍFICOS PREMIUM LCD FUNCIONAMENTO (painel de controlo de acordo com a figura 7)



- Os frigoríficos com SES (automáticos) têm ilustração de marcação G. Os frigoríficos com EES (eléctricos) não.
- Antes de colocar o frigorífico em funcionamento é aconselhável limpar o interior do aparelho.
- Quando usar o frigorífico pela primeira vez, deve deixá-lo funcionar durante no mínimo oito horas antes de guardar os alimentos.
- O congelador deve fazer frio uma hora após a ligação.

Há dois tipos de refrigeradores LCD: Eléctricos e Automáticos. Os congeladores LCD Automáticos possuem o sistema SES. Este sistema SES permite ao consumidor ligar o congelador no modo 'AUTO' - o qual permite que o refrigerador seleccione automaticamente a melhor fonte de energia disponível.

5.1 Smart Energy Selection (SES)

Os modelos N100A e N145A estão equipados com um sistema automático de selecção da fonte de alimentação mais adequada (Smart Energy Selection). Quando ligar o frigorífico, deverá seleccionar o modo AUTO.

O sistema SES opta então por uma das três fontes de alimentação disponíveis, de acordo com a seguinte ordem de prioridade:

- tensão de rede (230 V) 
- corrente contínua (12 V) 
- gás líquido 

Quando ficar disponível uma fonte de alimentação com uma prioridade mais elevada do que a fonte que estiver a ser utilizada no momento (por exemplo, quando o motor do veículo arrancar), o sistema deixará de funcionar através da fonte de alimentação actual, passando para a fonte de alimentação com prioridade mais alta.

Se ocorrer uma avaria em uma ou várias das fontes de alimentação possíveis, apenas surgirá um aviso de avaria, se já não existir outra fonte disponível. O sistema SES comuta automaticamente.

Se não houver nenhuma fonte de alimentação disponível, o LED do interruptor principal muda de verde para vermelho, piscando em intervalos de 1 segundo.

Para além disso, os modelos N100A e N145A permitem seleccionar manualmente a fonte de alimentação pretendida.

5.2 Ligar o frigorífico

Atenção! Da primeira vez que ligar o sistema SES, este irá arrancar automaticamente no modo "auto" (automático) e na posição de temperatura intermédia. Qualquer alteração na sua configuração é guardada na memória do sistema SES, pelo que, aquando da próxima ligação, o sistema SES irá arrancar na última posição seleccionada.

FIGURA 7

- A** = Interruptor principal (ligar/desligar)
- B** = Selector do modo
- C** = Selector do nível de refrigeração
- D** = Interruptor do aquecedor divisor (Apenas em frigoríficos de duas portas)
- E** = SES
- F** = Visor LED
- G** = Painel LCD

1. Abra o obturador do cilindro de gás;
2. Abra as torneiras de gás de alimentação a gás;
3. Carregue no interruptor principal (A). O LED que se encontra ao lado do interruptor principal acenderá (verde);
4. No selector do modo seleccione (B) a função "Auto" ou a fonte de alimentação que desejar. O LED da opção seleccionada acenderá;
5. Regule a temperatura de refrigeração desejada no selector de temperatura (C). O LED da temperatura seleccionada acenderá.

A. O interruptor principal permite ligar ou desligar o frigorífico. Quando ligado, o LED situado ao lado do interruptor principal acende uma luz verde. As indicações do visor correspondem sempre ao último ajuste efectuado, desaparecendo 10 segundos após a ligação do aparelho. O LED do interruptor principal mantém-se aceso.

B. Prima o interruptor seleccionador de modo e a luz de fundo do painel LCD mostrará a configuração por 10 segundos. Se premir sucessivamente o interruptor seleccionador de modo será levado através do menu na sequência: AUTO, DC manual DC (12 V), gás manual, tensão de rede manual (230 V) e de volta a AUTO. Seleccionar a opção AUTO ou um dos outros fornecimentos de energia que deseja utilizar. O painel LCD mostrará a opção que seleccionou. Se seleccionar a opção AUTO, o sistema escolherá o fornecimento de energia mais adequado e o símbolo AUTO e o símbolo do fornecimento de energia escolhido pelo sistema serão ambos mostrados no painel LCD. Dez segundos depois da libertação do interruptor seleccionador de modo, o sistema desligará a luz de fundo do LCD.

C. Utilize o interruptor seleccionador de nível de refrigeração para controlar a temperatura do frigorífico. Quando pressiona o interruptor seleccionador de nível de refrigeração, a luz de fundo do LCD acende-se e mostra a temperatura definida nesse momento. Sempre que premir o interruptor seleccionador de nível de refrigeração novamente, põe o frigorífico um ponto mais frio. Ao atingir o nível de temperatura mais frio, o sistema voltará à definição de temperatura mais quente. Dez segundos depois da libertação do interruptor seleccionador de nível de refrigeração, o sistema.





D. Ao aquecer a placa metálica que separa o congelador do frigorífico, o aquecedor divisor evita a formação de gelo ao abrir a porta do congelador e impede que a porta se congele e não possa ser aberta. Para poupar energia, o aquecedor divisor pode ser desligado. Na parte lateral do painel de controlo, próximo ao fecho da porta.

5.3 Funcionamento com electricidade

O funcionamento com electricidade pode ser seleccionado através dos modos automático ou manual.

5.3.1 Modo automático

Tensão de rede (230 V):

Esta fonte de alimentação eléctrica é seleccionada se a voltagem de rede for superior a 200 V. Para utilizar esta fonte de alimentação é também necessário recorrer a uma alimentação contínua de 12 V, de modo a garantir o funcionamento do sistema de regulação electrónico.

Corrente contínua (12 V):

O funcionamento com corrente contínua de 12 V é seleccionado pelo sistema SES apenas se não estiver disponível tensão de rede (230 V), se o motor do veículo estiver ligado e se a voltagem disponível for superior a 11 V.

Qualquer avaria que ocorra durante o funcionamento com electricidade (230 V ou 12 V) não será indicada no visor enquanto existir outra fonte de alimentação disponível. O sistema comuta automaticamente para a fonte de alimentação de mais alta prioridade disponível.

5.3.2 Funcionamento manual com electricidade

Tensão de rede (230 V):

O LED do interruptor principal alerta no caso de a voltagem disponível não ser suficiente ou em caso de avaria. O LED do interruptor principal muda de verde para vermelho, piscando em intervalos de 1 segundo.

Quando a voltagem disponível for novamente suficiente ou quando a avaria for resolvida, o LED do interruptor principal mudará novamente para verde.

Corrente contínua (12 V):

- Para ligar e refrigerar o frigorífico pela primeira vez utilize sempre a ligação de gás ou a energia eléctrica. O funcionamento com a bateria destina-se apenas a manter a temperatura do frigorífico e do seu conteúdo quando já estão refrigerados.

O LED do interruptor principal avisa quando o motor do veículo não está ligado, se ocorrer uma avaria ou quando a voltagem disponível não for suficiente. O LED do interruptor principal muda de verde para vermelho e pisca em intervalos de 1 segundo.

Quando o motor estiver novamente ligado, a avaria tiver sido solucionada ou a voltagem disponível for suficiente, o LED do interruptor principal muda para verde, sem ficar intermitente.

Atenção! Se o motor do seu veículo não estiver ligado, estando seleccionado o modo de funcionamento manual com 12 V, o frigorífico não comuta automaticamente para outra fonte de alimentação. Nesta eventualidade, o frigorífico não funcionará.

5.4 Funcionamento com gás

O funcionamento com gás pode ser seleccionado tanto através do modo automático como manualmente.

Aviso! - Mantenha quaisquer materiais combustíveis afastados do frigorífico.

- Para a escolha do tipo de gás, consulte a chapa de identificação, que se encontra no interior do frigorífico.

- Para o tipo de regulador de pressão, consulte a chapa de identificação, situada no interior do seu frigorífico, assim como a tabela no início do presente manual.
- O tipo e a posição do contentor de gás devem estar em conformidade com a regulamentação técnica em vigor. A instalação deve ser efectuada num local bem ventilado, certificando-se de que as aberturas de ventilação do local de instalação do cilindro de gás não se encontram obstruídas.
- O contentor de gás deve ser substituído ao ar livre, longe de qualquer fonte de ignição.
- Com a roulotte em andamento, é proibido utilizar o modo de funcionamento a gás, devido ao risco de explosão em caso de incêndio originado por um eventual acidente de viação.
- É proibido o funcionamento com gás na proximidade de bombas de gasolina.

O frigorífico apenas utiliza gás líquido (propano, butano). Não utiliza gás natural ou gás de carvão. Uma vez que o gás propano líquido (GPL) queima de forma diferente dos outros gases, o queimador tem de ser limpo com maior frequência (recomenda-se que seja limpo de seis em seis meses).

A partir de 1000 m de altitude, podem ocorrer problemas físicos durante o acendimento do gás (isto não significa que o frigorífico não esteja a funcionar correctamente!).

5.4.1 Modo automático

O funcionamento com gás é seleccionado pelo sistema se:

- a tensão de rede (230 V) não estiver disponível;
- o motor do veículo estiver desligado.

Quando a tensão de rede (230 V) estiver novamente disponível, ou quando o motor do veículo for novamente ligado, o sistema comuta para a fonte de alimentação com a prioridade mais alta.

Se o frigorífico estiver no modo automático e comutar do funcionamento a 12 V para o funcionamento a gás, o sistema demorará cerca de 15 minutos a ligar o gás. A lâmpada indicadora do gás acende durante este período de retardamento. Este período de retardamento foi previsto para que o início do funcionamento a gás não ocorra durante uma paragem na bomba de gasolina. Para cancelar este período de retardamento, basta desligar e voltar a ligar o frigorífico.

Se o sistema seleccionar o funcionamento com gás, o acendimento é activado automaticamente. O gás flui para o queimador e acende através do isqueiro eléctrico. Se a chama se apagar, o isqueiro volta a acendê-la automaticamente.

5.4.2 Funcionamento manual com gás

Se o sistema seleccionar o funcionamento com gás, o acendimento é activado automaticamente. O gás flui para o queimador e acende através do isqueiro eléctrico. Se a chama se apagar, o isqueiro volta a acendê-la automaticamente.

Se não for possível acender a chama dentro de 30 segundos, o fluxo de gás é interrompido e o modo de funcionamento com gás é desligado. O LED do interruptor principal muda de verde para vermelho e pisca em intervalos de 1 segundo.

O modo de funcionamento com gás apenas pode ser cancelado desligando o frigorífico. Se, ao ligar o frigorífico novamente, o modo de funcionamento a gás ainda não estiver activado, o LED do modo de funcionamento a gás manual começa a piscar indicando que o gás não está disponível.

Atenção! - Com a roulotte em andamento, desaconselhamos fortemente a utilização do modo de funcionamento a gás. Em caso de incêndio originado por um eventual

acidente de viação, existe risco de explosão.

- É proibido o funcionamento com gás na proximidade de bombas de gasolina. Se o abastecimento demorar mais de 15 minutos, desligue o frigorífico no interruptor principal (A).

5.5 Desligar

- Coloque o interruptor principal (A) em 0 (desligado). O frigorífico fica, então, completamente desligado;
- Fixe a porta utilizando o dispositivo de bloqueio, de modo a evitar a formação de odores e bolores no frigorífico.

6 MANUTENÇÃO

Uma manutenção regular é indispensável para garantir o bom funcionamento do frigorífico.

6.1 Limpeza

Sugestão! O momento ideal para proceder à limpeza do seu frigorífico é após a descongelação.

- Utilize um pano macio e um detergente suave para a limpeza;
- Limpe o exterior com um pano húmido e macio;
- Uma vez por ano, retire o pó da abertura de refrigeração, situada na parte de interior do frigorífico, com a ajuda de uma escova ou pano macio.

Atenção! - Não utilize sabão nem detergentes agressivos, corrosivos ou à base de soda cáustica.

- As peças soltas no interior do frigorífico não podem ser lavadas na máquina de lavar louça.

6.2 Descongelação

Pouco a pouco, o gelo deposita-se na abertura de refrigeração do seu frigorífico. Quando a camada de gelo atingir cerca de 3 mm de espessura, deverá proceder à sua descongelação. A camada de gelo reduz a capacidade de congelação e a vida útil do frigorífico.

- Retire a cuvette de gelo e todos os alimentos;
- Desligue o frigorífico
- Deixe a porta do frigorífico aberta;
- Coloque algumas toalhas secas no interior do frigorífico, para absorverem a água;
- Coloque recipientes com água quente no congelador;
- Após a descongelação (quando o congelador e o elemento de refrigeração estiverem sem gelo), retire as toalhas e os recipientes de água quente e seque o frigorífico com um pano;
- Volte a ligar o frigorífico, seguindo as instruções do parágrafo 4.1/5.2 "Ligar o frigorífico".

Atenção! - Não remova a camada de gelo utilizando a força ou com a ajuda de objectos afiados.

- Não deve acelerar a descongelação, por exemplo, recorrendo a um secador de cabelo. Se a porta não fechar correctamente, verifique se o sistema de bloqueio mantém a porta devidamente fechada.

6.3 Vedação da porta

Se a porta não fechar correctamente irá provocar uma maior formação de gelo no frigorífico. De modo a verificar se a porta fecha correctamente, deverá fechá-la, entalando um pedaço de papel na porta. Em seguida, tente retirar o papel. Se sentir resistência, a porta está a fechar bem. Se não sentir resistência, a porta não fecha correctamente. Efectue este teste regularmente nos quatro lados da porta do frigorífico. Se a porta não fechar correctamente, proceda do seguinte modo:



- Verifique se o sistema de bloqueio mantém a porta devidamente fechada.

6.4 Utilização no Inverno

Quando utilizar o frigorífico em situações em que a temperatura atmosférica seja inferior a 8° C, instale a cobertura de Inverno da Thetford (veja a figura 9) nas aberturas de ventilação, de modo a proteger o frigorífico do ar demasiado frio. A cobertura de Inverno é um acessório que poderá ser adquirido junto do representante da sua roulotte.

Sugestão! Recomendamos também a utilização da cobertura de Inverno quando não utilizar o veículo durante muito tempo.

IMPORTANTE: NÃO USE A PROTEÇÃO DE INVERNO/ARMAZENAMENTO EM TEMPERATURAS MAIORES QUE 8°C VISTO QUE ISSO PODERÁ DANIFICAR A UNIDADE DE REFRIGERAÇÃO NA PARTE TRASEIRA DO FRIGORIFICO. Remova a proteção e a instale novamente ao colocar o veículo de volta no estacionamento.

6.5 Manutenção da instalação de gás

A manutenção e a inspeção das instalações de gás e eléctricas devem ser efectuadas por **técnicos qualificados**. Aconselhamos que a manutenção seja efectuada pelos nossos serviços de assistência técnica. Contacte o Serviço de Assistência Técnica da Thetford para obter uma lista de técnicos autorizados.

Atenção! De acordo com a legislação europeia em vigor, aplicável às instalações de gás e evacuação de gases de combustão, o cumprimento das regras que se seguem é obrigatório e da responsabilidade do utilizador:

- Os aparelhos que funcionam com gás líquido devem ser inspeccionados antes da primeira utilização e posteriormente uma vez por ano. Os serviços de inspeção emitem o respectivo certificado.
- O queimador de gás deve ser limpo sempre que necessário ou, pelo menos, uma vez por ano.
- Se for utilizada uma mangueira de gás, esta deve ser verificada anualmente, uma vez que a sua duração é limitada, devendo ser substituída com regularidade. Verifique a mangueira regularmente quanto a rupturas, fissuras ou desgaste. Substitua a mangueira em caso de dúvida. Esteja também atento à vida útil máxima da mangueira, substituindo-a atempadamente, respeitando os limites indicados pelo fabricante ou a legislação local em vigor.
- A mangueira deve ser substituída por um tipo de mangueira de gás que esteja em conformidade com a legislação local em vigor. Ao assentar a mangueira, certifique-se de que não fica torcida, que pode rodar e que não está dobrada.
- Dado tratar-se de um componente com uma vida útil reduzida, a mangueira de gás deve ser instalada de modo a permitir a sua fácil substituição.

6.6 Lista de verificações para a manutenção

O frigorífico funcionará sem problemas durante vários anos se proceder regularmente às seguintes verificações:

- Mantenha o frigorífico sempre limpo. Ver parágrafo 7.1 "Limpeza".
- Descongele o frigorífico sempre que necessário. Ver parágrafo 7.2 "Descongelamento".
- Verifique regularmente se a porta está a fechar bem. Ver parágrafo 7.3 "Vedação da porta".
- Certifique-se de que as aberturas de ventilação não estão obstruídas.
- Limpe regularmente as aberturas de ventilação.

6.7 Rede protectora da saída de ar

A saída de ar tem uma rede protectora para evitar que os insectos entrem na área

de combustão dos frigoríficos. Estas saídas de ar precisam de ser limpas regularmente para assegurar uma boa corrente de ar. Quando o frigorífico tem um desempenho deficiente devido a factores externos como temperaturas ambientes extremas, as saídas de ar podem ser removidas para melhorar o fluxo de ar e o desempenho de refrigeração dos frigoríficos.

7 ARMAZENAMENTO

Se não usar o frigorífico durante um longo período de tempo, proceda do seguinte modo:

- Retire todos os alimentos;
- Desligue o frigorífico;
- Limpe o frigorífico de acordo com as instruções descritas no parágrafo 7.1 "Limpeza";
- Feche a torneira de alimentação de gás para o frigorífico;
- Deixe a porta do frigorífico entreaberta com a ajuda do gancho que se encontra situado junto do sistema de bloqueio da porta (posição de armazenamento);
- Coloque a cobertura de Inverno sobre as aberturas de ventilação.

8 AVARIAS E SUA RESOLUÇÃO

Se o seu frigorífico não refrigerar ou apresentar problemas durante o arranque, deverá proceder às verificações descritas em seguida. Se o aparelho continuar a não funcionar correctamente, entre em contacto com o serviço de Assistência Técnica do seu país (ver endereços no final deste manual).

- Verifique se seguiu as instruções mencionadas no capítulo 4 ou 5 "Ligar o frigorífico".
- Verifique se o frigorífico está bem nivelado.
- Verifique se existe uma fonte de alimentação disponível para o frigorífico.

8.1 Problema: o frigorífico não funciona com gás

Causa possível

- O cilindro de gás está vazio
- O obturador do cilindro de gás ou um dos interruptores está fechado.
- O gás GPL foi usado.

Resolução

- Substitua o cilindro de gás.
- Abra o obturador do cilindro de gás e o(s) interruptor(es).
- Troque por Gás Butano ou Propano.

8.2 Problema: o frigorífico não funciona com uma tensão de 12V

Causa possível

- O fusível de 12V está avariado.
- A bateria está descarregada.

Resolução

- Coloque um novo fusível (caravana de campismo → painel de fusíveis da caravana; automóvel → painel de fusíveis do automóvel)
- Verifique e recarregue a bateria.

8.3 Problema: a temperatura do frigorífico não é suficientemente fria

Causa possível

- Ventilação insuficiente do frigorífico.
- O termostato está demasiado baixo.
- Excesso de gelo depositado no elemento de refrigeração.
- São guardados demasiados alimentos quentes no frigorífico.
- O queimador de gás está sujo.
- A porta não fecha correctamente.

Resolução

- Verifique se as aberturas de ventilação estão obstruídas.
- Coloque o termostato numa posição mais alta.
- Verifique se a porta do frigorífico está a fechar correctamente e descongele o frigorífico.
- Deixe primeiro arrefecer os alimentos.
- Mande limpar o queimador de gás.
- Verifique a vedação da porta.

9 Diagnóstico do painel de controlo LCD

Os frigoríficos com um painel de controlo LCD possuem uma área especial de diagnóstico que exibe um código de erro se existir uma falha.

- Falha 1: A corrente AC do aquecedor está medida para estar 75% abaixo da corrente nominal.
Acção: Contacte o seu fornecedor ou um Centro de Serviço Thetford.
- Falha 2: A corrente DC do aquecedor está medida para estar 75% abaixo da corrente nominal.
Acção: Contacte o seu fornecedor ou um Centro de Serviço Thetford.
- Falha 3: A corrente AC do aquecedor está ON (ligada) quando devia estar OFF (desligada).
Acção: Contacte o seu fornecedor ou um Centro de Serviço Thetford.
- Falha 4: A corrente DC do aquecedor está ON (ligada) quando devia estar OFF (desligada).
Acção: Contacte o seu fornecedor ou um Centro de Serviço Thetford.
- Falha 5: Detecta chama quando o gás devia estar OFF (desligado).
Acção: Contacte o seu fornecedor ou um Centro de Serviço Thetford.
- Falha 6: Detecta que o terminal de saída de gás está ON (ligado) quando devia estar OFF (desligado).
Acção: Contacte o seu fornecedor ou um Centro de Serviço Thetford.
- Falha 7: Detecta que o terminal de saída de gás está OFF (desligado) quando devia estar ON (ligado).
Acção: Contacte o seu fornecedor ou um Centro de Serviço Thetford.
- Falha 8: A tensão de rede da corrente AC está 20% abaixo da nominal.
Acção: Os seus controlos estão em modo AC manual, mas não há energia disponível. Verifique se ligou a ficha de 230V. Se o fez, o fornecimento de voltagem da ficha de 230V é demasiado baixo. Contacte o fornecedor de energia.
- Falha 9: Bloqueio do gás porque a chama não acende depois de 30 segundos.
Acção: Os seus controlos estão no modo de gás manual, mas a chama não acende. Verifique se a sua botija de gás está vazia ou se uma das válvulas de fecho está fechada. Selecciona outra fonte de alimentação. Regule o frigorífico 3 ou 4 vezes no modo de gás até a chama acender. Contacte o seu fornecedor ou um Centro de Serviço Thetford se o problema não ficar resolvido.
- Falha 10: Não há sinal de "funcionamento do motor" e o controlo está no modo DC Manual.
Acção: Os seus controlos estão no modo DC manual e o motor do seu veículo não está a funcionar. O frigorífico só pode arrefecer a 12V quando o motor do seu veículo está a funcionar. Ligue o motor ou selecione um modo de energia diferente.
- Falha 11: Não há nenhuma fonte de alimentação disponível e o controlo está em modo AUTO.
Acção: Os seus controlos estão em modo AUTO, mas não há nenhuma fonte de alimentação disponível. Ligue o motor, ligue a alimentação de 230V ou abra o fornecimento de gás e regule o frigorífico desligando e voltando a ligá-lo.
- Falha 12: Contacte o seu fornecedor ou um Centro de Serviço Thetford.
- Falha 13: O Sensor de temperatura não funciona; o controlo muda automaticamente para modo Backup (BOS).
Acção: Verifique se o conector acima da alheta que se encontra no interior do compartimento está ligado correctamente. Se estiver, contacte o seu fornecedor ou um Centro de Serviço Thetford.
- Falha 14: O quadro de avisos e o quadro de alimentação perderam a comunicação entre si.
Acção: Contacte o seu fornecedor ou um Centro de Serviço Thetford.



- Falha 18: Nenhum problema, apenas acender todos os segmentos LCD em funcionamento.
- Acção: Esperar alguns segundos até que o congelador entre em funcionamento normal.

10 GARANTIA

A Thetford B.V. oferece aos consumidores finais uma garantia válida por três anos. Durante este período, a Thetford procederá, em caso de avaria, à reparação ou substituição do produto. Neste caso, a mão-de-obra para substituição das peças avariadas e o custo das peças serão por conta da Thetford.

1. Para accionar a garantia, o utilizador deve levar o produto a um centro de assistência técnica reconhecido pela Thetford, onde será avaliado o direito à garantia.
2. No caso de, por motivos de reparação no âmbito da garantia, serem substituídas peças do produto, as referidas peças tornam-se propriedade da Thetford.
3. A presente garantia não é contrária à legislação relativa aos direitos do consumidor em vigor.
4. A garantia não abrange produtos utilizados para fins comerciais.
5. A garantia perde a sua validade nos seguintes casos:
 - se o produto for utilizado de forma incorrecta e/ou se não forem respeitadas as instruções contidas neste manual;
 - se o produto não for instalado em conformidade com as instruções;
 - se o produto for alterado;
 - se o produto for reparado por um serviço de assistência técnica não autorizado pela Thetford;
 - se o número de série ou o código do produto forem alterados;
 - se o produto sofrer danos que tenham sido originados pelo facto de o frigorífico ter sido utilizado para outro fim, que não aquele a que se destina.
6. A garantia apenas é válida para os frigoríficos Thetford que estão integrados numa caravana ou auto-caravana.

11 AMBIENTE

Marca WEEE – Informação ao consumidor

Eliminação do seu produto usado, quando tiver atingido o prazo de vida útil

O seu produto foi concebido e fabricado utilizando materiais e componentes de alta qualidade, que podem ser reciclados e reutilizados



Quando o símbolo de caixote de lixo com rodas e uma cruz por cima estiver colocado num produto, isso significa que o produto está abrangido pela Directiva Europeia 2002/96/EC (Directiva sobre a eliminação de equipamento eléctrico e electrónico).

Informe-se sobre o seu sistema local de recolha selectiva para produtos eléctricos e electrónicos.

Cumpra a legislação local e não elimine o produto juntamente com os resíduos domésticos normais. A eliminação correcta do seu produto usado ajudará a evitar consequências negativas para o ambiente e para a saúde humana.

IT Istruzioni per l'uso

1 INTRODUZIONE

Il presente manuale d'uso si riferisce ai modelli N80, N90, N97, N98, N100, N104, N108, N109, N112, N115, N145, N150 e N175 dei frigoriferi ad assorbimento di Thetford e serve come guida per l'utilizzo corretto e sicuro del frigorifero. Leggere attentamente il manuale prima di utilizzare il frigorifero per la prima volta, per comprendere rapidamente come usare e regolare l'apparecchio.

I frigoriferi ad assorbimento di Thetford sono stati sviluppati appositamente per conservare generi alimentari freschi e congelati e per preparare cubetti di ghiaccio in roulotte e camper. Il pannello di controllo consente di selezionare la fonte d'energia desiderata ed il grado di temperatura. In tal modo il frigorifero può essere utilizzato in diverse condizioni.

In questo testo le figure vengono indicate con numeri e sono presentate su un esploso riportato all'inizio di questo manuale.

I frigoriferi ad assorbimento Thetford appartengono alla categoria C11: apparecchi che funzionano a gas e che devono essere installati in maniera tale da isolare perfettamente la zona dove si verifica la combustione del gas, dalla zona di permanenza delle persone.

Per ulteriori informazioni sul funzionamento del frigorifero ad assorbimento, vi invitiamo a visitare il nostro sito www.thetford.eu.

2 PRECAUZIONI ED ISTRUZIONI DI SICUREZZA

2.1 Parole d'avvertimento

In questo manuale si fa uso delle seguenti parole d'avvertimento:

Avvertenza! "Avvertenza" indica la possibilità di una lesione all'utente o un danno al prodotto, se l'utente non compie attentamente le procedure necessarie. L'utente può ferirsi (gravemente) o danneggiare il prodotto.

Cautela! "Cautela" indica la possibilità di un danno al prodotto se l'utente non compie attentamente le procedure necessarie.

Attenzione! "Attenzione" indica informazioni supplementari per l'utente e richiama l'attenzione su possibili problemi.

2.2 Avvertenze

- Questo frigorifero deve essere installato secondo le istruzioni fornite dal produttore nell'osservanza delle leggi locali e nazionali in vigore.
- Leggere attentamente il manuale prima di mettere in funzione il frigorifero.
- Leggere sempre le avvertenze prima di effettuare la manutenzione ed i controlli (del gas).

2.2.1 Riparazioni/manutenzione:

- Non aprire o danneggiare mai il sistema refrigerante. Questo sistema è sotto pressione e contiene sostanze nocive per la salute.
- Non eseguire mai riparazioni a componenti del sistema del gas, allo scarico del sistema di combustione ed ai componenti elettrici. Le riparazioni devono essere effettuate unicamente da personale qualificato. Per un elenco di riparatori qualificati, vi invitiamo a contattare il reparto Customer Service di Thetford.
- Spegner sempre il frigorifero prima di qualsiasi operazione di manutenzione o pulizia.

2.2.2 Utilizzo:

- Non coprire mai le griglie di ventilazione nella parete della roulotte. Una buona ventilazione è indispensabile per un corretto funzionamento del sistema di assorbimento.
- La presenza di acqua nelle griglie di ventilazione può provocare un

danneggiamento al frigorifero. Durante il lavaggio del veicolo si suggerisce pertanto di proteggere le griglie di ventilazione con il rivestimento invernale.

- Non esporre mai il frigorifero alla pioggia.
- Durante la guida, non fare mai funzionare il frigorifero a gas. Se in caso di un eventuale incidente si sviluppa un incendio, vi è la possibilità di un'esplosione.

2.2.3 Che cosa fare se...

Si sente odore di gas:

- chiudere il rubinetto della bombola del gas;
- spegnere eventuali fiamme;
- non accedere apparecchi elettrici o l'illuminazione;
- aprire le finestre ed uscire dal locale;
- contattare il reparto Customer Service di Thetford.

Si sospetta che vi sia una perdita nel sistema refrigerante:

- spegnere il frigorifero;
- spegnere tutte le fiamme;
- assicurarsi che vi sia una buona ventilazione;
- contattare il reparto Customer Service di Thetford.

3 IL FRIGORIFERO

Il frigorifero è formato da uno scomparto frigorifero ed uno scomparto del congelatore. Una volta acceso, lasciare funzionare il frigorifero per almeno otto ore prima di porvi generi alimentari.

IMPORTANTE: Per prestazioni ottimali, assicurarsi che il frigorifero sia in piano quando il veicolo è stazionario.

3.1 Terminologia dei frigoriferi Thetford

Linee di prodotti

- Frigoriferi linea DeLuxe
Tutti i frigoriferi SPROVVISTI di pannello di controllo LCD.
- Frigoriferi linea Premium LCD
Tutti i frigoriferi PROVVISTI di pannello di controllo LCD.

Funzionamento

- Manual Energy Control (MEC): tutti i frigoriferi della linea Thetford DeLuxe (P ed E)
- Electronic Energy Selection (EES): frigoriferi elettrici Thetford Premium LCD
- Smart Energy Selection (SES): frigoriferi automatici Thetford Premium LCD e modelli meno recenti di frigoriferi LED (automatici) linea DeLuxe

Accensione

Pièzo: accensione del gas manuale (pulsante)

Elettronica: accensione del gas elettronica (automatica)

3.2 Scomparto frigorifero

All'interno del frigorifero si trova la griglia refrigerante, attraverso la quale il sistema di assorbimento sottrae temperatura al frigorifero. È quindi importante che questa griglia refrigerante non venga mai coperta con plastica o carta. L'aria deve circolare liberamente attraverso il frigorifero in modo che il calore possa essere eliminato.

Attenzione! Non coprire la griglia refrigerante nell'interno del frigorifero con plastica o carta. Il frigorifero si raffredda meglio quando l'aria può circolare liberamente attraverso il frigorifero.

Per limitare il più possibile la formazione di ghiaccio sulla griglia refrigerante:

- i generi alimentari liquidi devono sempre essere posti nel frigorifero chiusi;





- lasciare raffreddare i generi alimentari caldi, prima di porli nel frigorifero;
- non tenere il frigorifero aperto più del necessario.

3.2.1 Montaggio dei ripiani

All'interno del frigorifero si trovano due o tre ripiani, che possono essere montati all'altezza desiderata grazie al semplice sistema ad incastro.

- Incastrare il morsetto in plastica sul lato destro corto del ripiano;
- portare il morsetto in posizione orizzontale ed inserire il ripiano nel frigorifero tenendolo inclinato;
- inserire il lato corto senza morsetto in una delle apposite scanalature sulla parete laterale sinistra del frigorifero;
- porre il lato corto con il morsetto nella scanalatura corrispondente nella parete laterale destra del frigorifero;
- ruotare il morsetto verso il basso, in modo che rimanga bloccato nella scanalatura.

Per spostare il ripiano, ruotare il morsetto verso l'alto e togliere il ripiano. Porre il ripiano all'altezza desiderata come descritto qui sopra.

3.2.2 Bloccare i prodotti durante la guida

Sui ripiani del frigorifero si trova un sistema per bloccare i prodotti durante la guida. Il sistema è formato da una striscia di plastica facile da applicare e da regolare. Per bloccare i prodotti sul ripiano durante la guida, portare la striscia in plastica il più vicino possibile contro i prodotti situati sul ripiano.

Nel contenitore che si trova appeso nell'interno della porta, Thetford ha studiato ed inserito due specifici fermabottiglie (cfr. figura 1 e 2). Questi fermabottiglie evitano scivolamenti e contatti tra bottiglie durante la guida.

Premere il fermabottiglie contro la bottiglia od utilizzare come separatore tra diverse bottiglie.

3.3 Scomparto del congelatore

Attenzione! - Lo scomparto del congelatore non è adatto per surgelare generi alimentari.

- Per preparare cubetti di ghiaccio usare solo acqua potabile.
- Quando si preparano cubetti di ghiaccio, non porre altri prodotti nello scomparto del congelatore.
- L'acqua congela meglio se il termostato si trova sul valore massimo.

Consiglio! - Si consiglia di preparare i cubetti di ghiaccio di notte, quando il frigorifero ha una maggiore capacità di riserva.

3.4 Ciclo automatico di sbrinamento

Tutti modelli frigorifero LCD sono dotati di un ciclo automatico di sbrinamento. Ad intervalli di 49 ore di funzionamento del frigorifero, il sistema controlla la temperatura della griglia refrigerante interna al frigorifero. Se la temperatura è troppo bassa, il sistema attiva il ciclo di sbrinamento.

Il sistema spegne la refrigerazione fino a quando l'elemento refrigerante del frigorifero ha raggiunto nuovamente la giusta temperatura. Il timer viene poi riposizionato su 49 ore e il sistema riprende il normale funzionamento. In caso di spegnimento e riaccensione del frigorifero, il timer viene azzerato e riposizionato automaticamente su 49 ore.

Attenzione! Nel caso di frigoriferi LCD non è necessario sbrinare personalmente e regolarmente il frigorifero. Il ciclo automatico di sbrinamento fa sì che non si formi (o quasi) ghiaccio sulla griglia refrigerante del frigorifero.

3.5 Sistema di blocco della porta

Sulla porta del frigorifero si trova un sistema di blocco automatico. Quando si chiude il frigorifero premendo bene sulla porta, questa si blocca automaticamente.

Anche durante la guida, questo sistema tiene chiusa la porta del frigorifero. Sotto il frigorifero si trova in alcuni modelli inoltre un dispositivo di sicurezza supplementare.

Si ottiene il blocco ruotando opportunamente una levetta nera che si deve incastrare in un perno metallico fissato nella parte inferiore della porta del frigo.

Quando il frigorifero non viene usato per un lungo periodo, si può prevenire la formazione di odori spiacevoli utilizzando l'apposito sistema che consente di tenere la porta del frigo semi aperta. (cfr. figura 3 e 4).

4 FRIGORIFERO DELUXE FUNZIONAMENTO (modelli dotati di pannello di controllo come da figure 5 e 6)

- Prima di mettere in funzione il frigorifero, si consiglia di pulirne l'interno.
- Quando il frigorifero viene utilizzato per la prima volta, deve essere lasciato raffreddare per almeno otto ore, prima di potervi porre dei generi alimentari.

4.1 Accensione e messa in funzione del frigorifero

Accensione :

FIGURA 5

A = Selettore della fonte d'energia

B = Termostato

C = Indicatore della fiamma

D = Accensione manuale (accensione piezoelettrica)

Accensione elettrica :





FIGURA 6

A = Selettore della fonte d'energia

B = Termostato

C = Indicatore della fiamma

A. Il frigorifero può funzionare con tensione di rete (230V), corrente continua (12V) o gas liquido. La fonte d'energia desiderata viene selezionata con l'apposito selettore (A). Questo interruttore ha quattro posizioni:

- tensione di rete (AC) (230 volts) 
- corrente continua (12 volts) 
- gas 
- spento 

B. Il termostato serve per regolare la temperatura del frigorifero, quando questo funziona con tensione di rete (230V) oppure a gas. I punti indicano la potenza refrigerante (più grande è il punto, maggiore è la potenza refrigerante).

C. L'indicatore della fiamma indica quando la fiamma è accesa. Quando l'indicatore si trova nella zona verde, la fiamma è accesa.

D. Se premuto, l'accenditore manuale (piezoelettrico) produce una scintilla che fa accendere la fiamma nel bruciatore.

4.1.1 Funzionamento ad elettricità

Il frigorifero può funzionare ad elettricità in due modi:

- Corrente continua (12 V): porre il selettore (A) su  per selezionare la fonte d'energia; adesso il frigorifero funziona con la batteria dell'automobile o del camper.

Attenzione! - Per mettere in funzione il frigorifero per la prima volta e per farlo raffreddare, usare sempre l'allacciamento del gas o la tensione di rete. Il frigorifero deve funzionare con la batteria solo per mantenere la temperatura del frigorifero e del contenuto, quando questi sono già raffreddati.

- Il frigorifero funziona con la batteria senza possibilità di regolazione della temperatura (funzionamento continuo).
- Tensione di rete (230 V): porre il selettore (A) su 
- Impostare la temperatura con il termostato, manopola (B). (più grande è il punto, maggiore è la potenza refrigerante).

4.1.2 Funzionamento a gas

Avvertenza! - Non tenere materiale infiammabile nelle vicinanze del frigorifero.

- Per la scelta del tipo di gas, si veda la etichetta all'interno del frigorifero.
- Per il tipo di pressostato si vedano la etichetta all'interno del frigorifero e la tabella alla fine del presente manuale.
- Il tipo e la posizione della bombola del gas deve essere conforme alle disposizioni legislative tecniche più recenti. Assicurarsi che l'installazione avvenga in luogo ben ventilato e che le aperture per la ventilazione del luogo di conservazione della bombola del gas rimangano aperte.
- La sostituzione della bombola del gas deve essere effettuata lontano da ogni fonte di combustione e all'aria aperta.
- È vivamente sconsigliato fare funzionare il frigorifero durante il viaggio. Quando incasa di un incidente si sviluppa un incendio, esiste il pericolo di esplosione.
- È vietato fare funzionare il frigorifero a gas vicino ad una stazione di benzina.

- 1 Aprire il rubinetto della bombola del gas e i rubinetti del gas interni al veicolo;
- 2 porre la il termostato (B) nella posizione più elevata (punto più grande);
- 3 portare il selettore della fonte d'energia (A) su  ;
- 4 accendere la fiamma del gas.

Il frigorifero funziona solo a gas liquido (propano, butano). Non può essere alimentato con gas naturale o di carbone. Poiché il gas propano liquido (GPL) brucia in maniera diversa dagli altri gas, il bruciatore deve essere pulito con maggiore frequenza (si raccomanda di pulirlo ogni sei mesi).

A partire da circa 1000 m sul livello del mare, possono verificarsi problemi di natura fisica in fase di accensione del gas (cioè non indica un malfunzionamento del frigorifero).

Accensione manuale (figura 5):

- tenere premuto il termostato (B);
 - premere più volte il pulsante per l'accensione manuale (D) con intervalli di 1-2 secondi;
 - rilasciare il termostato (B) quando l'indicatore della fiamma arriva nella zona verde. Ripetere l'operazione precedente se l'indicatore della fiamma non arriva nella zona verde.
- Avvertenza!** Non tenere mai il termostato premuto per più di 30 secondi consecutivi. Se non appare una fiamma, attendere per lo meno cinque minuti e poi riprovare. Qualora non si segua questa procedura, si può avere un accumulo di gas, che può portare ad incendio o esplosione.
- Regolare la temperatura di refrigerazione con l'apposito termostato (B). (più grande è il punto, maggiore è la potenza refrigerante).

Accensione elettrica (figura 6):

- tenere premuto il termostato (B);
- l'accensione è automatica. Si ode un ticchettio. Ad accensione avvenuta, il ticchettio si interrompe e l'indicatore della fiamma sale nella zona verde.





- A questo punto si può lasciare il termostato;
- se la fiamma si spegne, l'accensione viene ripetuta automaticamente;
- regolare la temperatura di refrigerazione con l'apposito termostato (B). (più grande è il punto, maggiore è la potenza refrigerante).

4.2 Spegnimento

- Porre il selettore della fonte d'energia (A) su ; il frigorifero è completamente spento.
- con il sistema previsto per tenere la porta socchiusa bloccare la porta del frigo. In questo modo si previene la formazione di odori sgradevoli e di muffa all'interno del frigorifero.

Attenzione! Se il frigorifero non viene usato per un lungo periodo, chiudere il rubinetto della bombola del gas e i rubinetti del gas interni al veicolo.

5 FRIGORIFERO PREMIUM DELUXE FUNZIONAMENTO (modelli con pannello di controllo come da figura 7)

- I frigoriferi SES (automatici) riportano il contrassegno G. I frigoriferi EES (elettrici) ne sono sprovvisti.
- Prima di mettere in funzione il frigorifero, si consiglia di pulirne l'interno.
- Quando il frigorifero viene utilizzato per la prima volta, deve essere lasciato raffreddare per almeno otto ore, prima di porvi dei generi alimentari.

Esistono due tipi di frigoriferi LCD: elettrico e automatico. I frigoriferi LCD automatici sono dotati del sistema SES, che consente di passare alla modalità "AUTO", durante la quale il frigorifero seleziona automaticamente la miglior fonte di alimentazione disponibile.

5.1 Sistema Smart Energy Selection (SES)

Al momento dell'accensione, si seleziona in principio la modalità AUTO (automatica). Il sistema SES sceglie automaticamente la fonte d'energia migliore fra le tre disponibili. Viene seguito il seguente ordine di priorità:

- Tensione di rete (230 V)
- Corrente continua (12V)
- Gas liquido

Se è disponibile una fonte d'energia che ha una priorità superiore a quella con cui il frigorifero sta funzionando al momento (ad es., si accende il motore del veicolo), il sistema smette di funzionare con la fonte d'energia attuale e passa alla fonte d'energia con priorità superiore.

Se si verifica un guasto con una o più fonti d'energia, non viene visualizzato alcun messaggio d'errore, fino a quando è disponibile un'altra fonte d'energia. Il sistema SES passa automaticamente alla nuova fonte d'energia.

Se non vi sono altre fonti d'energia disponibili, il LED blue dell'interruttore principale lampeggia ed un codice di errore compare sul display.

I modelli automatici con LCD consentono inoltre di selezionare manualmente la fonte d'energia desiderata.

5.2 Accensione del frigorifero

Attenzione! Ogni cambiamento nell'impostazione viene salvato nella memoria del

sistema SES.

Successivamente il sistema SES si accenderà nell'ultima posizione impostata.

FIGURA 7

- A** = Interruttore principale (accensione/spegnimento)
- B** = Selettore di modalità
- C** = Selettore di temperatura
- D** = Interruttore del riscaldatore (Solo sui frigoriferi con doppio sportello)
- E** = SES
- F** = LED del display
- G** = pannello LCD

- Aprire il rubinetto della bombola del gas.
 - Aprire i rubinetti del gas dell'alimentazione del gas.
 - Premere l'interruttore principale (A). Il LED vicino all'interruttore principale si accende di colore blue e nel display si evidenziano i simboli previsti.
 - Con la selezione della modalità (B) selezionare la funzione "Auto" o una delle fonti d'energia che si desidera usare. I simboli previsti nel display visualizzano l'opzione selezionata.
 - Impostare la temperatura di refrigerazione desiderata con il selettore della temperatura (C). I simboli previsti nel display indicano la temperatura selezionata.
- A.** Accendere e spegnere il frigorifero con l'interruttore principale. Il LED accanto all'interruttore principale si accende di colore blue. Il display visualizza l'impostazione più recente. Dopo 10 secondi l'illuminazione del display si spegne di nuovo. Il LED dell'interruttore principale rimane acceso e di colore blue.

B. Se si preme il selettore di modalità, viene indicata per 10 secondi l'impostazione sul display. In seguito premendo ogni volta il selettore di modalità si può scorrere il menu relativo con la seguente sequenza: AUTO, corrente continua manuale (12 V), gas manuale, tensione di rete manuale (230V) e poi di nuovo AUTO. Selezionare l'opzione "AUTO" o una delle fonti d'energia desiderate. Il display visualizzerà l'opzione selezionata. Se si seleziona l'opzione AUTO, il sistema sceglie la fonte d'energia più adatta e sul display comparirà sia il simbolo AUTO, sia il simbolo che corrisponde alla fonte d'energia selezionata dal sistema. Passati 10 secondi dal rilascio del pulsante di regolazione del frigo, le luci che illuminano il display si spengono.

C. Con il selettore di temperatura si regola la temperatura del frigorifero. Premendo il selettore di temperatura, il display si illumina indicando la temperatura impostata precedentemente. Continuando a premere il selettore di temperatura aumenta il valore di refrigerazione del frigorifero. Raggiunto il valore massimo della temperatura, l'indice riparte dall'impostazione di temperatura più calda. Passati 10 secondi dal rilascio del pulsante di regolazione del frigo, le luci che illuminano il display si spengono.

D. Riscaldando la piastra metallica fra il congelatore e il frigorifero, il riscaldatore previene la formazione di ghiaccio all'apertura del congelatore e impedisce allo sportello di bloccarsi a causa del ghiaccio sulla piastra metallica del frigorifero. Per ridurre il consumo di energia, il riscaldatore può essere spento. L'interruttore si trova sul lato del pannello di controllo accanto al sistema di chiusura.

5.3 Funzionamento ad elettricità

Il funzionamento ad elettricità può essere selezionato sia manualmente, sia con la modalità Auto (solo se il frigo è di tipo automatico)

5.3.1 Modalità automatica

Tensione di rete (230V):

Questa fonte d'energia viene selezionata se la tensione della corrente supera i 200V. Per utilizzare questa fonte d'energia è necessaria anche un'alimentazione continua di 12V per il funzionamento del sistema di regolazione elettronica.

Corrente continua (12 V):

Il funzionamento a 12V viene selezionato dal sistema SES unicamente se la tensione di rete (230V) non è disponibile, se il motore del veicolo è acceso e la tensione disponibile è superiore a 11V.

Se durante il funzionamento con l'elettricità (230V o 12V) si manifesta un guasto, questo non viene visualizzato sul display se è disponibile un'altra fonte di energia. Il sistema passa automaticamente alla fonte d'energia disponibile con priorità superiore.

5.3.2 Scelta manuale del funzionamento ad elettricità

Tensione di rete (230V):

Il LED dell'interruttore principale avverte se non è disponibile una tensione sufficiente oppure se si verifica un guasto. Il LED dell'interruttore principale si illumina da verde a rosso e lampeggia ogni secondo.

Inoltre un codice di errore compare sul display.

Quando è nuovamente disponibile una tensione sufficiente o se il guasto viene risolto, il LED dell'interruttore principale ritorna nuovamente verde, senza più lampeggiare.

Corrente continua (12 V):

- Per mettere in funzione il frigorifero per la prima volta e per farlo raffreddare, usare sempre l'allacciamento del gas o la tensione di rete. Il frigorifero deve funzionare con la batteria solo per mantenere la temperatura del frigorifero e del contenuto, quando questi sono già raffreddati.

Il LED dell'interruttore principale avverte quando il motore del veicolo non è in moto oppure non eroga una tensione sufficiente oppure si è verificato un guasto. Il LED dell'interruttore principale si illumina da verde a rosso e lampeggia ogni secondo. Inoltre un codice di errore compare sul display. Se il motore viene riavviato o se è disponibile una tensione sufficiente, il LED dell'interruttore principale diventa di nuovo verde, senza più lampeggiare.

Attenzione! Quando il motore del veicolo non è acceso, ed il frigorifero è stato impostato per il funzionamento manuale a 12 V, non può automaticamente passare ad un'altra fonte di energia. In questo caso il frigorifero non raffredda.

5.4 Funzionamento a gas

Il funzionamento a gas può essere selezionato sia manualmente, sia con la modalità Auto (solo se il frigo è di tipo automatico).

Avvertenza! - Non tenere materiale infiammabile nelle vicinanze del frigorifero.

- Per la scelta del tipo di gas, si veda la etichetta all'interno del frigorifero.
- Per il tipo di pressostato, si veda la etichetta all'interno del frigorifero e la tabella alla fine del manuale.
- Il tipo e la posizione della bombola del gas deve essere conforme alle disposizioni legislative tecniche più recenti. Assicurarsi che l'installazione avvenga in luogo ben ventilato e che le aperture per la ventilazione del luogo di conservazione della bombola del gas rimangano aperte.
- La sostituzione della bombola del gas deve essere effettuata lontano da ogni fonte di combustione e all'aria aperta.





- È vietato fare funzionare il frigorifero mentre si guida. Quando in caso di un incidente si sviluppa un incendio, esiste il pericolo di esplosione.
- È vietato fare funzionare il frigorifero a gas vicino ad una stazione di benzina.

Il frigorifero funziona solo a gas liquido (propano, butano). Non può essere alimentato con gas naturale o di carbone. Poiché il gas propano liquido (GPL) brucia in maniera diversa dagli altri gas, il bruciatore deve essere pulito con maggiore frequenza (si raccomanda di pulirlo ogni sei mesi).

A partire da circa 1000 m sul livello del mare, possono verificarsi problemi di natura fisica in fase di accensione del gas (cioè non indica un malfunzionamento del frigorifero).

5.4.1 Modalità automatica

Il funzionamento a gas viene selezionato in automatico se:

- non è disponibile la tensione di rete (230V);
- il motore del veicolo non è acceso.

Se è nuovamente disponibile la tensione di rete (230V) o se il motore del veicolo viene acceso, il sistema passa automaticamente alla fonte d'energia disponibile con la priorità superiore.

Se nella modalità automatica il frigorifero passa dal funzionamento a 12 V al funzionamento a gas il sistema attende 15 minuti per l'accensione del gas. La spia che indica il funzionamento del gas è accesa durante questo periodo. Il ritardo è previsto per evitare il funzionamento a gas durante una sosta di rifornimento di carburante. Per annullare il ritardo in questione questa funzione, spegnere il frigorifero e riaccenderlo immediatamente.

Se si seleziona il funzionamento a gas, l'accensione viene attivata automaticamente. Il gas scorre al bruciatore e viene acceso dall'elettrodo di accensione. Se la fiamma si spegne, il gas viene di nuovo acceso subito automaticamente.

5.4.2 Scelta manuale del funzionamento a gas

Se non si riesce ad accendere la fiamma entro 30 secondi, il flusso di gas viene interrotto, ed il frigo si blocca in errore. Il LED dell'interruttore principale passa da verde a rosso e lampeggia ogni secondo, ed un codice di errore compare sul display.

La modalità gas può essere ripristinata solamente se il frigorifero viene spento. Se il frigorifero viene di nuovo acceso e la modalità gas ancora non funziona, il LED dell'interruttore principale inizia a lampeggiare per indicare che il gas non è disponibile.

Anche in questo caso un codice di errore compare sul display.

Attenzione! È vivamente sconsigliato fare funzionare il frigorifero a gas durante la guida. Se in caso di un eventuale incidente si sviluppa un incendio, esiste il pericolo di esplosione.

- È vietato fare funzionare il frigorifero a gas vicino ad una stazione di carburante. Se il rifornimento dura più di 15 minuti, spegnere il frigorifero dall'interruttore principale (A).

5.5 Spegnimento

- Premere l'interruttore principale;
- Il LED blue si spegne;
- ora il frigo è completamente spento;

- utilizzare l'apposito sistema che consente di tenere la porta del frigo semi aperta per prevenire la formazione di odori spiacevoli e muffa all'interno del frigorifero.

6 MANUTENZIONE

Per il corretto funzionamento del frigorifero è necessaria una manutenzione periodica.

6.1 Pulizia

Consiglio! Dopo lo sbrinamento del frigorifero, si consiglia di pulirlo.

- Pulire con un panno morbido ed un detergente delicato;
- pulire il frigorifero con un panno morbido ed umido;
- ogni anno, con una spazzola o un panno umido togliere lo sporco dalla griglia refrigerante interna al frigorifero.

Attenzione! - Non usare sapone o detergenti aggressivi, abrasivi o a base di soda caustica.

- Non utilizzare la lavastoviglie per il lavaggio dei ripiani e degli altri componenti che si trovano all'interno del frigorifero.

6.2 Sbrinamento

Si può formare del ghiaccio sulla griglia refrigerante del frigorifero. Se lo strato di ghiaccio è spesso all'incirca 3 mm, il frigorifero deve essere sbrinato. Lo strato di ghiaccio riduce la capacità di refrigerazione e la durata del frigorifero.

- Togliere la vaschetta dei cubetti di ghiaccio e tutti i generi alimentari;
- spegnere il frigorifero;
- lasciare aperta la porta del frigorifero;
- porre degli asciugamani nel frigorifero per assorbire l'acqua;
- mettere delle vaschette con acqua calda nello scomparto congelatore;
- dopo lo sbrinamento (lo scomparto del congelatore e l'elemento refrigerante sono liberi da ghiaccio) togliere gli asciugamani e le vaschette di acqua ed asciugare il frigorifero con un panno;
- accendere di nuovo il frigorifero, come descritto al paragrafo 4.1/5.2 "Messa in funzione del frigorifero".

Attenzione! - Non togliere lo strato di ghiaccio con forza o con oggetti affilati.

- Non accelerare lo sbrinamento con, ad esempio, un asciugacapelli.

6.3 Chiusura della porta

Se la porta non chiude bene, si forma più facilmente del ghiaccio nel frigorifero. Per accertarsi che la porta chiuda bene, chiuderla mettendo in mezzo un pezzo di carta. In seguito tirare il pezzo di carta. Se si avverte una contropressione, la porta è ben chiusa. Se non si sente una contropressione, la porta non è chiusa bene. Effettuare questo test periodicamente su tutti e quattro i lati della porta del frigorifero. Se la porta non chiude bene, controllare se il sistema di blocco della porta è ben funzionante.

6.4 Uso durante l'inverno

Quando il frigorifero funziona ad una temperatura esterna inferiore a 8° C, installare il rivestimento invernale Thetford sulle griglie di ventilazione (cfr. figura 9). Questo rivestimento protegge il frigorifero dall'aria fredda. Questo rivestimento invernale è un accessorio da acquistare presso il vostro concessionario di fiducia.

Consiglio! Si consiglia inoltre di usare il rivestimento invernale se il veicolo non viene usato per un lungo periodo.

IMPORTANTE: NON USARE IL COPERCHIO INVERNO/DEPOSITO CON TEMPERATURE SUPERIORI AGLI 8° C DATO CHE QUESTO POTREBBE DANNEGGIARE L'UNITÀ DI RAFFREDDAMENTO SUL RETRO DEL FRIGO. Rimuovere i coperchi e riposizionarli quando si conserva il veicolo.

6.5 Manutenzione degli apparecchi a gas

La manutenzione ed il controllo degli apparecchi a gas ed elettrici devono essere effettuati da un **tecnico qualificato**. Si consiglia di fare eseguire la manutenzione da un centro di assistenza autorizzato. Per un elenco dei centri di assistenza vi invitiamo a contattare il reparto Customer Service di Thetford.

Attenzione! Secondo la legislazione europea vigente in materia di apparecchi a gas e di scarichi per sistemi di combustione, occorre osservare le seguenti regole, che sono responsabilità dell'utente:

- gli apparecchi a gas liquido devono essere controllati prima del primo uso e in seguito ogni anno. Si consiglia di richiedere certificazione del lavoro svolto;
- il bruciatore a gas deve essere pulito per lo meno una volta all'anno ed comunque ogni volta che lo si ritenga necessario.
- Qualora si sia dotati di un tubo di gomma o flessibile per il gas, tale tubo deve essere controllato annualmente. Questi tipi di tubo hanno una durata limitata e devono essere pertanto sostituiti con una certa regolarità. Controllare regolarmente il tubo per individuare eventuali rotture, piccoli squarci o logorio. In caso di dubbio sostituire il tubo. Prestare attenzione alla data di scadenza del tubo e sostituire il tubo per tempo rispettando le scadenze temporali indicate dal produttore o stabilite dalle disposizioni legislative locali.
- Per la sostituzione del tubo del gas deve essere utilizzato un tipo omologato di tubo ai sensi delle disposizioni legislative locali. Posizionare il tubo in maniera che non subisca torsioni, né in modo che si producano pieghe.
- A causa della durata limitata del tubo del gas, il tubo deve essere posizionato in maniera tale che ne sia facile poi la sostituzione.

6.6 Controlli per la manutenzione

Questo frigorifero offre anni di funzionamento senza problemi, qualora si compiano periodicamente le seguenti operazioni:

- tenere il frigorifero ben pulito. Cfr. Paragrafo 7.1 "Pulizia";
- sbrinare il frigorifero il più spesso possibile. Cfr. Paragrafo 7.2 "Sbrinamento";
- controllare periodicamente la chiusura della porta. Cfr. paragrafo 7.3 "Chiusura della porta";
- assicurarsi che le griglie di ventilazione non siano ostruite.
- pulire regolarmente le griglie di ventilazione.

6.7 Griglia di ventilazione

Il sistema di ventilazione dispone di reticelle che impediscono agli insetti di penetrare nell'area di combustione del frigorifero. Tali reticelle devono essere pulite periodicamente per garantire il corretto flusso dell'aria. Quando le prestazioni del frigorifero peggiorano a causa di circostanze esterne come una temperatura ambiente molto elevata, le reticelle possono essere rimosse per migliorare il flusso dell'aria e la capacità di raffreddamento.

7 CONSERVAZIONE

Nel caso in cui il frigorifero non venga utilizzato per un periodo prolungato, eseguire le seguenti operazioni:

- Svotare il frigorifero da tutti i generi alimentari;
- Spegnerlo;
- Pulire il frigorifero come descritto al paragrafo 7.1 "Pulizia";
- Chiudere il rubinetto del gas che alimenta il frigorifero;





- Socchiudere la porta del frigorifero utilizzando l'apposito sistema di blocco della porta in posizione semi aperta (posizione di rimessaggio);
- Posizionare il rivestimento invernale sulle griglie di ventilazione.

8 GUASTI E SOLUZIONI

Quando il frigorifero non refrigera bene o non si accende, effettuare i controlli indicati di seguito. Qualora tali controlli non portino ad una soluzione, vi invitiamo a contattare il reparto Assistenza Clienti nel vostro paese (gli indirizzi sono riportati sul retro del manuale).

- Controllare di aver seguito le istruzioni riportate ai capitoli 4 e 5 "Messa in funzione del frigorifero".
- Controllare se il frigorifero è in bolla.
- Controllare se è disponibile una delle tre fonti di energia.

8.1 Problema: il frigorifero non funziona a gas

Possibile causa

- La bombola del gas è vuota.
- Il rubinetto della bombola del gas o uno degli altri rubinetti sono chiusi.
- È stato usato il GPL.

Che cosa fare

- Sostituire la bombola del gas.
- Aprire il rubinetto della bombola del gas e gli altri rubinetti.
- Per passare dal gas butano o propano.

8.2 Problema: il frigorifero non funziona a 12V

Possibile causa

- Il fusibile che protegge il circuito 12V è guasto.
- La batteria è scarica.

Che cosa fare

- Montare un nuovo fusibile (Ispezionare alloggiamento fusibili nel → Camper o nella vettura →)
- Controllare la batteria e caricarla.

8.3 Problema: il frigorifero non raffredda a sufficienza.

Possibile causa

- Ventilazione insufficiente per il frigorifero
- Il termostato è impostato su di un valore insufficiente
- Sull'elemento refrigerante c'è troppo ghiaccio.
- Sono stati inseriti troppi generi alimentari non preventivamente raffreddati.
- Il bruciatore del gas è sporco.
- La porta non chiude bene.

Che cosa fare

- Controllare se le griglie di ventilazione sono ostruite.
- Regolare il termostato su un valore più alto.
- Controllare se la porta del frigorifero chiude bene e sbrinare il frigorifero.
- Lasciare dapprima raffreddare i generi alimentari
- Fare pulire il bruciatore del gas.
- Controllare la chiusura della porta.

9 Diagnostica del pannello di controllo LCD

I frigoriferi con pannello di controllo LCD hanno una speciale funzione che visualizza un codice di errore in caso di guasto.

- Errore 1: La corrente per la resistenza a 230 V. risulta inferiore del 75% rispetto alla corrente nominale.
Cosa fare: Contattare il concessionario o un centro di assistenza Thetford.
- Errore 2: La corrente per la resistenza a 12 V. risulta inferiore del 75% rispetto alla corrente nominale.
Cosa fare: Contattare il concessionario o un centro di assistenza Thetford.
- Errore 3: La resistenza a 230 V. risulta alimentata quando non lo dovrebbe essere.
Cosa fare: Contattare il concessionario o un centro di assistenza Thetford.
- Errore 4: La resistenza a 12 V. risulta alimentata quando non lo dovrebbe essere.

- Errore 5: Rileva una fiamma quando il gas dovrebbe essere spento.
Cosa fare: Contattare il concessionario o un centro di assistenza Thetford.
- Errore 6: L'elettrovalvola per l'uscita del gas è alimentata quando non lo dovrebbe essere.
Cosa fare: Contattare il concessionario o un centro di assistenza Thetford.

- Errore 7: L'elettrovalvola per l'uscita del gas non è alimentata quando lo dovrebbe essere.
Cosa fare: Contattare il concessionario o un centro di assistenza Thetford.

- Errore 8: La tensione di rete 230 V. risulta inferiore del 20% rispetto alla nominale.
Cosa fare: I controlli sono nella modalità 230 V. manuale, ma non c'è corrente disponibile. Verificare se è stato effettuato l'allacciamento a 230V; in tal caso il voltaggio dell'allacciamento è troppo basso e occorre contattare il fornitore di energia.

- Errore 9: Il gas si blocca perché la fiamma non è ancora accesa dopo 30 secondi.
Cosa fare: I controlli sono nella modalità manuale a gas, ma la fiamma non si accende. Controllare se la bombola del gas è vuota o se uno dei rubinetti è chiuso. Selezionare un'altra fonte di energia.

- Errore 10: Nessun segnale di "motore acceso" e il controllo è in modalità "batteria" manuale.
Cosa fare: I controlli sono nella modalità "batteria" manuale e il motore del veicolo non è acceso. Il frigorifero funziona solo a 12V quando il motore è acceso. Accendere il motore o selezionare un'altra modalità.

- Errore 11: Non è disponibile alcuna fonte di energia e il controllo è in modalità Auto.
Cosa fare: I controlli sono in modalità Auto, ma non è disponibile alcuna fonte di energia. Accendere il motore, collegare l'allacciamento a 230V oppure aprire la bombola del gas e ripristinare il frigorifero spegnendolo e riaccendendolo.

- Errore 12: Contattare il concessionario o un centro di assistenza Thetford.

- Errore 13: Sensore di temperatura interno guasto; il controllo passa automaticamente nella modalità Backup (BOS).
Cosa fare: Verificare se il connettore del sensore di temperatura sopra la griglia all'interno del frigorifero è collegato correttamente. In tal caso, contattare il concessionario o un centro di assistenza Thetford.
- Errore 14: La scheda del display e la scheda di alimentazione non comunicano più tra loro.
Cosa fare: Contattare il concessionario o un centro di assistenza Thetford.

- Errore 18: nessun errore, accensione di tutti i segmenti LCD all'avvio.
Cosa fare: attendere alcuni secondi finché il frigorifero non si avvia normalmente.

- Errore 14: La scheda del display e la scheda di alimentazione non comunicano più tra loro.
Cosa fare: Contattare il concessionario o un centro di assistenza Thetford.

- Errore 18: nessun errore, accensione di tutti i segmenti LCD all'avvio.
Cosa fare: attendere alcuni secondi finché il frigorifero non si avvia normalmente.

- Errore 18: nessun errore, accensione di tutti i segmenti LCD all'avvio.
Cosa fare: attendere alcuni secondi finché il frigorifero non si avvia normalmente.

10 GARANZIA

La Thetford B.V. offre agli utenti finali dei frigoriferi Thetford una garanzia di tre anni. Nel periodo di garanzia la Thetford, in caso di guasti, provvederà alla riparazione o alla sostituzione del prodotto. I costi legati alla sostituzione, la manodopera per la sostituzione dei componenti guasti e/o i costi dei componenti stessi in questo caso sono a carico della Thetford.

- Per poter avere diritto a questa garanzia, l'utente deve portare il prodotto a un Centro di Assistenza Tecnica riconosciuto dalla Thetford. Lì verrà valutata la richiesta di poter fruire della garanzia.

- Le parti difettose che vengano sostituite in garanzia, diventano proprietà della Thetford.
- Le presenti disposizioni di garanzia valgono fatta comunque salva la legislazione in vigore in materia di tutela dei consumatori.
- Questa garanzia non vale per prodotti che sono utilizzati o sono stati utilizzati per fini commerciali.
- Il diritto all'intervento in garanzia non verrà riconosciuto se si verifica uno dei seguenti casi:
 - il prodotto è stato utilizzato in maniera inadeguata o non sono state seguite le prescrizioni del manuale;
 - il prodotto non è stato installato secondo le disposizioni;
 - sono state apportate modifiche al prodotto;
 - il prodotto è stato riparato da un Centro di Assistenza non riconosciuto dalla Thetford;
 - il numero di serie o il codice del prodotto sono stati modificati;
 - è derivato danno al prodotto come conseguenza di circostanze che esulano dall'uso normale del frigorifero stesso
- La garanzia è valida solo per i frigoriferi Thetford integrati in un camper o in una roulotte.

11 AMBIENTE

Simbolo WEEE – Informazioni per il consumatore

Smaltimento del prodotto al termine del ciclo di vita

Questo prodotto è stato fabbricato con materiali e componenti di alta qualità che possono essere riciclati e riutilizzati.



La presenza del simbolo di un cassonetto barrato indica che il prodotto è coperto dalla Direttiva Europea 2002/96/EC sullo smaltimento dei rifiuti elettrici ed elettronici.

Si prega di verificare le disposizioni locali per la raccolta differenziata di materiali elettrici ed elettronici.

Attenersi alla normativa locale e non smaltire il prodotto insieme ai normali rifiuti domestici. Il corretto smaltimento del prodotto contribuirà a evitare potenziali conseguenze negative per l'ambiente e la salute.





SE Instruktionsbok

1. INLEDNING

Denna bruksanvisning gäller för modellerna N80, N90, N97, N98, N100, N104, N108, N109, N112, N115, N145, N150 och N175 av Thetford absorptionskylskåp. Den hjälper dig att använda ditt kylskåp på rätt sätt och utan risker. Läs igenom dessa anvisningar noggrant innan du börjar använda kylskåpet, då vet du genast hur det fungerar och hur det ska användas.

Absorptionskylskåpen från Thetford är särskilt utvecklade för förvaring av färska och frusna livsmedel och för att frysa istärningar i husvagnar och -bilar. Med användarpanelen kan du välja önskad energikälla och kylnivå, så att ditt kylskåp kan användas under olika omständigheter.

I texten hänvisas till bilder med hjälp av siffror. Dessa bilder finns på en flik i början av denna bruksanvisning.

Thetford absorptionskylskåp tillhör kategori C11: apparater som drivs med gas och ska installeras så att förbrännings utrymmet är isolerat från bostadsutrymmet.

Om du vill veta mer om hur ditt absorptionskylskåp fungerar kan du besöka vår webbsajt www.thetford.eu.

2 SKYDDSÅTGÄRDER OCH SÄKERHETSANVISNINGAR

2.1 Signalord

I denna bruksanvisning används följande signalord:

Varning! "Varning" avser persons- eller produktkada om användaren inte följer anvisningarna ordentligt. Användaren kan i så fall (allvarligt) skada sig själv eller kylskåpet.

Försiktigt! "Försiktigt" avser skada hos produkten om användaren inte följer anvisningarna ordentligt.

Obs! "Obs" avser tillkommande information för användaren och påpekar möjliga problem.

2.2 Varningar

- Detta kylskåp måste enligt tillverkarens instruktioner installeras med iakttagande av lokala och nationella föreskrifter.
- Läs noggrant igenom dessa anvisningar innan du börjar använda kylskåpet.
- Läs alltid igenom varningarna innan du utför underhåll eller (gas)kontroll.

2.2.1 Reparation/ underhåll:

- Öppna eller skada aldrig kylsystemet. Detta står under tryck och innehåller ämnen som är skadliga för hälsan.
- Utför aldrig själv reparation av gasolkomponenter, avgasutsläpp eller elektriska delar. Detta får endast utföras av en kvalificerad person. För en lista över kvalificerade verkstäder kan du kontakta avdelningen Customer Service hos Thetford.
- Stäng alltid av kylskåpet innan du utför någon form av underhåll eller rengöring.

2.2.2 Användning:

- Täck aldrig över ventilationsgallren i husvagnens vägg. En god ventilation är oumbärlig för att absorptionssystemet ska fungera ordentligt.
- Vatten i ventilationsgallren kan skada ditt kylskåp. Vi rekommenderar därför att du placerar vinterbeklädnaden över gallren när du tvättar ditt fordon.
- Kylskåpet får inte utsättas för regn.
- Låt aldrig kylskåpet gå på gasol medan du kör. Om det vid en eventuell olycka skulle uppstå brand, föreligger risken för explosion.

2.2.3 Vad ska du göra om...

Du känner gaslukt:

- Stäng kranen på gasolubten;
- Släck all öppen eld;
- Koppla inte in någon elektrisk apparat eller belysning;
- Öppna fönstren och lämna utrymmet;
- Kontakta avdelningen Customer Service hos Thetford.

Du förmodar att kylsystemet läcker:

- Stäng av kylskåpet;
- Släck all öppen eld;
- Sörj för tillräcklig ventilation;
- Kontakta avdelningen Customer Service hos Thetford.

3 OM DITT KYLSKÅP

Ditt kylskåp består av en kylavdelning och ett frysack. När du startar kylskåpet bör detta få svalna i minst åtta timmar innan du lägger livsmedel i skåpet.

VIKTIGT: För optimal prestanda, se till att kylskåpet står plant när fordonet står stilla.

3.1 Thetfords kylskåpsterminologi

Produktserier

- Kylskåp i DeLuxe-serien
Alla de kylskåp som levereras UTAN kontrollpanelen med LCD-skärm.
- Kylskåpen i Premium LCD-serien
Alla de kylskåp som levereras MED kontrollpanelen med LCD-skärm.

Operativsystem

- MEC (Manual Energy Control): Alla Thetford DeLuxe-kylskåp (P & E)
- EES (Electric Energy Selection): Thetfords elektriska Premium LCD-kylskåp
- SES (Smart Energy Selection): Thetfords automatiska Premium LCD-kylskåp och äldre Thetford DeLuxe LED-kylskåp (automatiskt)

Tändning

Piëzo: Manuell (tryckknapp) gaständning
Elektronisk: Elektronisk (automatisk) gaständning

3.2 Kylavdelning

Inuti kylskåpet befinner sig kylelementet. Där avlägsnar absorptionssystemet värme ur kylskåpet. Det är alltså viktigt att detta kylelement aldrig täcks över med plast eller papper. Luften måste kunna cirkulera fritt genom kylskåpet för att avge sin värme.

Obs! Täck inte över kylelementet baktill i kylskåpet med plast eller papper. Kylskåpet ger bäst kylning om luften kan cirkulera fritt genom skåpet.

För att så mycket som möjligt undvika isbildning på kylelementet:

- Täck alltid över flytande livsmedel innan du sätter dem i kylskåpet;
- Låt varma livsmedel först svalna innan du sätter dem i kylskåpet;
- Öppna aldrig kylskåpet längre än nödvändigt.

3.2.1 Placering förvaringshyllor

Inuti kylskåpet befinner sig två eller tre förvaringshyllor. Dessa kan ställas in på önskad höjd med ett enkelt klicksystem.

- Klicka fast plastklämman på hyllans räta kortsida;
- Vrid klämman horisontellt, luta hyllan snett och för in den i skåpet;
- Placera kortsidan utan klämma i en av de därtill avsedda spårerna i kylskåpets

vänstra sidovägg;

- Placera kortsidan med klämman i det korresponderande spåret i kylskåpets högra sidovägg;
- Vrid klämman nedåt så att den klämmer fast i spåret.

För att flytta en hylla vrider du klämman uppåt och tar ut hyllan. Placera sedan hyllan på önskad höjd enligt ovanstående beskrivning.

3.2.2 Fixering av produkter under körning

Kylskåpshyllorna har ett system varmed du kan klämma fast produkterna medan du kör. Detta system består av en plastskena som enkelt kan klickas fast och förflyttas. För att fixera produkterna på hyllan under körning skjuter du skenan så stadigt som möjligt mot produkterna på hyllan.

I förvaringsfacket i kylskåpets dörr sitter Thetfords två unika flaskklämmor (se bild 1 & 2). Dessa skjutklämmor hindrar produkterna som står i dörren att börja glida under körning. Skjut klämman mot produkterna i dörren (klämmor 1 & 2) eller sätt produkterna mellan flaskklämman (endast klämma 1).

3.3 Frysack

Obs! - Frysacket är inte lämpat för infrysning av livsmedel.

- Använd endast dricksvatten till att göra istärningar.
- Placera inga andra produkter i frysacket medan du fryser istärningar.
- Vattnet fryser snabbast med termostaten i sitt högsta läge.

Tips! - Istärningar kan du helst göra på natten. Under natten har kylskåpet mer reservkapacitet.

3.4 Automatisk avfrostningscykel

Alla LCD-kylskåpen är försedda med ett automatiskt avfrostningssystem. När kylskåpet har löpt i 49 timmar kontrollerar systemet temperaturen hos kylelementet baktill i skåpet. Om temperaturen är för låg aktiveras avfrostningscykeln, systemet stänger av kylelementet tills det åter har rätt temperatur. Sedan sätts tiduret tillbaka till 49 timmar och återvänder systemet till normal funktion. När kylskåpet har stängts av och startas igen sätts tiduret automatiskt åter på 49 timmar.

Obs! Vid kylskåp LCD-kylskåpen är det inte nödvändigt att själv regelbundet avfrostas kylskåpet. Den automatiska avfrostningscykeln sörjer för att det samlas minimalt med is på kylelementet baktill i skåpet.

3.5 Dörrspärr

Kylskåpets dörr är försedd med en automatisk spärr. När du stänger kylskåpsdörren och trycker åt den ordentligt, spärras den automatiskt. Denna automatspärr håller även dörren stängd medan du kör. Nedtill på kylskåpet sitter vid somliga modeller dessutom en extra skyddsanordning. Genom att föra skjutsparren över stiftet då dörren är stängd vet du helt säkert att dörren inte kommer att öppnas under resan. När kylskåpet inte kommer att användas under längre tid kan du med hjälp av den särskilda haken vid dörrspärren (se bild 3 & 4) förekomma oönskade dofter. Vrid haken ett kvarts varv och sätt fast den. I detta läge gör haken att dörren inte kan stängas.

4 DRIFT AV KYLSKAPET DELUXE (control panel enligt bild 5 & 6)

- Innan du börjar använda kylskåpet bör insidan först rengöras ordentligt.
- När skåpet används för första gången ska det först få svalna i minst åtta timmar innan du sätter några livsmedel i kylskåpet.

4.1 Tändning och start av ditt kylskåp

Tändning för hand







**BILD 5**

- A** = Omkopplare energikälla
B = Termostat
C = Flammätare
D = Manuell tändning (elektromagnetisk tändning)

Elektrisk tändning**BILD 6**

- A** = Omkopplare energikälla
B = Termostat
C = Flammätare

A. Kylskåpet kan gå på nätström (230V), likström (12V) eller gasol. Önskad energikälla väljer du med omkopplaren (A). Denna har fyra lägen:

- nätström (AC) (230V) 
- likström (12V) 
- gasol 
- avstängd 

- B.** Termostaten är ett temperaturreglage för kylskåpet när det går på nätström (230V) eller gasol. Prickarna anger kylningen (ju större prick, desto mer kylning).
C. Flammätaren anger när lågan är tänd. När mätaren står i det gröna fältet är lågan tänd.
D. Den manuella (piezo) tändaren avger, när den trycks in, en gnista som tänder lågan i brännaren.

4.1.1 Elektrisk funktion

Det finns två sätt att låta kylskåpet gå på elektricitet:

- Likström (12 V): Sätt omkopplaren energikälla (A) på  Kylskåpet drivs nu av bilens eller husbilens batteri.

Obs! - Använd alltid gasol eller nätström första gången du startar och kyler kylskåpet. Batteridrift av kylskåpet är endast avsett för att bibehålla skåpets och innehållets temperatur när det redan är svalt.

- Vid batteridrift (12V) löper kylskåpet utan temperaturkontroll (kontinuerlig verkan).
- Nätspänning (230V): Sätt omkopplaren energikälla (A) på  Ställ in temperaturläget med termostatsens vridreglage (B) (ju större prick, desto mer kylning).

4.1.2 Gasolfunktion

Varning! - Brännbart material måste hållas undan från kylskåpet.

- För val av gastyp: se typskylten inuti kylskåpet.
- Tryckreglagets typ anges på typskylten inuti kylskåpet och i tabellen i slutet av denna bruksanvisning.
- Gasbehållarens typ och placering måste överensstämma med senast gällande tekniska föreskrifter. Sörj för installation på en väl ventilerad plats och se till att ventilationsöppningarna till gasbehållarens förvaringsutrymme hålls öppna.
- Byte av gasbehållaren måste ske i öppen luft och väl undan från varje tankbar tändningskälla.
- Det är förbjudet att låta kylskåpet gå på gasol medan du kör. Om det skulle uppstå brand vid en eventuell olycka föreligger risken för explosion.
- Vi avråder bestämt från att låta kylskåpet gå på gasol i närheten av en

bensinstation.

1. Öppna gasoltubens stängningsventil och gaskranarna;
2. Sätt termostat (B) det högsta läget (den största prick);
3. Sätt omkopplaren energikälla (A) på [symbol]
4. Tänd gaslågan:

Kylskåpet fungerar endast med flytande gas (propan, butan). Det fungerar inte med natur- eller kolgas. Eftersom flytande propangas (gasol) brinner på ett annat sätt än andra gaser måste brännaren rengöras oftare (vi rekommenderar rengöring var sjätte månad).

Från ungefär 1000 m över havet och högre kan problem med att tända gasen visa sig (detta betyder inte att kylskåpet inte fungerar på rätt sätt!).

Tändning för hand (bild 5)

- Tryck in termostaten (B), och håll den intryckt;
- Tryck upprepade gånger in den manuella (D) tändarens knapp, med mellanrum på 1- 2 sekunder;
- Släpp termostaten när flammätaren kommer i det gröna fältet. Upprepa det föregående steget om mätaren inte kommer i det gröna fältet;

Varning! Håll aldrig termostaten intryckt längre än 30 sekunder i sträck. Om ingen låga tänds måste du vänta i minst fem minuter innan du försöker på nytt. Annars kan det samlas gas i apparaten, vilket kan leda till brand eller explosion.

- Ställ in önskad kylning med termostaten (ju större prick, desto mer kylning).
- Elektrisk tändning (bild 6)
- Tryck in termostaten (B), och håll den intryckt;
 - Tändningen sker automatiskt. Du hör ett tickande ljud. När lågan har tänts upphör ljudet och blir flammätaren grön. Du kan nu släppa termostaten;
 - Om lågan slocknar upprepas tändningen automatiskt.
 - Ställ in önskad kylning med termostaten (B) (ju större prick, desto mer kylning).

4.2 Avstängning

- Sätt omkopplaren energikälla (A) på  Kylskåpet är nu helt avstängt.
- Sätt med haken fast dörren i öppnat läge. Detta förekommer önskad doft och mögelbildning i kylskåpet.

Obs! Stäng gasoltubens ventil och alla gaskranarna om kylskåpet inte kommer att användas under längre tid.

5 DRIFT AV KYLSKÅPET PREMIUM LCD (control panel enligt bild 7)



- SES-kylskåp (automatiska) har en märkning, se illustration G. EES-kylskåp (elektriska) saknar denna märkning.
- Innan du börjar använda kylskåpet bör insidan först rengöras ordentligt.
- När skåpet används för första gången ska det först få svalna i minst åtta timmar innan du sätter några livsmedel i kylskåpet.

Det finns två typer av LCD-kylskåp: elektriska och automatiska. Automatiska LCD-kylskåp är utrustade med SES-system. SES-systemet gör att användaren kan ställa kylskåpet i "AUTO"-läge vilket innebär att kylskåpet automatiskt väljer den bästa tillgängliga strömkällan.

5.1 Smart Energy Selection (SES)

Vid starten av ett SES kylskåp väljer du i princip funktionsläget AUTO. SES-systemet

väljer då automatiskt den lämpligaste av de tre energikällorna. Därvid hanteras följande prioritetsföljd:

- nätspänning (230 V) 
- likström (12 V) 
- gasol 

Om en energikälla blir tillgänglig som har högre prioritet än källan som för närvarande driver kylskåpet (t.ex. om du startar motorn), avbryter systemet den nuvarande energikällan och kopplar om till drift med källan som har högre prioritet. Om det uppträder en störning i en eller fler av de möjliga energikällorna, ger systemet inget felmeddelande så länge det fortfarande finns en annan källa tillgänglig. SES-systemet kopplar automatisk om.

Om ingen enda energikälla finns tillgänglig skiftar huvudströmbrytarens lysdiod från grönt till rött och blinkar den varje sekund.

SES systemet ger dig dessutom möjligheten att själv, för hand, välja önskad energikälla.

5.2 Inkoppling av kylskåpet

Obs! Varje ändring i SES-systemet lagras i systemets minne. I fortsättningen startar systemet alltså alltid i det senast inställda läget.

BILD 7

- A** = Huvudströmbrytare (till/från)
B = Omkopplare funktionsläge
C = Omkopplare kylnivå
D = Strömbrytare för delningsvärmare (Endast på kylskåp med dubbla dörrar)
E = SES
F = Lysdiod-display
G = LCD-display

1. Öppna gastubens stängningsventil;
2. Öppna gastillförselns gaskranarna;
3. Tryck in strömbrytaren (A). Lysdioden bredvid strömbrytaren lyser grönt;
4. Välj med funktionsomkopplaren (B) "Auto"-funktionen eller en energikälla som du väljer själv. Lysdioderna anger vilket val du har gjort;
5. Ställ in önskad kyltemperatur med kylnivåväljaren (C). Lysdioderna anger vilken kylnivåinställning du har valt.

A. Med huvudströmbrytaren startar och stänger du av kylskåpet. Lysdioden bredvid strömbrytaren lyser grönt. Displayens lysdioder återger den senast gjorda inställningen. Efter 10 sekunder slocknar displayens lysdioder igen. Strömbrytarens lysdiod fortsätter att visa grönt.

B. Om du trycker in funktionsväljaren visar displayens lysdioder den aktuella inställningen under 10 sekunder. Sedan kan du med tryck på funktionsväljaren stega i följande ordning genom funktionsmenyn: AUTO, manuell likström (12 V), manuell gasoldrift, manuell nätspänning (230 V) och tillbaka till AUTO. Välj läget "AUTO" eller den energikälla du önskar. Lysdioderna anger vilket val du har gjort. I funktionsläget AUTO väljer systemet själv den bäst lämpade energikällan. Lysdioden AUTO lyser, tillsammans med lysdioden som korresponderar med energikällan som systemet för närvarande använder. När funktionsväljaren har varit släppt i 10 sekunder stänger systemet av lysdioderna så att de slocknar.

C. Med kylnivåomkopplaren reglerar du kylskåpets kylnivå. När du trycker in





kylnivåväljaren tänds lysdioden för den för närvarande inställda kylnivån. Med varje vidare tryck på omkopplaren ställs kylnivån in ett steg svalare. När den kallaste kylnivån har uppnåtts börjar systemet om vid den varmaste kylnivåinställningen. När kylnivåväljaren har varit släppt i 10 sekunder stänger systemet av lysdioderna så att de slocknar.

- D.** Genom att metallplåten mellan frysen och kylskåpet värms upp förhindrar delningsvärmaren isbildning när frysens dörr står öppen och ser till att frysens dörr inte fryser fast i metallblecket. Delningsvärmaren kan slås av för att spara energi. På kylskåp med lysdioder sitter strömbrytaren under reglagepanelen. Sitter den på sidan av reglagepanelen vid handtaget.

5.3 Elektrisk funktion

Eldrift av kylskåpet kan väljas både av Auto-funktionen och manuellt.

5.3.1 Automatfunktion

Nätspänning (230 V):

Denna energikälla väljs om strömförsörjningens spänning överskrider 200 V. För detta funktionsläge krävs även en kontinuerlig matning med 12 V för det elektroniska styrsystemets funktion.

Likström (12 V):

SES-systemet väljer endast drift med 12 V om nätspänning (230 V) inte finns tillgänglig, fordonets motor är igång och en spänning finns tillgänglig som överskrider 11 V.

Om det uppstår en störning vid eldrift (230 V eller 12 V) visas detta inte på displayen så länge en annan energikälla finns tillgänglig. Systemet kopplar då automatiskt om till den tillgängliga energikällan med högsta prioritet.

5.3.2 Manuellt inställd eldrift

Nätspänning (230 V):

Huvudströmbrytarens lysdiod varnar om spänningen är otillräcklig, eller om en störning uppträder. Huvudströmbrytarens lysdiod skiftar då från grönt till rött och blinkar varje sekund.

När det åter finns tillräcklig spänning, eller om störningen har avhjälpats, återvänder strömbrytarens lysdiod till fast grönt ljus.

Likström (12 V):

- Använd alltid gasol eller nätström första gången du startar och kyler kylskåpet. Batteridrift av kylskåpet är endast avsett för att bibehålla skåpets och innehållets temperatur när det redan är svalt.

Huvudströmbrytarens lysdiod ger varning om fordonets motor är avstängd, om en störning uppstått eller om den tillgängliga spänningen är för låg. I så fall skiftar lysdioden från grönt till rött och blinkar den varje sekund.

När motorn startas igen, störningen åtgärdats, eller den tillgängliga spänningen åter är tillräcklig, återvänder huvudströmbrytarens lysdiod till fast grönt ljus.

Obs! Om fordonets motor är avstängd går kylskåpet INTE automatiskt över till en annan energikälla om du valt manuell inställning på 12 V. Detta innebär att kylskåpet inte kyler.

5.4 Gasolfunktion

Gasol drift av kylskåpet kan väljas både av Auto-funktionen och manuellt.

Varning! - Brännbart material måste hållas undan från kylskåpet.

- För val av gastyp: se typskylten inuti kylskåpet.
- För typ tryckreglage: se typskylten inuti kylskåpet och tabellen i början av denna bok.
- Gasbehållarens typ och placering måste överensstämma med senast gällande

tekniska föreskrifter. Sörj för installation på en väl ventilerad plats och se till att ventilationsöppningarna till gasbehållarens förvaringsutrymme hålls öppna.

- Byte av gasbehållaren måste ske i öppen luft och väl undan från varje tänkbar tändningskälla.
- Vi avråder bestämt att låta kylskåpet gå på gasol medan du kör. Om det skulle uppstå brand vid en eventuell olycka föreligger risken för explosion.
- Det är förbjudet att låta kylskåpet gå på gasol i närheten av en bensinstation.

Kylskåpet fungerar endast med flytande gas (propan, butan). Det fungerar inte med natur- eller kolgas. Eftersom flytande propangas (gasol) brinner på ett annat sätt än andra gaser måste brännaren rengöras oftare (vi rekommenderar rengöring var sjätte månad).

Från ungefär 1000 m över havet och högre kan problem med att tända gasen visa sig (detta betyder inte att kylskåpet inte fungerar på rätt sätt!).

5.4.1 Automatfunktion

Systemet väljer gasol drift om:

- Nätspänning (230 V) inte finns tillgänglig;
- Fordonets motor är avstängd.

När det åter finns nätspänning (230 V) tillgänglig, eller om fordonets motor startas, kopplar systemet om till den tillgängliga energikällan med högsta prioritet.

Om kylskåpet vid automatfunktion går över från 12 V till gasol drift väntar systemet i ungefär 15 minuter innan gasolen tänds. Gasolindikationslampan lyser dock under fördröjningen. Denna tidsfördröjning har byggts in för att förekomma att gasol drift startas medan du stannar vid en bensinstation. För att upphäva den inbyggda tidsfördröjningen kan du stänga av kylskåpet och sedan genast starta det igen.

När systemet väljer gasol drift aktiveras tändningen automatiskt. Gasen strömmar till brännaren och tänds av den elektriska tändaren. Om lågan slocknar tänds gasen automatiskt genast på nytt.

5.4.2 Manuellt inställd gasol drift

Om manuellt inställd gasol drift väljs aktiveras tändningen automatiskt. Gasolen strömmar till brännaren och tänds av den elektriska tändningen. Om flammans slocknar tänds gasen omedelbart på nytt.

Om det inte lyckas att tända lågan inom 30 sekunder stoppas gastillförseln och stängs funktionsläget för gasol drift av. Huvudströmbrytarens lysdiod skiftar från grönt till rött och blinkar varje sekund.

Gasolfunktionen kan endast nollställas genom att stänga av kylskåpet. Om du startar kylskåpet på nytt medan gasol läget fortfarande inte fungerar, börjar lysdioden för manuell gasolfunktion att blinka för att ange att ingen gas finns tillgänglig.

Obs! Vi avråder bestämt från att låta kylskåpet gå på gas medan du kör. Om det skulle uppstå brand vid en eventuell olycka föreligger risken för explosion. Det är förbjudet att låta kylskåpet gå på gasol i närheten av en bensinstation. Om det tar längre än 15 minuter att tanka måste du stänga av kylskåpet med huvudströmbrytaren (A).

5.5 Avstängning

- Sätt huvudströmbrytaren (A) på 0 (från);
- Apparaten är nu helt avstängd
- Sätt med dörrspärren fast dörren i öppet läge. Detta förekommer önskad doft och mögelbildning i kylskåpet.

6 UNDERHÅLL

För kylskåpets goda funktion krävs regelbundet underhåll.

6.1 Rengöring

Tips! Ett lämpligt tillfälle att rengöra kylskåpet är när det nyss har frostat av.

- Rengör insidan med en mjuk trasa och ett mildt rengöringsmedel;
- Torka av kylskåpet med en fuktig, mjuk trasa;
- Avlägsna årligen med en borste eller mjuk trasa allt damm från kylelementet inuti kylskåpet.

Obs! - Använd inte tvål eller rengöringsmedel som är aggressiva, frätande eller baserade på soda.

- De lösa delarna inuti kylskåpet kan inte diskas i maskin.

6.2 Avfrostning

Med tiden bildas isavsättningar på kylskåpets kylelement. När islagret är ungefär 3 mm tjockt bör kylskåpet frostas av. Islagret reducerar skåpets kylkapacitet och livslängd.

- Tag ut istärningsformen och alla livsmedel;
- Stäng av kylskåpet.
- Lämna kylskåpsdörren öppen;
- Lägg torra handdukar i kylskåpet för att absorbera vattnet;
- Sätt skålar med varmvatten i frysfacket;
- Efter avfrostning (frysfacket och kylelementet är isfria) ska handdukarna och vattenskalarna tas ut och kylskåpet torkas med en trasa;
- Starta åter kylskåpet enligt paragraf 4.1/5.2 "Inkoppling av kylskåpet".

Obs! - Islagret får inte avlägsnas med kraft eller vassa föremål.

- Avfrostningen får inte påskyndas med t.ex. en hårtork.

6.3 Dörrens stängning

Om dörren inte stänger ordentligt uppstår isbildning i kylskåpet. För att kontrollera om dörren sluter väl, stänger du dörren med ett papper mellan dörren och själva skåpet. Drag sedan i papparet. Om du känner motstånd sluter dörren ordentligt. Om du inte känner något motstånd sluter den inte tillräckligt tätt. Utför detta prov regelbundet vid alla fyra sidorna av kylskåpsdörren.

Om det visar sig att dörren inte stänger ordentligt ska du kontrollera om dörrspärren håller dörren ordentligt stängd.

6.4 Bruk under vintern

Om du använder kylskåpet vid en utetemperatur lägre än 8°C, bör du installera en Thetford vinterbeklädnad (se bild 9) på ventilationsgallren. Denna beklädnad skyddar kylskåpet mot för kall luft. Vinterbeklädnaden är ett tillbehör till kylskåpet och kan erhållas från din husvagns återförsäljare.

Tips! Vi rekommenderar även att använda vinterbeklädnaden om fordonet inte kommer att användas under längre tid.

VIKTIGT: ANVÄND INTE VINTER/FÖRVARINGSSKYDDET I TEMPERATURER ÖVER 8°C DÅ DET KAN SKADA KYLENHETEN BAK PÅ KYLSKÅPET. Ta bort skydden och sätt tillbaka dem när fordonet placeras i förvaring.

6.5 Underhåll av gasapparatur

Underhåll och inspektion av gas- och elektrisk apparatur måste utföras av en kvalificerad montör. Vi rekommenderar att du låter detta underhåll utföras av ett center för kundservice. För en lista över kvalificerade installationer kan du kontakta Thetfords avdelning Customer Service.





Obs! Enligt de europeiska bestämmelserna för gasapparat och avgasutsläpp måste följande regler iakttagas. Dessa faller under användarens ansvar:

- Apparater på gasol (flytande gas) måste inspekteras före första användningen och sedan årligen. Efter inspektionen avgives ett certifikat.
- Gasbrännaren måste rengöras minst årligen och vidare så snart det är nödvändigt. Vid bruk av en gasslang måste denna kontrolleras årligen. Denna slang har en begränsad hållbarhet och måste alltså ganska regelbundet bytas ut. Kontrollera regelbundet om slangen har brustit, visar sprickor eller ser föråldrad ut. Byt ut den om du tvivlar. Iakttag även slangens maximala livslängd och byt ut den i tid inom de tidsgränser som anges av tillverkaren eller enligt lokala bestämmelser.
- Vid byte av gasslangen måste en typ användas som är godkänd enligt lokala bestämmelser. Placera slangen så att den inte är vriden eller kan vridas, böjas om eller vikas.
- På grund av slangens begränsade livslängd måste den anbringas så att det alltid är möjligt att byta den.

6.6 Pricklista för underhåll

Detta kylskåp ger dig många års problemfri bekvämlighet, du behöver endast regelbundet gå igenom nedanstående pricklista:

- Håll ditt kylskåp ordentligt rent. Se paragraf 6.1 "Rengöring".
- Frostas av kylskåpet så snart det behövs. Se paragraf 6.2 "Avfrostning".
- Kontrollera regelbundet att dörren stänger ordentligt. Se paragraf 6.3 "Dörrens stängning".
- Se till att ventilationsgallren inte täcks över.
- Rengör ventilationsgallren regelbundet.

6.7 Ventilationsfilter

Ventilationsöppningen har ett filter för att förhindra att insekter kommer in i kylskåpets gasolbrännare. Ventilationsöppningarna behöver rengöras regelbundet för att säkerställa god luftcirkulation. Om kylskåpet fungerar dåligt på grund av yttre omständigheter, t.ex. extrem omgivningstemperatur, kan ventilationsfiltren tas bort för att förbättra luftcirkulationen och därigenom kylskåpets kylande förmåga.

7 FÖRVARING

Utför följande handlingar om kylskåpet inte kommer att användas under längre tid:

- Tag ut alla livsmedel;
- Stäng av kylskåpet;
- Rengör kylskåpet enligt beskrivningen i avsnitt 7.1 "Rengöring";
- Stäng gaskranen till kylskåpet;
- Sätt kylskåpsdörren på glänt med den särskilda haken vid dörrlåset (förvaringsläge);
- Placera vintertäcket på ventilationsgallren.

8 STÖRNINGAR OCH LÖSNINGAR

Om ditt kylskåp inte kylväl, eller inte vill starta, kan du gå igenom nedanstående pricklista. Om detta inte löser problemet bör du kontakta avdelningen Customer Service i ditt land (se adresserna på bruksanvisningens baksida). Där står man gärna till tjänst.

- Kontrollera om du har följt anvisningarna i avsnitt 4 eller 5 "Inkoppling av kylskåpet".
- Kontrollera att kylskåpet står horisontellt.
- Kontrollera om det är möjligt att använda kylskåpet med en tillgänglig strömkälla.

8.1 Problem: Kylskåpet fungerar inte på gasol

Möjlig orsak

- Gasolubens ventil är tom.
- Gasolubens ventil eller en av kranarna är stängd
- Gasol har använts.

Vad du kan göra

- Byt gasolub.
- Öppna gasolubens ventil och alla stoppkranar.
- Växla till butan- eller propangas.

8.2 Problem: Kylskåpet fungerar inte på 12V

Möjlig orsak

- Säkring för 12V är trasig.
- Batteriet är tomt.

Vad du kan göra

- Sätt i en ny säkring (Husbil → husbilens säkringsdosa. Bil → bilens säkringsdosa)
- Testa och ladda batteriet.

8.3 Problem: Kylskåpet kylar inte tillräckligt.

Möjlig orsak

- Otillräcklig ventilation för kylskåpet.
- Termostatens knapp för lågt inställt.
- För mycket is på kylelementet.
- Du förvarar för många varma livsmedel samtidigt.
- Gasbrännaren nedsmutsad.
- Dörren sluter inte ordentligt.

Vad du kan göra

- Kontrollera om ventilationsgallren är övertäckta.
- Ställ in termostaten högre.
- Kontrollera om kylskåpsdörren stänger ordentligt och frosta av kylskåpet.
- Låt livsmedlen först svalna.
- Låt gasbrännaren rengöras.
- Kontrollera dörrens stängning.

9 Felinformation på LCD-användarpanelen

På kylskåp med LCD-panel visas felkoder i en särskild del av panelen om det uppstår ett fel.

- Fel 1: Växelströmselementets uppmätta strömstyrka är 75 % lägre än den nominella strömstyrkan
Åtgärd: Kontakta din återförsäljare eller Thetfords kundservice.
- Fel 2: Likströmselementets uppmätta strömstyrka är 75 % under den nominella strömstyrkan.
Åtgärd: Kontakta din återförsäljare eller Thetfords kundservice.
- Fel 3: Växelströmselementet är PÅ när det borde vara AV.
Åtgärd: Kontakta din återförsäljare eller Thetfords kundservice.
- Fel 4: Likströmselementet är PÅ när det borde vara AV.
Åtgärd: Kontakta din återförsäljare eller Thetfords kundservice.
- Fel 5: Registrerar gasläga när gasolen borde vara AV.
Åtgärd: Kontakta din återförsäljare eller Thetfords kundservice.
- Fel 6: Registrerar att gasoltillförseln är PÅ när den borde vara AV.
Åtgärd: Kontakta din återförsäljare eller Thetfords kundservice.
- Fel 7: Registrerar att gasoltillförseln är AV när den borde vara PÅ.
Åtgärd: Kontakta din återförsäljare eller Thetfords kundservice.
- Fel 8: Växelströmstillförseln är 20 % under nominell nivå.
Åtgärd: Du har ställt in kylskåpet på manuellt växelströmsläge men det finns ingen ström tillgänglig. Se efter att du har anslutit kylskåpet till ett strömutfog för 230 V. Om du har gjort det beror felet på att 230 V-anslutningen har för låg spänning. Kontakta din el-leverantör.
- Fel 9: Gasolen stängs av eftersom lågan inte tänts inom 30 sekunder.
Åtgärd: Du har ställt in kylskåpet på manuellt gasolläge men lågan tänds inte. Se efter om gasolbehållaren är tom eller om avstängningsventilerna är stängda. Välj en annan energikälla. Ställ in kylskåpet på nytt på gasolläge 3 eller 4 gånger tills lågan tänds.

Kontakta din återförsäljare eller Thetfords kundservice om problemet kvarstår.

- Fel 10: Signalen "ingen motor igång" visas och kylskåpet är inställt på manuellt likströmsläge.
Åtgärd: Du har ställt in manuellt likströmsläge och bilmotorn är inte igång. Kylskåpet kan kylas med 12 V-ström endast när bilmotorn är igång. Starta motorn eller välj ett annat energiläge.
- Fel 11: Ingen energikälla är vald och användarpanelen visar AUTO-läge.
Åtgärd: Du har ställt in kylskåpet på AUTO-läge men ingen energikälla är tillgänglig. Starta motorn, anslut 230 V-ström eller öppna gasoltillförseln och återställ kylskåpet genom att först stänga av det och sedan slå på det igen.
- Fel 12: Kontakta din återförsäljare eller Thetfords kundservice.
- Fel 13: Fel på termistorn. Användarpanelen går automatiskt över till reservläge (Backup mode, BOS).
Åtgärd: Kontrollera om kontakten ovanför kylelementet inuti kylskåpet är ordentligt ansluten. Om den är det kontaktar du din återförsäljare eller Thetfords kundservice.
- Fel 14: Förbindelsen har brutits mellan användarpanelen och kopplingspanelen.
Åtgärd: Kontakta din återförsäljare eller Thetfords kundservice.
- Fel 18: Inget fel, tänds bara alla LCD-segment vid start.
Åtgärd: Vänta några sekunder så startar kylskåpet på normalt sätt

10 GARANTI

Thetford B.V. bjuder slutanvändaren av Thetford kylskåp en garanti på tre år. Inom garantiperioden reparerar eller ersätter Thetford apparaten om den visar brister. Kostnaderna för ersättning, arbetslön för byte av defekta delar och/eller kostnader för själva delarna kommer i detta fall för Thetfords räkning.

- För att kunna göra anspråk på garantin måste användaren lämna in produkten vid ett av Thetford erkänt Servicecenter för bedömning av anspråket.
- Om delar av produkten byts ut för reparation, blir dessa delar Thetfords egendom
- Gällande konsumentlagstiftning påverkas inte av denna garantibestämmelse.
- Denna garanti gäller inte för produkter som används eller har använts för kommersiella ändamål.
- Alla garantianspråk förfaller om:
 - produkten har använts på felaktigt sätt eller inte enligt anvisningarna i handboken;
 - produkten inte har installerats enligt föreskrift;
 - ändringar har utförts hos produkten;
 - produkten har reparerats av ett ej av Thetford erkänt Servicecenter;
 - produktens serienummer eller kod har ändrats;
 - produkten har skadats genom omständigheter utanför produktens egna normala användning.
- Garantin gäller endast för Thetford-kylskåp som är inbyggda i en husvagn eller -bil

11 MILJÖ

WEEE-symbolen – Konsumentinformation

Kassering av din gamla product när den har tjänat ut

Din product har utformats och tillverkats av kvalitetsmaterial och -komponenter som kan återvinnas och återanvändas.





Når den overkorsede soptunnan finns på en product innebär det att den omfattas av EU-direktivet 2002/96/EC (Directive on Waste Electrical and Electronic Equipment).

Ta reda på hur avfallshanteringen för elektriska och elektroniska produkter går till där du bor.

Följ de lagar och regler som gäller. Kasta inte den gamla produkten tillsammans med det vanliga hushållsavfallet. När du kasserar den gamla produkten på rätt sätt hjälper du till att skydda hälsa och miljö.

NO Bruksanvisning

1 INNLEDNING

Denne bruksanvisningen gjelder for Thetfords absorpsjonskjøleskap av modell N80, N90, N97, N98, N100, N104, N108, N109, N112, N115, N145, N150 og N175 fra Thetford og gir retningslinjer for korrekt og sikker bruk av kjøleskapet. Les bruksanvisningen grundig før du tar kjøleskapet i bruk første gang og gjør deg kjent med hvordan det skal betjenes.

Absorpsjonskjøleskapene fra Thetford er spesielt utviklet for oppbevaring av ferske og frosne matvarer, samt produksjon av isbiter i campingvogn eller bil.

Betjeningspanelet gir deg mulighet til å velge ønsket energikilde og kjølenivå. På denne måten kan kjøleskapet brukes under ulike forhold.

Tallene i teksten referer til tegningene. Disse tegningene gjengis på utbrettsiden i bruksanvisningen.

Thetford absorpsjonskjøleskap tilhører kategori C11: Apparater med gassdrift som skal installeres slik at forbrenningsområdet er isolert fra oppholdsrommene.

Hvis du ønsker å vite mer om hvordan absorpsjonskjøleskapet ditt virker, kan du gå inn på nettsiden www.thetford.eu.

2 FORHOLDSREGLER OG SIKKERHETSINSTRUKSJONER

2.1 Varslingsord

I denne bruksanvisningen brukes følgende varslingsord:

Advarsel! "Advarsel" viser til at det kan oppstå personskade eller skade på produktet dersom brukeren ikke utfører de foreskrevne prosedyrer på korrekt måte. Brukeren kan komme til å skade seg selv (alvorlig) eller produktet.

Forsiktig! "Forsiktig" viser til at det kan oppstå skade på produktet dersom brukeren ikke utfører de foreskrevne prosedyrer på korrekt måte.

OBS! "OBS" viser til tilleggsinformasjon for brukeren og gjør brukeren oppmerksom på mulige problemer.

2.2 Advarsler

- Dette kjøleskapet må installeres i henhold til fabrikantens anvisninger samtidig som det tas hensyn til lokale og nasjonale forskrifter.
- Les bruksanvisningen nøye før du tar kjøleskapet i bruk første gang.
- Les alltid advarslene før du utfører vedlikehold eller ettersyn av gassutstyret.

2.2.1 Reparasjon/vedlikehold

- Kjølesystemet må aldri åpnes eller skades. Kjølesystemet står under trykk og inneholder helsefarlige stoffer.
- Du må aldri selv utføre reparasjoner på gassutstyr, avtrekk for forbrenningsgass eller elektriske komponenter. Slike reparasjoner må kun utføres av kvalifisert personell. Kontakt kundeserviceavdelingen hos Thetford for å få en liste over kvalifisert personell.
- Kople alltid fra kjøleskapet før du utfører vedlikehold eller rengjøring.

2.2.2 Bruk

- Ventilasjonsåpningene i veggen på campingvognen må aldri dekkes til. Det er viktig med god ventilasjon for at absorpsjonssystemet skal fungere ordentlig.
- Vann som trenger inn i ventilasjonsåpningen, kan føre til skade på kjøleskapet. Vi anbefaler derfor at du plasserer vinterdekslet over ventilasjonsåpningene når du skal rengjøre kjøretøyet.
- Kjøleskapet må ikke utsettes for regn.
- Under kjøring må aldri kjøleskapet gå på gass. Hvis det oppstår brann ved en trafikkulykke, er det fare for eksplosjon.

2.2.3 Hva du skal gjøre hvis ...

Du merker gasslukket:

- Steng ventilen på gassbeholderen;
- Slukk all åpen ild;
- Ikke tenn elektriske apparater eller belysning;
- Åpne vinduene og forlat rommet;
- Ta kontakt med kundeserviceavdelingen hos Thetford.

Du har mistanke om at kjølesystemet lekker:

- Slå av kjøleskapet;
- Slukk all åpen ild;
- Sørg for tilstrekkelig utlufting;
- Ta kontakt med kundeserviceavdelingen hos Thetford.

3 OM KJØLESKAPET

Kjøleskapet består av en kjøledel og en fryseboks. Når du setter i gang kjøleskapet, la det gå minst åtte timer før du setter inn matvarer.

VIKTIG: For optimal ytelse, sørg for at kjøleskapet står i vater når vognen står stille.

3.1 Termer for Thetford-kjøleskap

Vareutvalg

- Kjøleskap i DeLuxe-serien
Alle kjøleskap som kommer UTEN LCD-kontrollpanel.
- Kjøleskap i Premium LCD-serien
Alle kjøleskap som kommer MED LCD-kontrollpanel.

Operativsystem

- Manual Energy Control (manuell energikontroll – MEC): Alle kjøleskap i Thetford DeLuxe (P & E)-serien
- Electronic Energy Selection (elektronisk energivalg – EES): Kjøleskap i Thetford Premium LCD Electronic-serien
- Smart Energy Selection (smart energivalg – SES): Kjøleskap i Thetford Premium LCD Automatic-serien og eldre kjøleskap i Thetford DeLuxe LED (Automatic)-serien

Tenning

Piëzo: Manuell gasstenning (trykknapp)

Elektronisk: Elektronisk gasstenning (trykknapp)

3.2 Kjøledelen

På innsiden av kjøleskapet er det en kjølerist. Via kjøleristen trekker absorpsjonssystemet varme ut av kjøleskapet. Det er derfor viktig at kjøleristen aldri dekkes med plast eller papir. Luften må kunne sirkulere fritt i kjøleskapet slik at varmen kan trekkes ut.

OBS! Dekk aldri til kjøleristen med plast eller papir. Kjøleskapet fungerer best når luften kan sirkulere fritt i kjøleskapet.

For å begrense isdannelse på kjøleristene:

- Dekk til flytende varer som settes i kjøleskapet;
- La varme matvarer avkjøles før de settes i kjøleskapet;
- Ikke la kjøleskapet stå åpent lenger enn nødvendig.

3.2.1 Plassering av hyller

Det er to eller tre hyller i kjøleskapet. Du kan plassere hyllene i den høyden du ønsker ved hjelp av et enkelt klikksystem:

- Klikk på plass festeklemmen i plast på hyllens rette kortside;
- Vri festeklemmen i horisontal stilling, hold hyllen på skrå og før den inn i



- kjøleskapet;
 - Plasser den kortsiden av hyllen som er uten festeklemme, i et av hyllesporene på kjøleskapets venstre sidevegg;
 - Plasser den kortsiden av hyllen der festeklemmen sitter, i det korresponderende hyllesporet på kjøleskapets høyre sidevegg;
 - Vri festeklemmen nedover, slik at den festes i hyllesporet.
- For å justere hyllen, må du vri festeklemmen oppover og ta ut hyllen. Sett hyllen på plass igjen i ønsket høyde ved å følge framgangsmåten som beskrevet ovenfor.

3.2.2 Sikre produktene under kjøring

Kjøleskapshyllene kommer med en ordning for å sikre innholdet under kjøring. Ordningen består av en plastlist som er enkel å sette fast og skyve på. For å sikre produktene på hyllene under kjøring, skyver du plastlisten så langt inntil produktene som mulig.

I oppbevaringshyllen i kjøleskapsdøren er det montert to Thetford flaskeholdere (se tegning 1 og 2). Flaskeholderne forhindrer at flasker forskyver seg under kjøring. Skyv flaskeholderen godt inntil produktene i døren (flaskeholder 1 og 2), eller plasser produktene i flaskeholderen (kun flaskeholder 1).

3.3 Fryseboks

OBS! - Fryseboksen er kun egnet for oppbevaring av allerede frosne mat.

- Bruk kun drikkevann når du skal lage isbiter.
- Ikke legg andre ting i fryseboksen når du lager isbiter.
- Vannet fryser raskest hvis termostaten står på høyeste innstilling.

Tips! - Det lønner seg å lage isbiter på kvelden når kjøleskapet har større overskuddskapasitet.

3.4 Automatisk avising

Alle LCD-kjøleskap og er utstyrt med automatisk avising. Når kjøleskapet har vært i drift i 49 timer, kontrollerer systemet temperaturen på kjøleristene bak i kjøleskapet. Hvis temperaturen er for lav, aktiverer systemet avisingen. Systemet slår av kjølingen inntil kjøleristene igjen har nådd riktig temperatur. Deretter stilles timerfunksjonen til 49 timer igjen, og systemet vil deretter virke som normalt. Hver gang kjøleskapet slås på eller av, vil timerfunksjonen automatisk tilbakestilles til 49 timer.

Merk! Det er ikke nødvendig med manuell avising på LCD-kjøleskap. Den automatiske avisingen sørger for at det dannes minimalt med rim eller is på kjølelementet bak i kjøleskapet.

3.5 Dørlås

Kjøleskapsdøren er utstyrt med en automatisk låsemekanisme. Døren låses automatisk når du trykker den godt igjen. Den automatiske låsemekanismen holder også kjøleskapsdøren lukket under kjøring. Enkelte modeller er utstyrt med en ekstra sikkerhetsanordning under kjøleskapet. Ved å skyve sikkerhetsslåen over pinnen når døren er lukket, er du sikret at døren ikke åpner seg under kjøring.

Hvis kjøleskapet ikke skal brukes på en god stund, kan du bruke dørstopperen på dørens låsemekanisme (se tegning 3 og 4) for å forhindre vond lukt. Drei kroken en kvart omdreining og fest den ved hjelp av låseplaten.

4 DRIFT AV KJØLESKAPET DELUXE (betjeningspanel, tegning 5 og 6)

- Vi anbefaler at du rengjør kjøleskapet før det tas i bruk.
- La det gå åtte timer før du setter matvarer i kjøleskapet.

4.1 Tenning og igangsetting av kjøleskapet





Manuell tenning: TEGNING 5

- A** = Energikildevelger
- B** = Termostat
- C** = Flammevakt
- D** = Manuell tenning (piezoelektrisk tenning)

Elektrisk tenning: TEGNING 6

- A** = Energikildevelger
- B** = Termostat
- C** = Flammevakt

A. Drift av kjøleskapet kan foregå med nettspenning (230 V), likestrøm (12 V) eller flytende gass (propan). Ønsket energikilde stiller du inn ved hjelp av energikildevelgeren (A). Energikildevelgeren har fire innstillinger:

- nettspenning (AC) (230 V) 
- likestrøm (12 V) 
- gass 
- av 

B. Termostaten er en temperaturregulator for kjøleskapet ved drift via nettspenning (230 V) eller gass. Markeringene angir kjøleeffekten (jo større markering, desto store kjøleeffekt).

C. Flammevakten angir om flammen er tent. Når måleren befinner seg i det grønne feltet, er flammen tent.

D. Den manuelle (piezoelektriske) tenningen forårsaker en gnist når den trykkes inn, som tenner flammen i gassbrenneren.

4.1.1 Elektrisk drift

Elektrisk drift av kjøleskapet kan foregå på to måter:

- Likestrøm (12 V): Sett energivelgeren (A) i posisjon  Kjøleskapet virker nå med strøm fra batteriet i bilen eller bobilen.

OBS! - Når kjøleskapet skal koples til for første gang, eller når det skal kjøles ned til normal kjøletemperatur, må gassdrift eller elektrisk drift via nettspenningen brukes. Drift av kjøleskapet via bilbatteriet er ment for å holde en lav kjøleskapstemperatur og holde innholdet kaldt.

- Med strøm fra bilbatteriet (12 V) virker kjøleskapet uten temperaturregulering (kontinuerlig drift).
- Nettspenning (230 V): Sett energikildevelgeren (A) i posisjon 
- Still inn temperaturen ved hjelp av termostaten (B). (Jo større markering, desto større kjøleeffekt.)

4.1.2 Gassdrift

Advarsel! - Brennbart materiale må holdes borte fra kjøleskapets umiddelbare nærhet.

- Se typeskiltet på innsiden av kjøleskapet når det gjelder valg av gasstype.
- Se typeskiltet på innsiden av kjøleskapet og tabellen bak i denne bruksanvisningen når det gjelder valg av trykkregulator.
- Type og plassering av gassbeholder må være i henhold til nyere forskrifter. Sørg for installasjon på et godt ventilert sted. Pass på at ventilasjonsåpningene på stedet der gassbeholderen lagres, er åpne til enhver tid.
- Bytte av gassbeholder må foregå utendørs og ikke i nærheten av mulige tennkilder.

- Det frarådes på det sterkeste å la kjøleskapet gå på gass under kjøring. Hvis det oppstår brann ved en trafikkulykke, er det fare for eksplosjon.
- Det er forbudt å la kjøleskapet gå på gass i nærheten av bensinstasjoner.

- 1 Åpne ventilen på gassbeholderen og gassventilene.
- 2 Sett termostaten på maksimal effekt (største markering).
- 3 Sett energikildevelgeren (A) i posisjon  ;
- 4 Tenn gassflammen:

Kjøleskapet bruker kun flytende gass (propan, butan). Det bruker ikke naturgass eller kullgass. Flytende propangass brenner annerledes enn andre gasser, så vær oppmerksom på at brenneren må rengjøres oftere (én gang i halvåret anbefales).

Gassen kan oppføre seg annerledes hvis du tenner den i høyder fra rundt 1000 meter over havet (dette betyr ikke at kjøleskapet ikke fungerer som det skal).

Manuell tenning (tegning 5):

- Trykk inn termostaten (B) og hold den inne.
- Trykk inn knappen for manuell tenning (D) flere ganger med 1–2 sekunders mellomrom.
- Slipp termostaten når måleren i flammevakten kommer i det grønne måleområdet. Hvis måleren ikke kommer i det grønne feltet, gjentas instruksjonene i forrige punkt.
- Advarsel! Ikke hold termostaten inne lenger enn 30 sekunder om gangen. Hvis det ikke lykkes å tenne flammen, må du vente minst fem minutter før du prøver på nytt. Hvis du ikke følger denne instruksjonen, kan det samle seg gass. Dette kan føre til brann eller eksplosjon.
- Still inn ønskelig kjølenivå ved hjelp av termostaten (B). (Jo store markering, desto større kjøleeffekt.)

Elektrisk tenning (tegning 6):

- Trykk inn termostaten (B) og hold den inne.
- Teningen foregår automatisk. Du hører en tikkende lyd. Hvis teningen lykkes, opphører lyden og flammevakten viser grønt. Slipp termostaten.
- Hvis flammen slokner, gjentas tenningsprosedyren automatisk.
- Still inn ønskelig kjølenivå ved hjelp av termostaten (B). (Jo store markering, desto større kjøleeffekt.)

4.2 Slå av kjøleskapet

- Sett energikildevelgeren (A) i posisjon  ;
- Kjøleskapet er nå slått helt av.
- Bruk dørstopperen på dørens lukkemekanisme for å sikre den åpne døren. Dette forhindrer vond lukt og dannelse av mugg i kjøleskapet.

OBS! Hvis kjøleskapet ikke skal brukes på en god stund, bør du stenge for ventilen på gassbeholderen og gassventilene.

5 DRIFT AV KJØLESKAPET PREMIUM LCD (betjeningspanel, tegning 7)

- SES-kjøleskap (automatiske) har illustrasjoner som viser hvordan dette gjøres.
- EES-kjøleskap (elektriske) har ikke disse illustrasjonene.
- Vi anbefaler at du rengjør kjøleskapet innvendig før det tas i bruk.
- La det gå åtte timer før du setter inn matvarer første gang.

OBS! Dette kjøleskapet krever konstant 12 V strømforsyning for å virke på alle typer energikilder. I campingvogn vil dette vanligvis være via et batteri.







Det fins to typer LCD-kjøleskap – elektriske og automatiske. Automatiske LCD-kjøleskap bruker SES-systemet. SES-systemet gjør det mulig for brukeren å sette kjøleskapet i «AUTO»-modus, noe som gjør at kjøleskapet automatisk velger den beste strømkilden som er tilgjengelig.

5.1 Smart energivalgssystem (SES)

Ved oppstart av kjøleskapet (utstyrt med smart energivalgssystem (SES)) velger du i prinsippet AUTO-modus. SES-systemet velger da automatisk den beste av de tre mulige energikildene.

Systemet opererer med følgende prioriterte rekkefølge:

- nettspenning (230 V) 
- likestrøm (12 V) 
- gass 

Hvis det frigjøres en energikilde som har høyere prioritet enn den energikilden kjøleskapet for øyeblikket bruker (for eksempel hvis kjøretøyets motor startes), stopper systemet driften via den energikilden som brukes og kopler over til den nye energikilden med høyere prioritet.

Hvis det skulle oppstå en feil ved en eller flere av de mulige energikildene, vil det ikke bli gitt feilmelding dersom en annen energikilde er tilgjengelig. SES-systemet kopler over automatisk.

Hvis ingen alternativ energikilde er tilgjengelig, vil den blå lysdioden blinke hvert sekund og en feilmelding vises i displayet.

Automatiske modeller lar deg velge ønsket energikilde manuelt.

5.2 Igangsetting av kjøleskapet

OBS! Alle endringer av innstillingene blir lagret i minnet til SES-systemet. Neste gang vil systemet starte med de sist innstilte posisjonene.

TEGNING 7

A = Hovedbryter (på/av)

B = Modusvelger

C = Temperaturknapp

D = Bryter for deler/varmeelement (Kun kjøleskap med dobbel dør)

E = SES

F = Lysdiode for indikasjon

G = LCD-display

1. Åpne ventilen på gassbeholderen.
2. Åpne for gasstilførsel.
3. Trykk inn hovedbryteren (A). Lysdioden skifter til blått og alle symbolene på LCD-displayet lyser.
4. Bruk modusvelgeren (B) for å velge AUTO-funksjonen eller en av energikildene. LCD-displayet angir det valget du har gjort.
5. Still inn ønsket kjølenivå ved hjelp av temperaturknappen (C). LCD-displayet angir det kjølenivået du har valgt.

A. Ved hjelp av hovedbryteren slår du kjøleskapet av og på. Lysdioden skifter til blått. Lysdiodene på displayet angir de siste innstillingene. Etter ti sekunder vil bakgrunnslyset på LCD-displayet slås av. LCD-funksjonen vil fortsatt være blå.

B. Når du trykker inn modusvelgeren, vil innstillingene vises på LCD-displayet i ti sekunder. Deretter kan du bla deg gjennom modusmenyen, ett trinn for hver

gang du trykker inn modusvelgeren, i denne rekkefølgen: AUTO, manuell likestrøm (12 V), manuell gass, manuell nettspenning (230 V) og deretter tilbake til AUTO. Velg enten AUTO eller den av energikildene du ønsker å bruke.

LCD-displayet angir det valget du har gjort. Hvis du velger AUTO, vil systemet velge den mest egnede energikilden. Da vil både AUTO-symbolet og symbolet for energikilde valgt av systemet vises på LCD-displayet. Hvis modusvelgeren ikke har vært trykket inn på ti sekunder, vil systemet kople ut bakgrunnslyset på LCD-displayet.

C. Med temperaturknappen regulerer du temperaturinnstillingen for kjøleskapet. Når du trykker inn temperaturknappen, vil bakgrunnslyset på LCD-displayet tennes og vise den angitte temperaturen. For hvert trykk på temperaturknappen stilles kjøleskapstemperaturen ett trinn lavere. Når trinnet for den kaldeste innstillingen er nådd, vil systemet begynne på den varmeste innstillingen igjen. Hvis temperaturknappen ikke har vært trykket inn på ti sekunder, vil systemet slå av bakgrunnslyset på LCD-displayet.

D. Deleren/varmeelementet varmer opp metallplaten mellom fryseren og kjøleskapkabinettet, forhindrer isdannelse når fryserdøren åpnes og hindrer også fryserdøren i å fryse fast til metalldelen på kjøleskapet. Hvis du vil spare strøm, kan du slå av deleren/varmeelementet. Finner du den ved siden av kontrollpanelet i nærheten av døråpneren.

5.3 Elektrisk drift

Elektrisk drift kan velges både i AUTO-modus (kun automatiske kjøleskap) og manuelt.

5.3.1 AUTO-modus

Nettspenning (230 V):

Denne strømkilden velges hvis strømkildens spenning er på mer enn 200 V. Ved denne strømforsyningen er det også nødvendig med kontinuerlig strømforsyning på 12 V for at det elektriske reguleringsystemet skal virke.

Likestrøm (12 V):

SES-systemet vil kun velge drift på 12 V hvis nettspenning (230 V) ikke er tilgjengelig, kjøretøyets motor er i gang og tilgjengelig spenning er høyere enn 11 V.

Hvis det oppstår en feil ved elektrisk drift (230 V eller 12 V), blir ikke denne feilen gjengitt på displayet hvis en annen energikilde er tilgjengelig. Systemet vil automatisk kople over til den tilgjengelige energikilden som har høyest prioritet.

5.3.2 Manuelt valgt elektrisk drift

Nettspenning (230 V):

Lysdioden varsler når tilstrekkelig nettspenning ikke er tilgjengelig eller hvis det oppstår en feil. Lysdioden vil begynne å blinke hvert sekund og en feilmelding vil vises i LCD-displayet.

Når tilstrekkelig spenning igjen er tilgjengelig, eller feilen er utbedret, vil lysdioden lyse blått igjen.

Likestrøm (12 V):

- Når kjøleskapet skal koples til for første gang, eller når det skal kjøles ned til normal kjøletemperatur, må gassdrift eller elektrisk drift via nettspenning brukes. Drift av kjøleskapet via batterier er ment for å holde en lav kjøleskapstemperatur og holde innholdet kaldt.

Lysdioden varsler hvis kjøretøyets motor ikke er i gang, hvis det har oppstått en feil eller hvis tilstrekkelig spenning ikke er tilgjengelig. Lysdioden vil begynne å blinke hvert sekund og en feilmelding vil vises i LCD-displayet.

Når motoren igjen er i gang, feilen er utbedret eller når tilstrekkelig spenning igjen er er tilgjengelig, skifter lysdioden tilbake til blått igjen.

OBS: Hvis kjøretøyets motor ikke går, og likestrøm er valgt manuelt, vil ikke kjøleskapet automatisk velge en annen energikilde. I dette tilfellet kjøler ikke kjøleskapet.

5.4 Gassdrift

Gassdrift kan velges både i AUTO-modus (kun automatiske kjøleskap) og manuelt. **Advarsel!** - Brennbart materiale må holdes borte fra kjøleskapets umiddelbare nærhet.

- Se typeskiltet på innsiden av kjøleskapet når det gjelder valg av gasstype.
- Se typeskiltet på innsiden av kjøleskapet og tabellen bak i denne bruksanvisningen når det gjelder valg av trykkregulator.
- Type og plassering av gassbeholder må være i henhold til nyere forskrifter. Sørg for installasjon på et godt ventileret sted. Pass på at ventilasjonsåpningene på stedet der gassbeholderen lagres, er åpne til enhver tid.
- Bytte av gassbeholder må foregå utendørs og ikke i nærheten av mulige tennkilder.
- Det er forbudt å la kjøleskapet gå på gass under kjøring. Hvis det oppstår brann ved en trafikkulykke, er det fare for eksplosjon.
- Det er forbudt å la kjøleskapet gå på gass i nærheten av bensinstasjoner.

Kjøleskapet bruker kun flytende gass (propan, butan). Det bruker ikke naturgass eller kullgass. Flytende propangass brenner annerledes enn andre gasser, så vær oppmerksom på at brenneren må rengjøres oftere (én gang i halvåret anbefales).

Gassen kan oppføre seg annerledes hvis du tenner den i høyder fra rundt 1000 meter over havet (dette betyr ikke at kjøleskapet ikke fungerer som det skal).

5.4.1 AUTO-modus

Systemet vil velge gassdrift hvis:

- Nettspenning (230 V) ikke er tilgjengelig;
- Kjøretøyets motor ikke er i gang.

Når nettspenning (230 V) igjen er tilgjengelig, eller hvis motoren startes, vil systemet kople over til den tilgjengelige energikilden med høyest prioritet hvis kjøleskapet står i AUTO-modus.

Hvis kjøleskapet skifter fra 12 V til gassdrift når det står i AUTO-modus, vil systemet vente i ca. 15 minutter før gassen tennes. Indikasjonslampen for gass er tent under denne forsinkelsesperioden. Denne tidsforsinkelsen er innebygd for å unngå at gassdrift velges ved stopp på bensinstasjoner. For å annullere den innebygde tidsforsinkelsen, kan du slå kjøleskapet av og på.

Hvis systemet velger gassdrift, blir tenningsprosessen automatisk aktivert. Gassen strømmer til brenneren og antennes ved hjelp av den elektriske tenneren. Hvis flammen slokner, vil gassen antennes på nytt umiddelbart.

5.4.2 Manuelt valgt gassdrift

Hvis det ikke lykkes å tenne flammen i løpet av 30 sekunder, stoppes gasstilførselen og modus for gassdrift koples ut. Lysdioden vil begynne å blinke hvert sekund og en feilmelding vil vises i LCD-displayet.

Gassmodus kan bare stilles inn på nytt hvis kjøleskapet er slått av. Hvis du slår kjøleskapet på igjen og gassdrift fortsatt ikke fungerer, vil lysdioden som angir manuelt valgt gassdrift, blinke for å angi at gass ikke er tilgjengelig og en feilmelding vil vises i LCD-displayet.

NO





OBS! - Det er forbudt å la kjøleskapet gå på gass under kjøring. Hvis det oppstår brann ved en trafikulykke, er det fare for eksplosjon. Det er forbudt å la kjøleskapet gå på gass i nærheten av bensinstasjoner. Hvis det tar mer enn 15 minutter å fylle bensin, må du slå av kjøleskapet ved hjelp av hovedbryteren (A).

5.5 Slå av kjøleskapet

- Trykk inn hovedbryteren (A).
- Det blå lyset slukkes.
- Kjøleskapet er nå slått helt av.
- Bruk dørstopperen på dørens lukkemekanisme for å sikre den åpne døren. Dette forhindrer vond lukt og dannelse av mugg i kjøleskapet.

6 VEDLIKEHOLD

For at kjøleskapet skal virke ordentlig, er det nødvendig med regelmessig vedlikehold.

6.1 Rengjøring

Tips! Et godt tidspunkt for rengjøring er like etter at du har avist kjøleskapet.

- Rengjør med en myk klut og et mildt rengjøringsmiddel.
- Tørk av kjøleskapet med en myk, fuktig klut.
- En gang i året fjernes støv fra kjøleristen på innsiden av kjøleskapet ved hjelp av en børste eller myk klut.

OBS! - Ikke bruk skurekrem eller natriumbaserte vaskemidler.

- De løse delene innvendig i kjøleskapet tåler ikke å bli vasket i oppvaskmaskin.

6.2 Avising

Litt etter litt vil det danne seg is på kjøleristen i kjøleskapet. Du bør avise kjøleskapet når islaget er 3 mm tykt. Islaget reduserer kjølekapasiteten og kjøleskapets levetid.

- Ta ut isbitform og matvarer.
- Slå av kjøleskapet.
- La kjøleskapsdøren stå åpen.
- Legg tørre håndklær i kjøleskapet for å trekke opp vannet.
- Plasser kar med varmt vann i fryseboksen.
- Etter avising (fryseboksen og kjøleelementet er fri for is) fjerner du håndklærne og karene med vann. Tørk av kjøleskapet med en klut.
- Slå på kjøleskapet igjen som beskrevet i avsnitt 4.1/5.2 ("Tenning og igangsetting av kjøleskapet").

OBS! - Ikke bruk makt eller skarpe gjenstander for å fjerne islaget.

- Ikke forsøker avisingen ved hjelp av for eksempel en føner.

6.3 Dørens tetningslist

Hvis døren ikke tetter godt til, vil det danne seg is i kjøleskapet. Få å finne ut om døren tetter godt til, kan du lukke døren med et papir i mellom døren og kjøleskapet. Dra i papiret. Hvis du merker motstand, tetter kjøleskapsdøren godt til. Hvis du ikke merker motstand, tetter ikke døren godt nok til. Utfør denne testen regelmessig på alle sidene av døren.

Hvis det viser seg at døren ikke tetter godt nok til, kontroller om dørlåsen holder døren godt lukket.

6.4 Vinterdrift

Hvis du bruker kjøleskapet ved lavere omgivelsestemperatur enn 8° C, bør du plassere Thetford vinterdeksel (se tegning 9) over ventilasjonsåpningene. Denne tildekningen beskytter kjøleskapet mot den kalde luften. Vinterdekselet leveres som

tilbehør og kan anskaffes via din campingvognforhandler.

Tips! Det anbefales også å bruke vinterdekselet hvis kjøretøyet ikke skal brukes på lang tid.

VIKTIG: IKKE BRUK VINTEROVERTREKKET/OVERTREKKET NÅR TEMPERATUREN ER OVER 8°C DA DETTE KAN ØDELEGGJE KJØLEENHETEN PÅ BAKSIDEN AV KJØLESKAPET. Fjern overtrekket og gjør utbedringer når vognen oppbevares på lager.

6.5 Vedlikehold av gassutstyr

Vedlikehold og ettersyn av gassutstyr og elektrisk utstyr må utføres av **kvalifisert personell**. Det anbefales å la slikt vedlikeholdsarbeid utføres av et kundeservicecenter. Kontakt kundeserviceavdelingen hos Thetford for å få en liste over kvalifisert personell.

OBS! I henhold til europeiske forskrifter som gjelder for gassutstyr og forbrenningsavtrekk, må følgende regler etterleves. Det er brukerens eget ansvar å følge reglene:

- Utstyr som virker på flytende gass, må ha ettersyn før første gangs bruk og deretter en gang årlig.
- Gassbrenneren må rengjøres minst én gang i året eller oftere om nødvendig.
- Hvis det brukes en gasslange, må denne kontrolleres årlig. Gasslangen har begrenset levetid og må derfor byttes med visse mellomrom. Kontroller slangen regelmessig for brist, revner og tegn på at den er for gammel. Bytt slange hvis du er i tvil. Vær oppmerksom på slangens maksimale levetid og bytt den ut i tide. Merk deg tidsperiodene som oppgis av fabrikanten eller i lokale forskrifter.
- Ved bytte av gasslange må det benyttes en gasslange som er godkjent i henhold til lokale forskrifter. Plasser slangen slik at den ikke vrir seg, får en knekk eller blir bøyd.
- På grunn av gasslangens begrensede levetid må den plasseres slik at det går an å bytte den ut.

6.6 Sjekkliste for vedlikehold

Du vil ha glede av kjøleskapet i mange år hvis du passer på å gå gjennom følgende sjekkliste med jevne mellomrom:

- Vær nøye med å holde kjøleskapet rent (se avsnitt 7.1 "Rengjøring");
- Sørg for å avise kjøleskapet så ofte som nødvendig (se avsnitt 7.2 "Avising");
- Kontroller dørens tetningslist med jevne mellomrom (se avsnitt 7.3 "Dørens tetningslist");
- Pass på at ventilasjonsåpningene ikke er dekket til;
- Rengjør ventilasjonsåpningene regelmessig.

6.7 Ventilfilter

Ventilasjonsåpningen er dekket med et filter for å forhindre at det kommer insekter inn i kjøleskapets motor. Ventilene må rengjøres regelmessig for å sikre god luftstrøm. Hvis kjøleskapet ikke virker ordentlig på grunn av ytre forhold, for eksempel høy temperatur i omgivelsene, kan luftstrømmen og kjøleskapstemperaturen bedres ved å fjerne ventilene.

7 NÅR KJØLESKAPET IKKE ER I BRUK

Hvis kjøleskapet ikke skal brukes på en stund, gjør følgende:

- Ta ut all mat
- Slå av kjøleskapet
- Rengjør kjøleskapet som beskrevet i avsnitt 7.1 "Rengjøring"

- Steng gassventilen for kjøleskapet
- Sett kjøleskapsdøren på gløtt ved hjelp av kroken på dørens låsemekanisme (stillstandsposisjon)
- Plasser vinterdekselet over ventilasjonsåpningene.

8 UTBEDRING AV FEIL

Hvis kjøleskapet ikke kjøler tilstrekkelig, eller hvis det ikke starter, gå gjennom følgende sjekkliste. Hvis feilen ikke løses, ta kontakt med nærmeste kundeserviceavdeling (se adresser bak på bruksanvisningen).

- Kontroller om du har fulgt instruksjonene i kapittel 4 eller 5 ("Igangsetting av kjøleskapet").
- Kontroller om kjøleskapet står i vater.
- Kontroller om kjøleskapet kan brukes med en av de tilgjengelige energikildene.

8.1 Problem: Kjøleskapet virker ikke på gass

Mulig årsak

- Gassbeholderen er tom.
- Ventilen på gassbeholderen eller en av stengeventilene er lukket.
- LPG-gass har blitt brukt.

Hva du kan gjøre

- Bytt gassbeholder.
- Åpne ventilen på gassbeholderen eller stengeventilen(e).
- Bytt til butan- eller propangass.

8.2 Problem: Kjøleskapet virker ikke på 12 V

Mulig årsak

- 12 V sikring er defekt.
- Batteriet er flatt.

Hva du kan gjøre

- Sett i ny sikring (bobil → i sikringsboksen i bobilen. bil → i sikringsboks i bilen).
- Sjekk batteriet og lad det opp på nytt.

8.3 Problem: Kjøleskapet kjøler ikke tilstrekkelig

Mulig årsak

- Utilstrekkelig ventilasjon for kjøleskapet.
- Termostaten er stillt inn for lavt.
- Det er for mye is på kjøleelementet.
- Det oppbevares for mye varm mat samtidig i kjøleskapet.
- Gassbrenneren er tilsmusset.
- Døren tetter ikke godt nok til.

Hva du kan gjøre

- Sjekk om ventilasjonsåpningene er tildekket.
- Skru opp termostaten.
- Sjekk om kjøleskapsdøren tetter godt nok og avis kjøleskapet.
- La maten avkjøles før den settes inn.
- Rens gassbrenneren.
- Sjekk at dørens tetningslist er i orden.

9 Feilsøking på LCD-kontrollpanelet

Kjøleskap med LCD-kontrollpanel har et eget felt som viser feilmeldinger.

- Feilmelding 1: AC glødestrøm måler 75 % lavere enn nominell strøm.
Tiltak: Kontakt forhandleren din eller et Thetford kundeservicecenter.
- Feilmelding 2: DC glødestrøm måler 75 % lavere enn nominell strøm.
Tiltak: Kontakt forhandleren din eller et Thetford kundeservicecenter.
- Feilmelding 3: AC varmeelement er PÅ når det skulle vært AV.
Tiltak: Kontakt forhandleren din eller et Thetford kundeservicecenter.
- Feilmelding 4: DC varmeelement er PÅ når det skulle vært AV.
Tiltak: Kontakt forhandleren din eller et Thetford kundeservicecenter.
- Feilmelding 5: Gassflamme når gassen er slått AV.
Tiltak: Kontakt forhandleren din eller et Thetford kundeservicecenter.
- Feilmelding 6: Gassens utgangsførbinding er PÅ når den skulle vært AV.
Tiltak: Kontakt forhandleren din eller et Thetford kundeservicecenter.





- Feilmelding 7: Gassens utgangsforbindelse er AV når den skulle vært PÅ.
Tiltak: Kontakt forhandleren din eller et Thetford kundeservicesenter.
- Feilmelding 8: AC nettstrømtilførsel er 20 % lavere enn nominell.
Tiltak: Innstillingen er manuell AC-modus, men det er ikke strøm. Kontroller at støpselet er pluggert i. Hvis det er i, er strømforsyningen for lav. Ta kontakt med strømforhandleren. Gassblokkering fordi flammen ikke tennes etter 30 sekunder.
- Feilmelding 9: Innstillingen er manuell gassmodus, men flammen tennes ikke. Kontroller om gassbeholderen er tom eller om en av ventilene er stengt. Velg en annen energikilde. Nullstill kjøleskapet 3 eller 4 ganger i gassmodus til flammen tennes. Ta kontakt med forhandleren din eller et Thetford kundeservicesenter om ikke problemet løses.
- Feilmelding 10: Signalet "motor i gang" vises ikke og innstillingen er manuell DC-modus.
Tiltak: Innstillingen er manuell DC-modus og motoren på kjøretøyet er ikke i gang. Kjøleskapet kan kun kjøle på 12 V når motoren på kjøretøyet er i gang. Start motoren eller velg en annen energimodus.
- Feilmelding 11: Det er ingen energikilde tilgjengelig og innstillingen er AUTO-modus.
Tiltak: Innstillingen er AUTO-modus, men det er ingen energikilde tilgjengelig. Start motoren, plugg inn støpselet eller åpne gasstilførselen og nullstill kjøleskapet ved å slå det av og på igjen.
- Feilmelding 12: Kontakt forhandleren din eller et Thetford kundeservicesenter.
- Feilmelding 13: Feil på termistoren; innstillingene skifter automatisk tilbake til backup-modus (BOS).
Tiltak: Sjekk om tilkoplingselementet over risten i kabinettet er korrekt tilkople. Hvis det er det, ta kontakt med forhandleren din eller et Thetford kundeservicesenter.
- Feilmelding 14: Ingen kommunikasjon mellom displaytavlen og strømtavlen.
Tiltak: Kontakt forhandleren din eller et Thetford kundeservicesenter.
- Feilmelding 18: Ikke en feilmelding. Alle LCD-deler lyser ved oppstart.
Tiltak: Vent noen sekunder på at kjøleskapet starter som normalt.

10 GARANTI

Thetford B.V tilbyr sluttbrukerne av Thetford kjøleskap en garanti på tre år. Skulle det oppstå feil i garantiperioden, vil Thetford utbedre eller erstatte produktet. Kostnader ved bytte av apparat, lønnskostnader ved utskifting av defekte deler og/eller delenes kostnad dekkes av Thetford i dette tilfellet.

1. For å kunne påberope seg denne garantien, må brukeren ta produktet med til et servicesenter godkjent av Thetford. Her vil kravet bli vurdert.
2. Dersom deler av produktet byttes ved reparasjon i garantiperioden, forblir de aktuelle delene Thetfords eiendom.
3. Gjeldende forbrukerlovgivning påvirkes ikke av disse garantivilkårene.
4. Denne garantien gjelder ikke for produkter laget for, eller som brukes til, kommersielle formål.
5. Ethvert krav under garantien bortfaller i følgende tilfeller:
 - Produktet er brukt feilaktig eller instruksjonene i bruksanvisningen er ikke fulgt.
 - Produktet er ikke installert etter forskriftene.
 - Det er utført endringer på produktet.
 - Produktet er reparert av et servicesenter som ikke er godkjent av Thetford.
 - Serienummeret eller produktkoden er endret.
 - Skaden på produktet har oppstått på grunn av omstendigheter som ikke faller inn under normal bruk av produktet.

6. Garantien gjelder kun for Thetford-kjøleskap som er innebygd i en campingvogn eller bil.

11 MILJØ

WEEE-merking – informasjon til forbrukeren

Avhending av det gamle produktet etter endt levetid

Produktet er utviklet og utformet med materialer og komponenter med høy kvalitet. Disse kan resirkuleres og gjenbrukes.



Når produktet er merket med en utkrysset avfallsdunk, betyr det at produktet er underlagt EU-direktiv 2002/96/EC om avfall fra elektrisk og elektronisk utstyr.

Finn ut mer om innsamlingsystemer for elektrisk og elektronisk utstyr der du bor.

Følg reglene som gjelder. Produktet må ikke avhendes sammen med vanlig husholdningsavfall. Hvis produktet avhendes på riktig måte, bidrar det til å hindre mulige skadevirkninger på mennesker og miljø.

DK Brugsanvisning

1 INDLEDNING

Denne brukerveiledning er til Thetfords absorptionskøleskabe, model N80, N90, N97, N98, N100, N104, N108, N109, N112, N115, N145, N150 og N175, og den er tænkt som vejviser til en korrekt og sikker brug af dit køleskab. Læs denne brukerveiledning omhyggeligt igennem, før du tager det i brug første gang, for hurtigt at blive klar over, hvordan dette køleskab skal betjenes og bruges. Absorptionskøleskabene fra Thetford er specielt udviklet til opbevaring af friske og frosne fødevarer og til at lave isterninger i campingvogne og campere. Brugspanelet giver dig mulighed for at vælge, hvilken energikilde og hvilket køleniveau du ønsker. Dermed bliver dit køleskab brugbart under forskellige forhold. I teksten henvises der med tal til figurer. Figurerne står forrest i brukervejledningen på en udfoldelig flap. Thetford absorptionskøleskabe hører til apparater i kategori C11: det vil sige apparater til gasdrift, der skal opstilles, så forbrændingskammeret er isoleret fra opholdsområdet. Ønsker du mere viden om, hvordan dit absorptionskøleskab fungerer, så besøg vores hjemmeside www.thetford.eu.

2 FORHOLDSREGLER OG SIKKERHEDSANVISNINGER

2.1 Signalord

I denne brukerveiledning anvender vi følgende signalord:

Advarsel! "Advarsel" henviser til en skade for brugeren eller produktet, hvis brugeren ikke udfører procedurerne omhyggeligt. Brugeren kan selv komme (alvorligt) til skade eller beskadige produktet.

Forsigtig! "Forsigtig" henviser til en skade på produktet, der kan opstå, hvis brugeren ikke udfører procedurerne omhyggeligt.

Obs! "Bemærk" henviser til supplerende information til brugeren og gør denne opmærksom på mulige problemer.

2.2 Advarsler

- Dette køleskab skal installeres ifølge fabrikantens anvisninger. Lokale og nationale love og retningslinjer skal overholdes.
- Læs denne vejledning omhyggeligt igennem, før du tager dit køleskab i brug.
- Læs altid advarslerne igennem, før du foretager vedligeholdelse og (gas)kontroller.

2.2.1 Reparationer/ vedligeholdelse:

- Åben eller beskadig aldrig kølesystemet. Kølesystemet står under tryk og indeholder stoffer, der er skadelige for helbredet.
- Udfør aldrig selv reparationer på gaskomponenterne, udførelsen af forbrændingsgas og de elektriske dele. Disse reparationer må kun udføres af en dertil kvalificeret part. Kontakt Thetfords Customer Service og få en liste over kvalificerede parter.
- Sluk altid for køleskabet, før du udfører nogen form for vedligeholdelse eller rengøring.

2.2.2 Brug:

- Dæk aldrig ventilationsgitrene i campingvognens væg til. Absorptionssystemet kan kun fungere rigtigt, når der er god ventilation.
- Vand i ventilationsgitrene kan medføre, at køleskabet beskadiges. Derfor anbefaler vi at anbringe vinterdækningen over ventilationsgitrene, mens De vasker køretøjet.
- Køleskabet må ikke udsættes for regn.





- Lad aldrig køleskabet arbejde på gas under kørslen. Hvis der ved et uheld opstår ild, er der risiko for en eksplosion.

2.2.3 Sådan gør du, hvis...

Du kan lugte gas:

- Luk ventilen til gasbeholderen;
- Sluk åben ild;
- Tilslut ingen elektriske apparater eller belysning;
- Åben vinduerne og forlad rummet;
- Kontakt Thetfords afdeling for Customer Service.

Du har en formodning om, at dit kølesystem lækker:

- Sluk for køleskabet;
- Sluk al åben ild;
- Sørg for tilstrækkelig ventilation;
- Kontakt Thetfords afdeling for Customer Service.

3 OM DIT KØLESKAB

Dit køleskab består af en køledel og en frostboks. Når du starter køleskabet, skal du lade det køle i mindst otte timer, før du sætter fødevarer ind i køleskabet.

VIGTIGT: For optimal ydeevne skal du sørge for, at dit køleskab står plant, når køretøjet holder stille.

3.1 Thetfords køleskabsterminologi

Produktsortiment

- DeLux-køleskabe
Alle køleskabe, som leveres UDEN LCD-kontrolpanelet.
- Premium LCD-køleskabe
Alle køleskabe, som leveres MED LCD-kontrolpanelet.

Operativsystemer

- MEC (Manual Energy Control): Alle Thetford DeLux-køleskabe (P & E).
- EES (Electronic Energy Selection): Elektriske Thetford Premium LCD-køleskabe
- SES (Smart Energy Selection): Automatisk Thetford Premium LCD-køleskabe og ældre automatiske Thetford DeLux LED-køleskabe.

Tænding

Piezo: Manuel gastænding (trykknop)

Elektronisk: Elektronisk (automatisk) gastænding

3.2 Køledel

Indvendig i køleskabet befinder kølegitteret sig. Via dette kølegitter trækker absorptionssystemet varmen ud af køleskabet. Det er derfor vigtigt, at dette kølegitter aldrig er dækket med plastic eller papir. Luften skal kunne cirkulere frit gennem køleskabet, så varmen kan trækkes ud.

Obs! Dæk ikke kølegitteret bag i køleskabet til med plastic eller papir. Køleskabet køler bedst, når luften frit kan bevæge sig gennem køleskabet.

For at begrænse isdannelse på kølegitteret mest muligt:

- Dæk altid flydende fødevarer til, når de sættes i køleskabet;
- Lad varme fødevarer køle af, før du sætter dem i køleskabet;
- Lad aldrig køleskabet stå åbent længere end nødvendigt.

3.2.1 Anbringe hylder til opbevaring

Inde i køleskabet er der to eller tre hylder til opbevaring. Hylterne kan anbringes i den ønskede højde ved hjælp af et enkelt klikssystem.

- Klik plasticlemmen på hyldens højre, korte side;
- Drej klemmen i vandret position, vip hyliden skråt om og anbring den i køleskabet;
- Anbring den korte side uden klemme i én af de dertil beregnede slidser i væggen i køleskabets venstre side;
- Sæt den korte side med klemme i den tilsvarende slidse i højre side af køleskabet;
- Drej klemmen nedad, så den klemmer ind i slidsen.

Når hyliden skal flyttes, drejer du klemmen opad og tager hyliden ud. Sæt derefter hyliden i den ønskede højde som beskrevet ovenfor.

3.2.2 Klemme produkterne fast under kørsel

På opbevaringshylderne i dit køleskab er der et system, som du kan klemme produkter fast med under kørsel. Dette system består af en plasticstrip, der er nem at klikke fast og skubbe. Når produkterne skal sættes fast under kørsel, skubber du plasticstrippen så tæt som muligt ind mod produkterne på opbevaringshylden.

I opbevaringsrummet i døren til køleskabet er der to specielle Thetford-flaskeholdere (se figur 1 og 2). Disse fleksible flaskeholdere forhindrer, at de produkter du har sat derind kan skubbes under kørslen. Skub flaskeholderen ind mod produkterne i døren (flaskeholder 1 og 2) eller sæt produkterne fast i flaskeskubberen (kun flaskeholder 1).

3.3 Frostboks

Obs! - Frostboksen er ikke egnet til nedfrysning af fødevarer

- Brug kun drikkevand til at lave isterninger af.
- Sæt ikke andre produkter i frostboksen, når du laver isterninger.
- Vandet fryser hurtigst til is når termostaten står i den højeste stilling.

Tip! - Det er bedst at lave isterninger om natten. Om natten har dit køleskab mere reservekapacitet.

3.4 Automatisk afrimningscyklus

Alle LCD-køleskabe og er udstyret med en automatisk afrimningscyklus. Efter hver 49 driftstimer af køleskabet, kontrollerer systemet temperaturen på kølegitteret i køleskabets bagside. Når temperaturen er for lav, aktiverer systemet afrimningscyklussen: systemet slår kølingen fra, indtil køleelementet bag i køleskabet igen har nået den rette temperatur. Derefter indstilles tidsuret igen på 49 timer, og systemet genoptager normal drift. Når køleskabet tændes eller slukkes, indstilles automatisk tidsuret igen på 49 timer.

Obs! For LCD-køleskabe behøver man ikke selv regelmæssigt at afrime køleskabet. Den automatiske afrimningscyklus sørger for, at der kun dannes minimale mængder af is på køleelementet bag i køleskabet.

3.5 Dørlås

På køleskabsdøren er der en automatisk lås. Når du lukker køleskabsdøren og trykker den godt i, låser den automatisk. Denne automatiske lås holder også køleskabsdøren lukket under kørsel. Forneden på køleskabet er der desuden en ekstra sikring på visse modeller. Ved med køleskabsdøren lukket at skubbe låseskyderen hen over stiftene er du helt sikker på at døren ikke går op på rejsen.

Når du i længere tid ikke bruger køleskabet kan du forhindre dårlig lugt ved at bruge den specielle haspe på dørens låsemekanisme (se figur 3 og 4). Drej krogen en kvart omgang og sæt den fast med stiftene.

4 DRIFT PÅ KØLESKAB DELUXE (betjeningspanel som vist på figur 5 og 6)

- Før du tager køleskabet i brug, tilråder vi at gøre det godt rent indvendig.
- Når du bruger køleskabet første gang, skal du lade det køle i mindst otte timer, før du kommer fødevarer i køleskabet.

4.1 Tænde og starte køleskabet op

Manuel tænding:

FIGUR 5





- A** = Energikildevælger
- B** = Termostat
- C** = Flammemeter
- D** = Manuel tænding (piezoelektrisk tænding)

Elektrisk tænding:

FIGUR 6

- A** = Vælgekontakt energikilde
- B** = Termostat
- C** = Flammemeter

A. Køleskabet kan arbejde på netspænding (230V), jævnstrøm (12V) eller flydende gas. Den ønskede strømkilde vælges med energikildevælgeren (A). Denne kontakt har fire stillinger:

- netspænding (AC) (230V) 
- jævnstrøm (12V) 
- gas 
- slukket 

B. Termostaten regulerer temperaturen i køleskabet og fungerer med netspænding (230V) eller gas. Striberne angiver kølekraften (jo større stribes, jo mere kølekraft).

C. Flammemetret angiver, om flammen brænder. Når måleren kommer i det grønne, felt brænder flammen.

D. Den manuelle (piezoelektriske) tænder frembringer, når den trykkes ind, en gnist, der antænder flammen i brænderen.

4.1.1 Drift på elektricitet

Der er to måder, hvorpå køleskabet kan drives med elektricitet:

- Jævnstrøm (12V): Sæt energikildevælgeren (A) på  Køleskabet går nu på batteriet i din bil eller camper.

Obs! - Brug altid gastilslutning eller netspænding for at starte køleskabet første gang. Køleskabets tilslutning til batteriet er beregnet til at opretholde køleskabets temperatur og bevare indholdet, når det allerede er kølet ned.

- Køleskabet fungerer på batteri (12 V) uden temperaturkontrol (kontinuerlig drift).
- Netspænding (230 V): Sæt energikildevælgeren (A) på  (jo større stribes, jo mere kølekraft)
- Indstil temperaturen med termostaten, drejekontakten (B).

4.1.2 Drift på gas

Advarsel! - Brandbart materiale må ikke opbevares i nærheden af køleskabet.





- For oplysninger om gastype se typeskiltet på køleskabets inderside.
- For oplysninger om trykregulatorens type, se typeskiltet på køleskabets inderside og tabellen bag i denne brugervejledning.
- Gasbeholderens type og placering skal være i overensstemmelse med aktuelle tekniske forskrifter og retninglinjer. Sørg for at installere køleskabet på et sted med god ventilation, og vær opmærksom på, at ventilationsåbningerne på gasbeholderens opbevaringssted altid er åbne.
- Gasbeholderen skal udskiftes udendørs borte fra antændelseskilder.
- Det frarådes indtrængende at lade køleskabet fungere på gas, mens du kører. Hvis der i forbindelse med en eventuel trafikulykke opstår ild, er der risiko for en eksplosion.
- Det er forbudt at lade køleskabet fungere på gas i nærheden af benzinstationer.

- 1 Åben ventilen til gasbeholderen og gashanerne;
- 2 Sæt termostaten (B) i den højeste position (den største stribe);
- 3 Sæt energikildevælgeren (A) på  ;
- 4 Tænd for gasflammen:

Køleskabet virker kun med flydende gas (propangas, butangas). Det virker ikke med naturgas eller kulgas. Da flydende propangas brænder anderledes end andre gasser, skal du være opmærksom på, at brænderen skal rengøres oftere (hver 6. måned anbefales).

Fra ca. 1000 m over havets overflade kan der opstå problemer af fysisk art, når gassen tændes (det betyder ikke, at køleskabet ikke virker korrekt!).

Manuel tænding (figur 5)

- Tryk termostaten (B) ind og hold den trykket ind;
 - Tryk knappen til manuel tænding (D) ind flere gange med mellemrum på fra 1-2 sekunder;
 - Slip termostaten, hvis flammemetrets måler kommer i det grønne felt. Gentag det forrige trin, hvis flammemetrets måler ikke kommer i det grønne felt;
- Advarsel!** Tryk aldrig termostaten ind længere end 30 sekunder i træk. Kommer der ikke en flamme, vent da mindst fem minutter, før du prøver igen. Hvis du ikke gør det, kan der ophobe sig gas. Dette kan resultere i brand og eksplosion.
- Indstil kølebehovet med termostaten (B): (jo større stribe, jo mere kølekraft).

Elektrisk tænding (figur 6)

- Tryk termostaten (B) ind og hold den trykket ind;
- Tændingen sker automatisk. Du hører en tikkende lyd. Hvis tændingen er lykkedes standser lyden og flammemåleren bliver grøn. Du kan nu slippe termostaten;
- Hvis flammen går ud, gentages tændingen automatisk.
- Indstil kølebehovet med termostaten (B): (jo større stribe, jo mere kølekraft).

4.2 Slukke

- Sæt energikildevælgeren (A) på  ;
- Køleskabet er nu slukket helt.
- Brug den specielle haspe på dørens låsemekanisme til at fastholde den åbne dør. Dette forhindrer dårlig lugt og skimmeldannelse i køleskabet.

Obs! Hvis du i længere tid ikke bruger køleskabet, skal ventilen på gasbeholderen og gashanerne lukkes.

5 DRIFT PÅ KØLESKAB PREMIUM LCD (betjeningspanel som vist på figur 7)

- SES-køleskabe (automatisk) er mærket med illustration G. EES-køleskabe

(elektriske) er ikke.



- Det tilrådes at gøre køleskabet godt rent, før det tages i brug.
- Når du bruger køleskabet første gang, skal det køre i mindst otte timer, før der kommes fødevarer i det.
- Frostboksen skal være kold én time, efter at køleskabet er blevet tændt.

Der er to typer af LCD-køleskabe: Elektriske og automatiske. Automatiske LCD-køleskabe er udstyret med SES-systemet. SES-systemet gør det muligt at indstille køleskabet til 'AUTO'-funktion, så det automatisk vælger den bedste af de tilgængelige energikilder.

Obs! Denne type køleskab kræver en konstant 12V forsyning for at kunne virke med alle energikilder. I en campingvogn vil det normalt være et fritidsbatteri.

5.1 Smart Energy Selection (SES)

Ved opstart af et køleskab med Smart Energy Solution (SES) vælger du i princippet AUTO modus. SES-systemet vælger da automatisk den bedste af tre mulige kraftkilder. Det går her frem efter følgende prioritering:

- netspænding (230 V) 
- jævnstrøm (12 V) 
- flydende gas 

Hvis der bliver en energikilde fri, der har en højere prioritet end den kilde, som køleskabet på det pågældende tidspunkt drives på (f.eks. hvis køretøjets motor startes), standser systemet driften på den nuværende energikilde og skifter over til en energikilde, der har en højere prioritet.

Hvis der opstår en fejl i én eller flere af de mulige energikilder, bliver der ikke givet en fejlmelding, så længe der stadig er en anden energikilde til rådighed. SES-systemet stiller automatisk om.

Hvis der ikke er en eneste energikilde til rådighed, skifter LED'en på hovedafbryderen fra grønt til rødt og blinker hvert sekund.

Automatiske modeller giver dig desuden mulighed for selv manuelt at vælge, hvilken kraftkilde du ønsker.

5.2 Sætte køleskabet til

Obs! Første gang du starter SES-systemet op, starter dette automatisk op i "auto" modusindstillingen og den mellemste temperaturindstilling. Enhver forandring i indstillingen bliver gemt i SES-systemets hukommelse. Dermed starter SES-systemet de efterfølgende gange op i den sidst indstillede stilling.

FIGUR 7

- A** = Hovedafbryder (til/fra)
- B** = Modusvælger
- C** = Temperaturvælger
- D** = Kontakt til opvarmet skilleplade (Kun køleskabe med dobbeltdør)
- E** = SES
- F** = Funktions-LED
- G** = LCD-skærm

1. Åben ventilen på gasbeholderen;
2. Åben gashanerne til gastilførslen;
3. Tryk på hovedafbryderen (A). Funktions-LED'en bliver blå og alle symboler på LCD-skærmen lyser.

4. Vælg med Modus (B) valg "Auto" funktion eller den strømforsyning, du ønsker. LCD-skærmen viser, hvilken mulighed du har valgt;
5. Indstil den ønskede køletemperatur med køleniveauvælgeren (C). LCD-skærmen viser, hvilken indstilling af køleniveau du har valgt.

A. Med hovedafbryderen tænder og slukker du for køleskabet. Funktions-LED'en bliver blå. Display LED'ene viser den nyeste indstilling. Efter ti sekunder slukker LCD-skærmens baggrundslys. LED'en på hovedafbryderen bliver ved med at være blå.

B. Når du trykker på kontakten til funktionsvalg, vises indstillingen på LCD-skærmen i 10 sekunder. Gentagne tryk på kontakten til funktionsvalg fører dig gennem menuen i denne rækkefølge: AUTO, manuel jævnstrøm (12 V), manuel gas, manuel netspænding (230 V) og tilbage til AUTO. Vælg AUTO eller en af de andre energikilder, du vil bruge. LCD-skærmen viser den mulighed, du har valgt. Hvis du vælger AUTO, vælger systemet den bedst egnede energikilde, og symbolet for AUTO og symbolet for den energikilde, der er valgt af systemet, vises på LCD-skærmen. Ti sekunder efter, at du har sluppet kontakten til funktionsvalg, slukker systemet LCD-skærmens baggrundslys.

C. Brug kontakten til valg af køleniveau til at indstille temperaturen i køleskabet. Når du trykker på kontakten til valg af køleniveau, tænder LCD-skærmens baggrundslys, og den aktuelle temperatur vises. For hver gang du trykker på kontakten til valg af køleniveau, sænker du temperaturen i køleskabet et trin. Når du når til det koldeste trin, starter systemet forfra ved det varmeste trin. Ti sekunder efter, at du har sluppet kontakten til valg af køleniveau, slukker systemet LCD-skærmens baggrundslys.

D. Den opvarmede metalplade mellem fryseren og køleskabet forhindrer isdannelse, når fryseren åbnes, og sikrer, at døren til fryseren ikke fryser fast til metalpladen på køleskabet. Du kan spare energi ved at slukke for den opvarmede skilleplade. Siden af kontrolpanelet i nærheden af håndtaget til døren.

5.3 Drift på elektricitet

Drift på elektricitet kan både vælges via Auto modus (kun automatiske køleskabe) og manuelt.

5.3.1 Auto modus

Netspænding (230 V):

Denne strømkilde vælges, hvis spændingen på strømforsyningen er over 200 V. Til denne strømforsyning er det også nødvendigt med en kontinuerlig tilførsel på 12 V, for at det elektroniske reguleringssystem kan fungere.

Jævnstrøm (12V) :

SES-systemet vælger kun drift på 12 V, hvis der ikke er netspænding (230 V) til rådighed, hvis motoren på køretøjet er tændt, og der er en disponibel spænding på over 11 V.

Hvis der ved drift på elektricitet (230 V eller 12 V) opstår en fejl, vises denne ikke på displayet, så længe der er en anden energikilde til rådighed. Systemet stiller da automatisk om til den disponible energikilde, der har den højeste prioritet.

5.3.2 Manuelt valgt drift på elektricitet

Netspænding (230V):

LED-signalet på hovedafbryderen advarer, hvis der ikke er tilstrækkelig spænding, eller der opstår en fejl. LED-signalet på hovedafbryderen skifter da fra grønt til rødt og blinker hvert sekund.





Når der igen er spænding nok til rådighed eller fejlen er ophævet bliver LED-signalet på hovedafbryderen igen konstant grønt.

Jævnstrøm (12V):

- Brug altid gastilslutning eller netspænding for at starte køleskabet første gang. Køleskabets tilslutning til batteriet er beregnet til at opretholde køleskabets temperatur og bevare indholdet, når det allerede er kølet ned.

LED-signalet på hovedafbryderen advarer, når køretøjets motor ikke er tændt, når der er opstået en fejl eller når der ikke er nok spænding til rådighed. LED-signalet på hovedafbryderen skifter da fra grønt til rødt og blinker hvert sekund.

Når motoren igen er tændt, fejlen er ophævet eller der igen er spænding nok lyser LED-signalet på hovedafbryderen igen konstant grønt.

Obs! Hvis køretøjets motor ikke er tændt, skifter køleskabet, ved manuelt valgt drift på 12V, ikke automatisk over til en anden energikilde. I dette tilfælde kører køleskabet ikke.

5.4 Drift på gas

Drift på gas kan både vælges via Auto modus (kun automatiske køleskabe) og manuelt.

- Advarsel!** - Brandbart materiale må ikke opbevares i nærheden af køleskabet.
- For oplysninger om gastype se typeskiltet på køleskabets inderside.
 - For oplysninger om trykregulatoren se typeskiltet på køleskabets inderside og tabellen forrest i denne håndbog.
 - Gasbeholderens type og placering skal være i overensstemmelse med aktuelle tekniske forskrifter og retningslinjer. Sørg for at installere køleskabet på et sted med god ventilation, og vær opmærksom på, at ventilationsåbningerne på gasbeholderens opbevaringssted altid er åbne.
 - Gasbeholderen skal udskiftes udendørs borte fra antændelseskilder.
 - Det er forbudt at lade køleskabet fungere på gas, mens du kører. Hvis der i forbindelse med en eventuel trafikulykke opstår ild, er der risiko for en eksplosion.
 - Det er forbudt at lade køleskabet fungere på gas i nærheden af benzinstationer.

Køleskabet virker kun med flydende gas (propangas, butangas). Det virker ikke med naturgas eller kulgaz. Da flydende propangas brænder anderledes end andre gasser, skal du være opmærksom på, at brænderen skal rengøres oftere (hver 6. måned anbefales).

Fra ca. 1000 m over havets overflade kan der opstå problemer af fysisk art, når gassen tændes (det betyder ikke, at køleskabet ikke virker korrekt!).

5.4.1 Auto modus

- Systemet vælger drift på gas, hvis:
- Der ikke er netspænding (230 V) til rådighed;
 - Motoren i køretøjet ikke er tændt.

Når der igen er netspænding (230 V) til rådighed, eller motoren i køretøjet sættes i gang, stiller systemet om til den disponible energikilde, der har den højeste prioritet.

Hvis køleskabet i automodus stiller om fra drift på 12 V til drift på gas, venter systemet i ca. 15 minutter med at tænde for gassen. Gas-signallampen lyser dog under forsinkelsen. Denne forsinkelse er indbygget for at forhindre gasdrift, mens der stoppes op for at tanke. Den indbyggede forsinkelse kan annulleres ved at slukke for køleskabet og straks derefter tænde igen.

Hvis systemet vælger gasdrift, aktiveres tændingen automatisk. Gassen strømmer til

brænderen og antændes af den elektriske tænder. Når flammen går ud, tændes gassen straks igen automatisk.

5.4.2 Manuelt valgt drift på gas

Hvis det ikke lykkes at tænde flammen inden 30 sekunder, standses gasstrømmen og gasmodus afbrydes. LED'en på hovedafbryderen skifter fra grønt til rødt og blinker hvert sekund.

Gasmodus kan kun resettes, hvis der slukkes for køleskabet. Når du igen sætter køleskabet til og gasmodus stadigvæk ikke fungerer, begynder LED'en for den manuelle gasmodus at blinke for at vise, at der ikke er gas til rådighed, og der vises en fejlkode på LCD-skærmen.

Obs! Det frarådes indtrængende at lade køleskabet arbejde på gas, mens du kører. Hvis der ved en eventuel ulykke opstår ild, er der risiko for en eksplosion. Det er forbudt at lade køleskabet arbejde i nærheden af benzinstationer. Hvis det tager mere end 15 minutter at tanke, skal køleskabet slukkes ved hovedafbryderen (A).

5.5 Slukke

- Sæt hovedafbryderen (A) på 0 (fra);
- Den blå LED slukkes.
- Der er nu helt slukket for køleskabet.
- Brug den specielle haspe på dørens låsemekanisme til at fastholde den åbne dør. Dette forhindrer dårlig lugt og skimmeldannelse i køleskabet.

6 VEDLIGEHOLDELSE

Regelmæssig vedligeholdelse er nødvendig for at dit køleskab fungerer godt.

6.1 Rengøring

Tip! Et godt tidspunkt at gøre dit køleskab rent på er, når du har rimet det af.

- Vask med en blød klud og et mildt rengøringsmiddel;
- Tør køleskabet af med en fugtig blød klud;
- Fjern en gang om året støv fra kølegitteret inderside af køleskabet med en børste eller en blød klud.

Obs! - Brug ikke sæbe eller aggressive, ætsende eller sodabaserede rengøringsmidler.

- De løse dele, der er placeret på køleskabets inderside, er ikke beregnet til vask i opvaskemaskiner.

6.2 Optøning

Lidt efter lidt afsættes der is på kølegitteret i køleskabet. Når islaget er cirka 3 mm tykt, bør køleskabet afrimes. Islaget nedsætter dit køleskabs køleevne og levetid.

- Tag isterningbakken og alle fødevarer ud;
- Sluk for køleskabet.
- Lad døren til køleskabet stå åben;
- Læg tørre håndklæder i køleskabet for at suge vandet op;
- Sæt skåle med varmt vand i frostboksen;
- Efter afrimningen (når frostboksen og køleelementet er isfri) tager du håndklæderne og skålene med vand ud og tørrer køleskabet af med en klud;
- Tænd igen for køleskabet, se beskrivelsen i paragraf 4.1/5.2 "Tænde køleskab".

Obs! - Du må ikke fjerne islaget ved at bruge kræfter eller skarpe genstande.

- Du må ikke fremskynde afrimningen med for eksempel en føn.

6.3 Dørens tætslutning

Hvis døren ikke slutter godt tæt, dannes der is i køleskabet. For at finde ud af, om døren slutter godt tæt, lukker du døren med et stykke papir imellem. Træk derefter i papiret. Hvis du føler et modtryk, slutter køleskabsdøren tæt. Føler du ikke noget modtryk, slutter døren ikke tilstrækkeligt tæt. Udfør med jævne mellemrum denne test på alle fire sider af køleskabsdøren.

Kontroller at dørlåsen holder døren godt lukket, hvis døren ikke ser ud til at slutte tæt.

6.4 Brug om vinteren

Hvis du bruger køleskabet, når udendørstemperaturen er under 8°C, bør der sættes Thetford vinterdækning på ventilationsgitterne (se figur 9). Denne dækning beskytter dit køleskab mod for kold luft. Vinterdækningen er ekstraudstyr til dit køleskab, og det fås hos forhandleren af din campingvogn.

Tip! Det anbefales også at bruge vinterovertrækket hvis køretøjet ikke bruges i længere tid.

VIGTIGT: ANVEND IKKE VINTER-/OPBEVARINGSDÆKSLET VED TEMPERATURER PÅ OVER 8°C, IDET DET KAN BESKADIGE KØLEENHEDEN BAG PÅ KØLESKABET. Fjern dækslerne, og sæt dem på igen, når køretøjet sættes i opmagasinering.

6.5 Vedligeholdelse af gasapparat

Vedligeholdelse og eftersyn af gasapparat og elektrisk apparatur skal udføres af en kvalificeret part. Det anbefales at lade et kundeservicecenter udføre denne vedligeholdelse. Kontakt Thetfords Customer Service for at få en liste over kvalificerede parter.

Obs! Ifølge EU-lovgivningen om gasapparat og udførelse af forbrændingsgas skal følgende bestemmelser iagttages. Dette er brugerens ansvar:

- Apparater på flydende gas skal for ibrugtagning efterses og derefter efterses årligt. Efter eftersynet udstedes et certifikat.
- Gasbrænderen skal gøres ren mindst en gang om året, samt når det er nødvendigt.
- Når der bruges en gaslange, skal denne kontrolleres en gang om året. Gaslangen har en begrænset levetid. Derfor skal den udskiftes regelmæssigt. Slangen skal kontrolleres regelmæssigt for brud, små revner og forældelse. I tvivlstilfælde skal slangen altid udskiftes. Vær også opmærksom på slangens maksimale levetid, og udskift regelmæssigt slangen i overensstemmelse med intervallerne for udskiftning, der er angivet af fabrikanten eller i de lokale bestemmelser.
- Når gaslangen udskiftes, skal der anvendes en gaslangetype, der er godkendt i henhold til de lokale bestemmelser. Anbring slangen således, at den ikke er vredet, ikke kan drejes og at der ikke kan opstå bugter.
- Af hensyn til gaslangens begrænsede levetid skal den anbringes lettilgængelig for at muliggør nem udskiftning af slangen.

6.6 Checkliste til vedligeholdelse

Dette køleskab giver dig problemfri komfort i årevis, hvis du simpelthen med regelmæssige mellemrum går frem efter følgende checkliste:

- Hold dit køleskab godt rent. Se paragraf 7.1 "Rengøring".
- Rim køleskabet af, så ofte det er nødvendigt. Se paragraf 7.2 "Afrimning".
- Kontroller med jævne mellemrum, at døren slutter tæt. Se paragraf 7.3 "Dørlukning".
- Vær opmærksom på, at ventilationsgitterne ikke er blokerede.
- Gør ventilationsgitterne rene med jævne mellemrum.





6.7 Ventilatorfilter

Ventilatoren er udstyret med et filter, der forhindrer småkryb i at kravle ind i forbrændingskammeret i køleskabet. Dette filter skal rengøres jævnligt for at sikre en god luftgennemstrømning. Hvis køleskabet ikke køler optimalt, f.eks. på grund af høje omgivende temperaturer, kan du fjerne ventilatorfilteret for at forbedre luftgennemstrømningen, så kølefunktionen forbedres.

7 OPBEVARING

Gør følgende, når køleskabet ikke skal bruges i en længere periode:

- Tag alle levnedsmidler ud af køleskabet;
- Sluk for køleskabet;
- Rengør køleskabet som beskrevet i afsnit 7.1 "Rengøring";
- Luk for gashanen til køleskabet;
- Lad køleskabets dør stå på klem ved hjælp af den særlige lille krog, der er monteret ved dørlåsen (opbevaringsstilling);
- Anbring vinterdækningen på ventilationsgitterne.

8 FEJL OG LØSNINGER

Hvis dit køleskab ikke køler godt eller ikke starter, kan du gå følgende checkliste efter. Løser dette ikke problemet, bedes De kontakte kundeserviceafdelingen i Deres land (se adresserne bag på denne vejledning). De hjælper dig gerne.

- Kontroller, at du har fulgt anvisningerne i kapitel 4 eller 5 "Tænde for køleskab".
- Kontroller, at køleskabet står i water.
- Kontroller, at det er muligt at bruge køleskabet med en disponibel energikilde.

8.1 Problem: Køleskabet virker ikke på gas

Mulig årsag

- a) Gasbeholderen er tom
- b) Ventilen på gasbeholderen eller én af afbryderne er lukket.
- c) Der er blevet anvendt LPG-gas.

Hvad du kan gøre

- a) Udskift gasbeholderen.
- b) Åben ventilen på gasbeholderen og afbryderen/afbryderne.
- c) Skift til butan- eller propan-gas.

8.2 Problem: Køleskabet virker ikke på 12V

Mulig årsag

- a) 12 V sikringen er defekt.
- b) Batteriet er tomt.

Hvad du kan gøre

- a) Sæt en ny sikring i (Camper → sikringskab camper. Auto → sikringskab auto)
- b) Test batteriet og lad det op.

8.3 Problem: Køleskabet køler ikke tilstrækkeligt.

Mulig årsag

- a) Utilstrækkelig ventilation af køleskab.
- b) Termostat står for lavt
- c) Der sidder for megen is på køleelementet.
- d) Der opbevares for mange varme fødevarer på en gang.
- e) Gasbrænderen er snavset.
- f) Døren slutter ikke tæt nok.

Hvad du kan gøre

- a) Se efter, om ventilationsgitterne er dækket.
- b) Sæt termostaten højere.
- c) Kontroller, at døren slutter godt tæt og rim køleskabet af.
- d) Lad først fødevarerne køle af.
- e) Få gasbrænderen gjort ren.
- f) Kontroller, at døren slutter tæt.

9 Fejlfinding vha. LCD-betjeningspanel

På køleskabe, der er udstyret med et LCD-betjeningspanel, er der et specielt område på skærmen, hvor der vises en fejlkode, hvis der opstår en fejl.

- Fejl 1: Glødestrømmen (vekselstrøm) er målt til at være 75% under den nominelle strøm.
Handling: Kontakt forhandleren eller et Thetford-servicecenter.
- Fejl 2: Glødestrømmen (jævnstrøm) er målt til at være 75% under den nominelle strøm.
Handling: Kontakt forhandleren eller et Thetford-servicecenter.
- Fejl 3: Glødestråden (vekselstrøm) er slået TIL, men skal være slået.
Handling: Kontakt forhandleren eller et Thetford-servicecenter.
- Fejl 4: Glødestråden (jævnstrøm) er slået TIL, men skal være slået FRA.
Handling: Kontakt forhandleren eller et Thetford-servicecenter.
- Fejl 5: Flamme registreret, selvom gas er slået FRA.
Handling: Kontakt forhandleren eller et Thetford-servicecenter.
- Fejl 6: Gastilslutning er slået TIL, når den skal være slået FRA.
Handling: Kontakt forhandleren eller et Thetford-servicecenter.
- Fejl 7: Gastilslutning er slået FRA, når den skal være slået TIL.
Handling: Kontakt forhandleren eller et Thetford-servicecenter.
- Fejl 8: Netspænding er 20% under den nominelle spænding.
Handling: Funktionen Manuel netspænding er valgt, men der er ingen tilgængelig strøm. Kontroller, om stikket er sat i en 230 V-stikkontakt. Hvis det er tilfældet, er spændingen i 230 V-forbindelsen for lav, og du skal kontakte installatøren.
- Fejl 9: Der lukkes for gassen, fordi flammen ikke tænder efter 30 sekunder.
Handling: Funktionen Manuel gas er valgt, men flammen kan ikke tænde. Kontroller, om gasbeholderen er tom, eller om en af lukkeventilerne er lukket. Vælg en anden energikilde. Vælg gas som energikilde, og nulstil køleskabet 3 eller 4 gange, indtil flammen tænder. Kontakt forhandleren eller et Thetford-servicecenter, hvis du ikke kan løse problemet.
- Fejl 10: Der vises intet signal om, at motoren er tændt, og funktionen Manuel jævnstrøm er valgt.
Handling: Funktionen Manuel jævnstrøm er valgt, og motoren på køretøjet er ikke startet. Køleskabet kan kun køle ved 12 V, når køretøjets motor er tændt. Start motoren, eller vælg en anden energikilde.
- Fejl 11: Der er ingen tilgængelig energikilde, og funktionen AUTO er valgt.
Handling: Funktionen AUTO er valgt, men der er ingen tilgængelig energikilde. Start motoren, sæt stikket i en 230 V-stikkontakt, eller åbn gasforsyningen, og nulstil køleskabet ved at tænde og slukke for det igen.
- Fejl 12: Kontakt forhandleren eller et Thetford-servicecenter.
- Fejl 13: Termistor mislykkedes; Der skiftes automatisk til backup-funktion (BOS).
Handling: Kontroller, om stikket over ribben på indersiden af kabinettet er korrekt tilsluttet. Hvis det er tilfældet, skal du kontakte forhandleren eller et Thetford-servicecenter.
- Fejl 14: Ingen kommunikation mellem skærmmkort og strømkort.
Handling: Kontakt forhandleren eller et Thetford-servicecenter.
- Fejl 18: Ingen fejl, men alle LCD-segmenterne lyser ved start.
Handling: Vent nogle sekunder, til køleskabet starter normalt.

10 GARANTI

Thetford B.V. yder slutbrugerne af Thetford køleskabe en garanti på tre år. I tilfælde af defekter i garantiperioden forpligter Thetford sig til at ombytte eller reparere produktet. Omkostningerne i forbindelse med ombytning, arbejds løn til udskiftning af defekte dele og/eller samt omkostningerne til selve reservedelene, er i så tilfælde for Thetfords regning.

1. For at være berettiget til denne garanti skal brugeren aflevere produktet hos et

- autoriseret Thetford Service Centre. Her vil garantikravet blive vurderet.
2. Hvis der i garantiperioden udskiftes dele af produktet i forbindelse med en reparation, så overgår de pågældende dele i Thetfords ejendom.
3. Den gældende forbrugerlovgivning berøres ikke af nærværende garantibestemmelse.
4. Denne garanti gælder ikke for produkter, der er beregnet eller bruges til erhvervsmæssige formål.
5. Ethvert garantikrav bortfalder i ét af følgende tilfælde:
 - Produktet er blevet brugt uhensigtsmæssigt eller forskrifterne i vejledningen er ikke overholdt;
 - Produktet er ikke installeret i henhold til forskrifterne;
 - Produktet er blevet modificeret af brugeren;
 - Produktet er blevet repareret af et servicecenter, der ikke er godkendt af Thetford;
 - Produktets serienummer eller kode er blevet ændret;
 - Produktet er blevet beskadiget på grund af forhold, der er uden for produktets normale anvendelse.
6. Garantien gælder kun for Thetford-køleskabe, der er indbygget i campingvogne eller mobilhjem

11 MILJØ

WEEE-markering – oplysninger til kunden

Bortskaffelse af dit gamle produkt, når det er udtjent.

Dit produkt er designet og fremstillet med materialer og komponenter i høj kvalitet, og disse materialer kan genbruges.



Når skraldespanden med krydset hen over er vedlagt et produkt, betyder det, at produktet er omfattet af det europæiske direktiv 2002/96/EC (Directive on Waste Electrical and Electronic Equipment).

Indhent oplysninger om lokale, separate indsamlingssystemer for elektriske og elektroniske produkter.

Reager i henhold til de lokale regulativer, og bortskaf ikke dit gamle produkt sammen med almindeligt husholdningsaffald. Korrekt bortskaffelse af produktet vil medvirke til at forhindre mulige negative konsekvenser for miljøet og sundheden.

DK



FI Käyttöohje

1 JOHDANTO

Tämä käyttöohjekirja soveltuu Thetford-absorptiojääkaappien malleille N80, N90, N97, N98, N100, N104, N108, N109, N112, N115, N145, N150 ja N175.

Käyttöohjeen avulla osaat käyttää jääkaappiasi oikein ja turvallisesti. Lue ohjekirja huolella ennen käyttöönottoa, jotta saat käsityksen, kuinka jääkaappi toimii ja kuinka sitä käytetään.

Thetford-absorptiojääkaapit on suunniteltu erityisesti tuoreen ja pakastetun ruoan säilytykseen ja jääkuutioiden valmistukseen asuntoautoissa ja -vaunuissa.

Ohjainpaneelista voit valita sen virtalähteen ja jäähdytystason, jota aiot käyttää. Eri virtalähteiden ansiosta voit käyttää jääkaappia erilaisissa olosuhteissa.

Tekstissä viitataan numeroiden avulla kuviin. Nämä kuvat löytyvät käyttöohjeen alussa olevasta taitteesta.

Thetfordin absorptiojääkaapit kuuluvat luokkaan C11: laitteet, jotka toimivat kaasulla ja jotka on asennettava siten, että polttoalue on erillään asuintilasta.

Jos haluat tietää lisää, kuinka absorptiojääkaappi toimii, käy web-sivuiltamme osoitteessa www.thetford.eu.

2 VAROTOIMIA JA TURVALLISUUSOHJEITA

2.1 Huomiomerkinnät

Tässä käyttöohjeessa on käytetty seuraavia huomiomerkintöjä:

Varoitus! "Varoitus" osoittaa, että ellei käyttäjä noudata ko. kohdassa kuvattuja ohjeita huolellisesti, on tuote tai käyttäjä vaarassa vahingoittua. Ohjeiden noudattamatta jättäminen voi johtaa vakavaan henkilövahinkoon tai tuotteen vaurioitumiseen.

Huomio! "Huomio" osoittaa, että ellei käyttäjä noudata ko. kohdassa kuvattuja ohjeita huolellisesti, on mahdollista, että tuote tai käyttäjä voi vahingoittua.

Tärkeää! "Tärkeää" tarkoittaa täydentäviä tietoja ja kiinnittää käyttäjän huomion mahdollisiin ongelmiin.

2.2 Varoitukset

- Tämä jääkaappi pitää asentaa valmistajan ohjeiden mukaisesti ja paikallinen lainsäädäntö huomioon ottaen.
- Lue tämä ohjekirja tarkkaan ennen jääkaapin käyttöönottoa.
- Huomioi aina varoitukset ennen kuin suoritat mitään kaasutarkistuksia tai huoltotoimenpiteitä.

2.2.1 Korjaukset / huolto

- Älä koskaan avaa jäähdytysjärjestelmää. Jäähdytysjärjestelmä on paineistettu ja sisältää terveydelle vaarallisia aineita.
- Älä koskaan yritä korjata kaasun-, sähkö- tai imutuulettimen osia itse. Vain valtuutettu huoltoteknikko saa korjata ne. Saat luettelon valtuutetuista huoltohenkilöistä ottamalla yhteyttä Thetfordin asiakaspalveluun.
- Kytke jääkaappi aina pois päältä ennen sen puhdistusta tai huoltoa.

2.2.2 Käyttö

- Älä koskaan peitä asuntovaunun seinien tuuletusrilöitä. Hyvä ilmanvaihto on ensiarvoisen tärkeää, jotta absorptiojärjestelmä toimii oikein.
- Tuuletusrilöihin joutunut vesi voi aiheuttaa jääkaapin vahingoittumisen. Siksi suosittelemme talvisuojuksen asettamista tuuletusrilöiden päälle, kun peset ajoneuvoasi.
- Älä koskaan altista jääkaappia sateelle.
- Älä koskaan ajon aikana käytä jääkaappia kaasulla. Jos liikenneonnettomuus synnyttää tulipalon, kaasun käyttö voi aiheuttaa räjähdysriskin.

2.2.3 Mitä tehdä jos...

Haistat kaasun:

- sulje kaasupullon venttiili;
- sammuta kaikki liekit;
- älä laita mitään sähkölaitteita tai -valoja päälle;
- avaa ikkunat ja poistu itse tilasta;
- ota yhteys Thetfordin asiakaspalveluun.

Epäilet jäähdytysjärjestelmän vuotavan:

- kytke jääkaappi pois päältä;
- sammuta kaikki liekit;
- tuuleta riittävästi;
- ota yhteys Thetfordin asiakaspalveluun.

3 TIETOJA JÄÄKAAPISTASI

Jääkaapissasi on kylmätila ja pakastelokero. Anna jääkaapin jäähtyä aina käynnistyksen jälkeen vähintään kahdeksan tuntia ennen kuin laitat sinne ruokaa. **TÄRKEÄÄ:** Parhaan suorituskyvyn takaamiseksi varmista, että jääkaappi on tasaisesti samassa suunnassa kun laite on paikallaan.

3.1 Thetford-jääkaappisanasto

Tuoteryhmät

- DeLuxe-sarjan jääkaapit
Kaikki jääkaapit, jotka toimitetaan ILMAN LCD-näytöllistä säätötaulua.
- Premium LCD -sarjan jääkaapit
Kaikki jääkaapit, jotka toimitetaan LCD-näytöllisen säätötaulun KANSSA.

Käyttöjärjestelmät

- Manual Energy Control (MEC): Kaikki Thetfordin DeLuxe-sarjan (P & E) jääkaapit
- Electronic Energy Selection (EES): Thetfordin Premium LCD Electric -sarjan jääkaapit
- Smart Energy Selection (SES): Thetfordin Premium LCD Automatic -sarjan jääkaapit ja vanhemmat Thetfordin DeLuxe-sarjan LED (Automatic) jääkaapit

Sytytys

Piäzo: Manuaalinen kaasusytytys (nappia painamalla)

Sähköinen: Sähköinen kaasusytytys (automaattinen)

3.2 Kylmätila

Jäähdytysritilä sijaitsee jääkaapin sisällä. Absorptiojärjestelmä käyttää jäähdytysritilää poistaakseen lämmön jääkaapistä. Älä sen vuoksi aseta koskaan muovia tai paperia jäähdytysritilän ylle. Ilman on kierrettävä vapaasti jääkaapin läpi, jotta lämpö voi poistua sen sisältä.

Tärkeää! Älä peitä jääkaapin takaosassa olevaa jäähdytysritilää muovilla tai paperilla. Jääkaappi jäähtyy parhaiten silloin, kun ilma kiertää vapaasti jääkaapin läpi.

Jäähdytysritilän jäätymisen estämiseksi:

- peitä aina nestemäiset ruoat ennen kuin laitat ne jääkaappiin;
- anna aina ruoan jäähtyä ennen kuin laitat sen jääkaappiin;
- älä koskaan pidä jääkaappia auki tarpeettoman kauan.

3.2.1 Ritilähyllyt

Jääkaapin sisällä on kaksi tai kolme säilytysritilää. Voit asettaa ritilähyllyt sopivalle korkeudelle hyvin yksinkertaisella lukitusmenetelmällä:

- naksauta ritilän oikean, lyhyen sivun muovista pidikettä;
- käännä pidike vaakasuoraan ja aseta ritilä jääkaapin sisään kallistaen sitä samalla;
- aseta pidikkeeton, lyhyt sivu yhteen jääkaapin vasemman seinän uurteseen;

- aseta lyhyt, pidikkeellinen sivu vastaavaan uurteseen jääkaapin oikealla seinällä;
- käännä pidike alas, jolloin se lukittuu uurteseen.

Jos haluat siirtää hyllyä, käännä pidike ylöspäin ja irrota ritilä. Aseta ritilä halutulle korkeudelle yllä kuvatulla tavalla.

3.2.2 Elintarvikkeiden kiinnittäminen ajon ajaksi

Yhdellä jääkaapin ritiloista voidaan kiinnittää elintarvikkeet ajon ajaksi paikoilleen.

Kiinnitys tapahtuu vaivattomasti muoviliistan avulla. Kun haluat kiinnittää elintarvikkeet ajon ajaksi ritilälle, paina muoviliista mahdollisimman tiukasti ritilällä olevia elintarvikkeita vasten.

Jääkaapin oven sisäpuolella olevassa säilytystilassa on kaksi Thetfordin kehittämää ainutlaatuista pulloliuskaa (katso kuvat 1 ja 2). Liuskat estävät pullojen liukumisen ajon aikana. Paina liuskaa ovesa olevia elintarvikkeita vasten (pulloliuskat 1 ja 2) tai aseta elintarvikkeet pulloliuskan väliin (vain pulloliuska 1).

3.3 Pakastelokero

Tärkeää! - Pakastelokero soveltuu vain jo pakastettujen elintarvikkeiden säilytykseen.

- Käytä vain juomavettä jääkuutioiden tekoon.
- Älä laita mitään pakastelokeroon, kun teet jääkuutioita.
- Vesi jäätyy nopeimmin, kun termostaatti on säädetty suurimmilleen.

Vinkki! - Valmista jääkuutiot yöllä, kun jääkaapissa on enemmän varakapasiteettia.

3.4 Automaattinen sulatus

Kaikki LCD-jääkaappeja ja niissä on automaattinen sulatus. Joka 49 tunnin jälkeen järjestelmä tarkistaa jääkaapin takaosassa sijaitsevan jäähdytysritilän lämpötilan. Jos lämpötila on liian alhainen, järjestelmä käynnistää sulatuksen: jäähdytys kytkeytyy pois päältä, kunnes jääkaapin takaosassa oleva jäähdytyslementti on taas oikeassa lämpötilassa. Sen jälkeen ajastin asettuu taas 49 tuntiin ja järjestelmä aloittaa normaalin toiminnan. Kun jääkaappi sammutetaan ja käynnistetään, ajastin asettuu automaattisesti uudestaan 49 tuntiin.

LCD-jääkaappeja säännöllisesti. Automaattinen sulatus huolehtii siitä, että jääkaapin takaosassa olevaan jäähdytyslementtiin keraantyy mahdollisimman vähän jäätä.

3.5 Oven lukitusmekanismi

Jääkaapin ovesa on automaattinen lukitusmekanismi. Ovi lukittuu itsestään, kun se painetaan tiukasti kiinni. Automaattinen lukitusmekanismi pitää jääkaapin oven kiinni myös ajon aikana. Joissakin malleissa jääkaapin alle on sijoitettu ylimääräinen varmistuslaite. Kun siirrat lukitushaan tapin yli oven ollessa suljettuna, voit olla varma, ettei ovi aukea matkan aikana. Jos et aio käyttää jääkaappia pitkään aikaan, voit varmistaa lukitusmekanismin salvalta (katso kuvat 3 ja 4), ettei jääkaappiin kerry hajuja. Käännä salpaa neljäosakerroksen verran ja lukitse se paikoilleen. Tässä asennossa lukko estää oven sulkeutumisen.

4 JÄÄKAAPIN DE LUXE KYTKEMINEN PÄÄLLE (ohjainpaneeli, kuvat 5 ja 6)

- Suosittelemme jääkaapin sisustan puhdistamista ennen jääkaapin kytkemistä päälle.
- Anna jääkaapin jäähtyä ainakin kahdeksan tuntia ennen kuin laitat sinne ruokaa ensimmäistä kertaa.

4.1 Sytyttäminen ja jääkaapin käynnistäminen Sytyttäminen käsin

KUVA 5







- A** = Virtalähteen valintakytkin
B = Termostaatti
C = Liekkimittari
D = Käsinsytytys (pietsosähköinen sytytys)

Sähkösytytys:**KUVA 6**

- A** = Virtalähteen valintakytkin
B = Termostaatti
C = Liekkimittari

A. Jääkaappi voi käyttää virtalähteenään verkkovirtaa (230 V), tasavirtaa (12 V) tai nestekaasua. Valitse haluamasi virtalähde valintakytkimellä (A). Kytkimessä on neljä vaihtoehtoa:

- verkkovirta (AC) (230 V) 
- tasavirta (DC) (12 V) 
- kaasu 
- pois päältä 

B. Termostaatti säätää jääkaapin lämpötilaa silloin, kun jääkaapin virtalähteenä on verkkovirta (230V) tai nestekaasu. Jäähdytysteho osoitetaan pisteillä (mitä suurempi piste, sitä suurempi jäähdytysteho).

C. Liekkimittari näyttää, palaako kaasu liekillä vai ei. Liekit palavat, kun mittarin osoitin on vihreällä alueella.

D. Käsinsyöttimen (pietsosähköinen) painallus synnyttää kipinän, joka sytyttää liekin polttimessa.

4.1.1 Sähkökäyttö

Jääkaappia voidaan käyttää sähköllä kahdella eri tavalla:

- **Tasavirta (12 V):** Käännä virtalähteen valintakytkin (A) kohtaan  jääkaappi saa nyt virtaa henkilö- tai asuntoautosta akusta.

Tärkeää! - Käytä aina nestekaasua tai verkkovirtaa, kun käynnistät jääkaapin ensimmäistä kertaa ja kun haluat sen kylmenevän. Akun käyttö jääkaapin virtalähteenä soveltuu vain jääkaapin ja sen sisällön lämpötilan ylläpitämiseen silloin, kun jääkaappi on valmiksi tarpeeksi kylmä.

- Kun jääkaappi käyttää akkua (12 V) virtalähteenä, se toimii ilman lämpötilan säätelyä (eli ilman jatkuvaa toimintaa).
- **Verkkovirtajännite (230 V):** käännä virtalähteen valintakytkin (A) kohtaan 
- Aseta lämpötila termostaatilla eli kiertokytkimellä (B). (mitä suurempi piste sitä suurempi jäähdytysteho).

4.1.2 Nestekaasukäyttö

Varoitus! - Tulenarkaa materiaalia ei saa säilyttää jääkaapin läheisyydessä.

- Katso kaasutyypin jääkaapin sisäpuolella olevasta tyyppikilvestä.
- Katso paineensäätimen tyyppi jääkaapin sisällä olevasta tyyppikilvestä ja tämän käyttöohjeen lopussa olevasta taulukosta.
- Kaasusäiliön tyyppi ja paikan tulee vastata viimeaikaisinta teknistä lainsäädäntöä. Huolehdi siitä, että jääkaappi asennetaan hyvin ilmastoituun paikkaan ja varmista, että kaasusäiliön sijoituspaikan tuuletusaukot jäävät auki.
- Kaasusäiliö pitää vaihtaa ulkona paikassa, jossa minkäänlaisia tulenlähteitä ei ole lähettyvillä.
- Ei ole suositeltavaa käyttää kaasua jääkaapin virtalähteenä ajon aikana. Jos liikenneonnettomuus synnyttää tulipalon, kaasun käyttö voi aiheuttaa

- räjähdysen.
- Kaasun käyttö jääkaapin virtalähteenä huoltoasemien lähellä on kielletty.

- 1 Avaa kaasusylinterin suljin ja kaasuhanat.
- 2 Käännä termostaatti (B) suurimmalle teholle (suurin piste);
- 3 Käännä virtalähteen valintakytkin (A) kohtaan 
- 4 Sytytä kaasun liekki.

Jääkaappi toimii ainoastaan nestekaasulla (propani, butaani). Se ei toimi maakaasulla tai kivihiilikaasulla. Koska nestemäinen propani (LPG) palaa eri tavoin kuin muut kaasut, poltin on puhdistettava useammin. (Puhdistusta suositellaan puolen vuoden välein.)

Noin 1000 m korkeudella merenpinnasta kaasun sytyttämisessä voi alkaa ilmetä korkeudesta johtuvia ongelmia. (Tämä ei tarkoita, että jääkaappi ei toimi kunnolla.)

Sytyttäminen käsin (kuva 5):

- Paina termostaattia (B) ja pidä sitä painettuna.
- Paina käsinsyöttimen painiketta (D) useita kertoja noin 1 - 2 sekunnin välein.
- Vapauta termostaatti, kun liekkimittarin osoitin siirtyy vihreälle alueelle. Jos se ei tee niin, toista edellinen vaihe.

Varoitus! Älä koskaan pidä termostaattia painettuna pidempään kuin 30 sekuntia. Jos liekkiä ei ilmesty, odota ainakin viisi minuuttia ennen kuin yrität uudelleen.

Jos et noudata tätä sääntöä, kaasun kertyminen saattaa aiheuttaa tulipalo- tai räjähdysvaaran.

- Aseta jäähdytys halutulle tasolle termostaattia (B) (mitä suurempi piste sitä suurempi jäähdytysteho).

Sähkösytytys (kuva 6):

- Paina termostaattia (B) ja pidä sitä painettuna.
- Sytytys tapahtuu automaattisesti. Kuulet tikittävä ääntä. Jos sytytys onnistuu, ääni lakkaa ja liekkimittari näyttää vihreää väriä. Vapauta nyt termostaatti.
- Jos liekki sammuu, sytytys toistuu automaattisesti.
- Aseta jäähdytys halutulle tasolle termostaattia (B) (mitä suurempi piste sitä suurempi jäähdytysteho).

4.2 Jääkaapin kytkeminen pois päältä

- Käännä virtalähteen valintakytkin (A) kohtaan 
- Jääkaappi on nyt kokonaan sammutettu.
- Kiinnitä ovi auki lukitusmekanismin salvan avulla. Näin jääkaappiin ei kerry epämiellyttäviä hajuja ja hometta.

Tärkeää! Jos et aio käyttää jääkaappia pitkään aikaan, sulje kaasupullon venttiili ja kaasuhanat.

5 JÄÄKAAPIN PREMIUM LCD KYTKEMINEN PÄÄLLE (ohjainpaneeli, kuva 7)

- SES-jääkaapeissa (automaattinen) on merkintä G. EES-jääkaapeissa (sähköinen) sitä ei ole.
- Suosittelemme jääkaapin sisustan puhdistamista ennen jääkaapin kytkemistä päälle.
- Anna jääkaapin käydä ainakin kahdeksan tuntia ennen kuin laitat sinne ruokaa ensimmäistä kertaa.

Tärkeää! Tämäntyyppinen jääkaappi vaatii jatkuvaa 12 V:n jännitettä toimiakseen mistä tahansa virtalähteestä. Asuntovaunussa tämä tapahtuu yleensä asuntovaunun akun kautta.



On olemassa kahdenlaisia LCD-jääkaappeja: elektronisia ja automaattisia.

Automaattisissa LCD-jääkaapeissa on SES-järjestelmä. SES-järjestelmän ansiosta käyttäjä voi laittaa jääkaapin AUTO-tilaan, jossa jääkaappi valitsee automaattisesti parhaan saatavilla olevan virranlähteen.

5.1 Smart Energy Selection (Älykäs virranvalinta) (SES)

Kun kytket (Smart Energy Selection (SES)) -toiminnolla varustetun jääkaappisi päälle, sinun tulisi yleensä valita AUTO-tila.

SES-järjestelmä valitsee tämän jälkeen itsestään parhaan kolmesta vaihtoehtoisesta virtalähteestä. Järjestelmä noudattaa seuraavaa arvojärjestystä:

- verkkovirtajännite (230 V) 
- tasavirta (12 V) 
- nestekaasu 

Jos jääkaapin nykyistä virtalähdettä parempi vaihtoehto tulee saataville (esim. moottori käynnistetään), järjestelmä lopettaa nykyisen virtalähteen käytön ja valitsee sen, joka on korkeammalla arvojärjestyksessä.

Jos yhdessä tai useammassa virtalähteessä esiintyy vikoja, järjestelmä ei välitä virheviestiä, jos vaihtoehtoinen virtalähde on edelleen käytettävissä. SES-järjestelmä vaihtaa tilan automaattisesti.

Jos yksikään virtalähteistä ei ole käytettävissä, sininen merkkivalo vilkkuu sekunnin välein ja näytöllä näkyy vikakoodi.

Automaattimalleissa virtalähde voidaan valita myös käsin.

5.2 Jääkaapin kytkeminen päälle

Tärkeää! SES-järjestelmän muisti tallentaa jokaisen tehdyn muutoksen asetuksiin. Sen vuoksi SES-järjestelmä käynnistyy aina viimeksi valitun asetuksen mukaisessa tilassa.

KUVA 7

- A** = Pääkytkin (on/off)
B = Tilan valintakytkin
C = Jäähdytystason valintakytkin
D = Jakajalämmittimen kytkin (Vain kaksiovisissa jääkaapeissa)
E = SES
F = Toimintovalo
G = Nestekidenäyttö

1. Avaa kaasusylinterin suljin.
2. Avaa kaasunsyötön sulkuventtiili(t).
3. Paina pääkytkintä (A). Toimintovalo vaihtuu siniseksi ja kaikki nestekidenäytön symbolit palavat.
4. Valitse tilan valintakytkimellä (B) "Auto"-toiminto tai yksi vaihtoehtoisista virtalähteistä. Nestekidenäyttö näyttää, minkä vaihtoehdon olet valinnut.
5. Aseta jäähdytys halutulle tasolle jäähdytystason valintakytkimen (C) avulla. Nestekidenäyttö näyttää, minkä jäähdytystaso-asetuksen olet valinnut.

A. Pääkytkimellä voit kytkeä jääkaapin päälle ja pois. Toimintovalo vaihtuu siniseksi. Näytön merkkivalot näyttävät viimeisimmät asetukset. Kymmenen sekunnin kuluttua nestekidenäytön taustavalo sammuu. Toimintovalo palaa edelleen sinisenä.

B. Paina tilan valintakytkintä ja nestekidenäyttö näyttää asetuksen kymmenen sekunnin ajan. Kun painat tilan valitsinta, valikko vaihtuu seuraavassa järjestyksessä: AUTO, manuaali DC (12 V), manuaali kaasu, manuaali





verkkovirtajännite (230 V) ja taas AUTO. Valitse joko AUTO-vaihtoehto tai yksi esitetyistä virtavaihtoehtoista. Nestekidenäyttö näyttää, minkä vaihtoehdon olet valinnut. Jos valitset AUTO-vaihtoehdon, järjestelmä valitsee sopivimman virtalähteen ja nestekidenäytöllä näkyvät sekä AUTO-symboli että valitun virtalähteen symboli. Kymmenen sekunnin kuluttua valintakytkimen vapautuksesta järjestelmä sammuttaa nestekidenäytön taustavalon.

- C.** Jäähdytystason valintakytkimellä voit säätää jääkaapin lämpötilaa. Kun painat jäähdytystason valintakytkintä, nestekidenäytön taustavalo syttyy ja näyttää nykyisen lämpötilan. Aina kun painat jäähdytystason valintakytkintä uudelleen, asetat jääkaapin lämpötilan astetta viileämmäksi. Kun järjestelmä on saavuttanut kylmimmän lämpötilan, se aloittaa uudelleen lämpimimmistä asetuksista. Kymmenen sekunnin kuluttua jäähdytystason valintakytkimen vapautuksesta järjestelmä sammuttaa nestekidenäytön taustavalon.
- D.** Jakajalämmitin lämmittää jääkaappi- ja pakastinosastojen välissä olevan metallilevyn ja estää näin jäänmuodostuksen, kun jääkaapin ovi avataan, sekä estää jääkaapin ovea jäätymästä kiinni jääkaapin metalliseen katkaisimeen. Jakajalämmitin voidaan sammuttaa energian säästämiseksi. Säätöpaneelin puolelta salvan läheltä.

5.3 Sähkökäyttö

Sähkökäyttö voidaan valita sekä Auto-tilassa (vain automaattiset jääkaapit) että käsin.

5.3.1 Auto-tila

Verkkovirtajännite (230 V):

Tämä virtalähde valitaan, jos verkkovirran jännite on yli 200 V. Tämä virtalähde vaatii jatkuvaa 12 V:n jännitettä, jotta sähköinen ohjausjärjestelmä toimii.

Tasavirta (12 V):

SES-järjestelmä valitsee 12 V:n virtalähteen vain, jos verkkovirta (230 V) ei ole käytettävissä, ajoneuvon moottori käy ja se tuottaa yli 11 V:n jännitteen.

Jos sähkökäytön (230 V tai 12 V) aikana ilmenee ongelmia, virheviestä ei näy, mikäli vaihtoehtoinen virtalähde on edelleen käytettävissä. Järjestelmä vaihtaa automaattisesti arvojärjestyksen ylimpään käytettävissä olevaan virtavaihtoehtoon.

5.3.2 Sähkövirran valinta käsin

Verkkovirta (230 V):

Merkkivalo varoittaa, jos käytettävissä ei ole riittävästi jännitettä tai jos ilmenee häiriö. Tällöin merkkivalo alkaa vilkkua sekunnin välein ja nestekidenäytöllä näkyy vikakoodi.

Kun tarvittava jännite on taas käytettävissä ja ongelma on ratkaistu, merkkivalo palaa sinisenä.

Tasavirta (12 V):

- Käytä aina nestekaasua tai verkkovirtaa, kun käynnistät jääkaapin ensimmäistä kertaa ja kun haluat sen kylmenevän. Akun käyttö jääkaapin virtalähteenä soveltuu vain jääkaapin ja sen sisällön lämpötilan ylläpitämiseen silloin, kun jääkaappi on valmiksi tarpeeksi kylmä.

Merkkivalo varoittaa, jos ajoneuvon moottori ei käy, jos ilmenee häiriö tai jos tarvittavaa jännitettä ei ole käytettävissä. Tällöin merkkivalo alkaa vilkkua sekunnin välein ja nestekidenäytöllä näkyy vikakoodi.

Kun moottori käy, ongelma on ratkaistu ja tarvittava jännite on taas käytettävissä, merkkivalo palaa sinisenä.

Huomio! Jos ajoneuvon moottori ei ole käynnissä, jääkaappi ei automaattisesti siirry käyttämään toista virtalähdettä, jos on valittu käsin 12 V:n käyttö. Tällöin jääkaappi ei jäähdy.

5.4 Nestekaasukäyttö

Nestekaasukäyttö voidaan valita sekä Auto-tilassa (vain automaattiset jääkaapit) että käsin.

Varoitus! Tulenarkaa materiaalia ei saa säilyttää jääkaapin läheisyydessä.

- Katso kaasutyyppi jääkaapin sisäpuolella olevasta tyyppikilvestä.
- Katso paineensäätimen tyyppi jääkaapin sisällä olevasta tyyppikilvestä ja tässä ohjeessa olevasta taulukosta.
- Kaasusäiliön tyyppi ja paikan tulee vastata viimeaikaisinta teknistä lainsäädäntöä. Huolehdi siitä, että jääkaappi asennetaan hyvin ilmastoituun paikkaan ja varmista, että kaasusäiliön sijoituspaikan tuuletusaukot jäävät auki.
- Kaasusäiliö pitää vaihtaa ulkona paikassa, jossa minkäänlaisia tulenlähteitä ei ole lähettyvillä.
- Kaasun käyttö ajon aikana jääkaapin virtalähteenä on kielletty. Jos liikenneonnettomuus synnyttää tulipalon, kaasun käyttö voi aiheuttaa räjähdyksen.
- Kaasun käyttö jääkaapin virtalähteenä huoltoasemien lähellä on kielletty.

Jääkaappi toimii ainoastaan nestekaasulla (propani, butaani). Se ei toimi maakaasulla tai kivihiilikaasulla. Koska nestemäinen propani (LPG) palaa eri tavoin kuin muut kaasut, poltin on puhdistettava useammin. (Puhdistusta suositellaan puolen vuoden välein.)

Noin 1000 m korkeudella merenpinnasta kaasun sytyttämisessä voi alkaa ilmetä korkeudesta johtuvia ongelmia. (Tämä ei tarkoita, että jääkaappi ei toimisi kunnolla.)

5.4.1 Auto-tila

Järjestelmä valitsee kaasukäytön, jos:

- verkkovirtajännite (230 V) ei ole käytettävissä;
- ajoneuvon moottori ei käy ;

Kun verkkovirta (230 V) on jälleen käytettävissä ja ajoneuvon moottori käy, järjestelmä ottaa käyttöön sen käytettävissä olevan virtalähteen, joka on ylimpänä arvojärjestyksessä, jos jääkaappi on Auto-tilassa.

Jos jääkaappi siirtyy auto-tilassa 12 V:n verkkovirran käytöstä käyttämään kaasua, järjestelmä odottaa noin 15 minuutin ajan ennen kaasun kytkemistä. Kaasukäytön merkkivalo kuitenkin palaa viivästyksen aikana. Järjestelmä sisältää tämän viiveen, jotta vältyttäisiin kaasun käytöltä huoltoasemilla pysähdyttäessä. Viiveen peruuttamiseksi voit sammuttaa jääkaapin ja kytkeä sen uudelleen päälle välittömästi.

Jos järjestelmä valitsee kaasukäytön, sytytys aktivoituu itsestään. Kaasua alkaa virrata polttimeen ja sähkösytytys sytyttää sen. Jos liekki sammuu, kaasua sytytetään välittömästi uudelleen.

5.4.2 Kaasukäytön valinta käsin

Jos liekki ei syty 30 sekunnin aikana, kaasunsyöttö loppuu ja kaasukäytön tila menee pois päältä. Merkkivalo alkaa vilkkua sekunnin välein ja nestekidenäytöllä näkyy vikakoodi.

Kaasukäytön tila voidaan kuitata vain, jos jääkaappi on kytketty pois päältä. Jos kytket jääkaapin takaisin päälle ja kaasukäyttö ei edelleenkaan toimi, kaasutilan käsinvalinnan merkkivalo vilkkuu osoittaakseen, ettei kaasua ole käytettävissä ja nestekidenäytöllä näkyy vikakoodi.

Tärkeää! Ei ole suositeltavaa käyttää kaasua jääkaapin virtalähteenä ajon aikana. Jos liikenneonnettomuus synnyttää tulipalon, kaasun käyttö voi aiheuttaa räjähdyksen. Kaasun käyttö jääkaapin virtalähteenä huoltoasemien lähellä on kielletty. Jos tankkaus kestää yli 15 minuuttia, kytke jääkaappi pois päältä pääkytkimellä (A).

5.5 Jääkaapin kytkeminen pois päältä

- Paina pääkytkintä (A).
- Sininen merkkivalo sammuu.
- Jääkaappi on nyt kokonaan sammutettu.
- Kiinnitä ovi auki lukitusmekanismin salvan avulla. Näin jääkaappiin ei kerry epämiellyttäviä hajuja ja hometta.

6 KUNNOSSAPITO

Jääkaappisi tarvitsee säännöllistä kunnossapitoa, jotta se toimisi oikein.

6.1 Puhdistus

Vinkki! Jääkaappi kannattaa puhdistaa heti sulattamisen jälkeen.

- Puhdista jääkaappi pehmeällä kankaalla ja miedolla pesuaineella.
- Pyyhi jääkaapista pölyt pehmeällä, kostealla kankaalla.
- Hankaa harjalla tai pehmeällä kankaalla pölyt pois jääkaapin takana olevasta jäähdytysritilästä kerran vuodessa.

Tärkeää! - Älä käytä saippuaa tai vahvoja, hiovia tai soodapohjaisia pesuaineita.

- Jääkaapin sisällä olevia irtonaisia osia ei voi pestä astianpesukoneessa.

6.2 Sulatus

Jääkaapin jäähdytysritilään kertyy vähitellen jäätä. Jääkaappi tulisi sulattaa, kun em. jääkerros alkaa olla noin 3 mm paksu. Jää heikentää jääkaappisi käyttöikää ja jäähdytyskapasiteettia.

- Poista kaikki ruoka ja jääkuutiotasoo jääkaapista.
- Sammuta jääkaappi.
- Jätä jääkaapin ovi auki.
- Aseta kuivia pyyhkeitä jääkaapin sisälle imemään vettä.
- Aseta kuumia vesiastioita pakastinlokeroon.
- Kun sulatus on tehty (kun pakastelokerossa ja kondensaattorissa ei ole enää jäätä), ota pyyhkeet ja vesiastiat pois ja kuivaa jääkaappi kankaalla.
- Kytke jääkaappi takaisin päälle kappaleen 4.1/5.2 ("Sytyttäminen ja jääkaapin käynnistäminen") ohjeiden mukaisesti.

Tärkeää! - Älä irrota jäätä väkisin voimalla tai terävillä esineillä.

- Älä yritä jouduttaa sulamista esimerkiksi hiustenkuivaajalla.

6.3 Oven lukitusmekanismi

Jääkaappiin muodostuu jäätä, jos ovea ei suljeta kunnolla. Jotta tiedät, sulkeutuuko ovi kunnolla, sulje ovi jättäen paperinpala oven ja jääkaapin väliin. Vedä paperinpala. Jos tunnet vastusta, ovi sulkeutuu oikein. Jos et tunne vastusta, ovi ei sulkeudu oikein. Suorita koe säännöllisesti jokaiselle jääkaapin oven neljästä sivusta.

Jos ovi ei sulkeudu kunnolla, tarkista, pitääkö oven lukitusmekanismi oven kunnolla kiinni.

6.4 Käyttö talvisaikaan

Jos käytät jääkaappia ulkolämpötilan ollessa alle 8° C, asenna ilmanvaihtoritiloihin Thefordin talvisuojus (katso kuva 9). Suojus suojelee jääkaappiasi liian kylmältä ilmalta. Talvisuojus on jääkaapin lisävaruste, jonka voit hankkia asuntoautojen ja vaunujen jälleennyjältä.

Vinkki! On suositeltavaa käyttää talvisuojusta myös silloin, kun et ole aikeissa käyttää matkailuajoneuvoasi pitkään aikaan.

TÄRKEÄÄ: ÄLÄ KÄYTÄ TALVI/SÄILYTYSKANTTA 8°C KORKEAMMISSA LÄMPÖTILOISSA, TAI JÄÄKAAPIN TAKANA OLEVA JÄÄHDYTYSYKSIKKÖ VOI





VAHINGOITTUA. Poista kannet ja sovita ne uudelleen, kun asetat laitteen takaisin säilytykseen.

6.5 Kaasuvälineistön kunnossapito

Valtuutetun huoltoteknikon tulee huoltaa ja tarkastaa kaasu- ja sähkölaiteisto. On suositeltavaa huollattaa laiteisto huoltokeskuksessa. Saat luettelon valtuutetuista huoltoliikkeistä ottamalla yhteyttä Thetfordin asiakaspalveluun.

Tärkeää! Eurooppalaiset kaasuvälineistöä ja imutuulettimia koskevat lait kiinnittävät huomiota seuraaviin määräyksiin (jotka ovat käyttäjän vastuulla):

- nestekaasukäyttöiset laitteet on tarkistettava ennen ensikäyttöä ja sen jälkeen vuosittain. Jokaisesta tarkastuksesta on tehtävä sertifikaatti;
- kaasupoltin on puhdistettava vähintään kerran vuodessa tai useammin tarpeen vaatiessa.
- jos käytetään kaasuletkuä, letku on tarkistettava vuosittain. Letkulla on tietty käyttöikä, joten se on vaihdettava säännöllisesti. Tarkista tasaisin väliajoin, ettei letkussa ole halkeamia tai kulumia. Jos olet epävarma, vaihda letku. Kiinnitä huomiota letkun käyttöikään ja vaihda se ajoissa valmistajan ohjeiden tai paikallisten määräysten mukaisesti.
- Kaasuletku on vaihdettava paikallisten määräysten mukaiseen letkuun. Asenna letku siten, että se voi kääntyä, se ei ole mutkalla eikä pääse taipumaan.
- Koska kaasuletkun käyttöikä on rajoitettu, letku on asennettava siten, että se voidaan vaihtaa.

6.6 Kunnossapidon tarkistuslista

Jääkaappi palvelee sinua moitteettomasti useita vuosia, kunhan käyt seuraavan tarkistuslistan läpi säännöllisin väliajoin:

- pidä jääkaappi puhtaana (ks. kappale 7.1, "Puhdistus");
- sulata jääkaappi tarvittavan usein (ks. kappale 7.2, "Sulatus");
- tarkista oven lukitusmekanismi säännöllisesti (ks. kappale 7.3, "Oven lukitusmekanismi");
- tarkista, etteivät ilmanvaihtoritilät ole tukossa;
- puhdista tuuletusritilät säännöllisesti.

6.7 Ilmanvaihtoaukon suoja

Ilmanvaihtoaukossa on suoja, joka estää hyönteisiä pääsemästä jääkaappien polttoalueelle. Ilmanvaihtoaukot on puhdistettava säännöllisesti riittävän ilmavirran varmistamiseksi. Kun ulkoiset olosuhteet, kuten ympäristön erittäin korkeat tai matalat lämpötilat, heikentävät jääkaapin toimintaa, ilmavirtaa ja jääkaappien jäähytysominaisuuksia voidaan parantaa poistamalla ilmanvaihtoaukot.

7 SÄILYTYS

Jos et käytä jääkaappia pitkään aikaan, toimi seuraavasti:

- Poista kaikki elintarvikkeet jääkaapista;
- Kytke jääkaappi pois päältä;
- Puhdista jääkaappi kohdassa 7.1 "Puhdistus" annettujen ohjeiden mukaisesti;
- Sulje jääkaappiin johtava kaasuhana;
- Aseta jääkaapin ovi raolleen oven lukossa olevan erityiskoukun avulla (säilytysasento);
- Peitä tuuletusritilät talvisuojuksilla.

8 VIANETSINTÄ

Jos jääkaappisi ei jäähdytä oikein tai ei käynnisty, käy läpi seuraava tarkistuslista. Jos tämäkään ei ratkaise ongelmaa, voit ottaa yhteyden asiakaspalveluosastoomme omassa maassasi (katso osoitteet tämän käyttöohjeen lopussa).

- Tarkista, oletko noudattanut kappaleiden 4 tai 65 ("Jääkaapin kytkeminen päälle")

ohjeita.

- Tarkista, onko jääkaappi vaakasuoralla pinnalla.
- Tarkista, voidaanko jääkaappia käyttää vaihtoehtoisella virtalähteellä.

8.1 Ongelma: jääkaappi ei toimi kaasulla

Mahdollinen syy

- Kaasupullo on tyhjä.
- Kaasupullon venttiili tai yksi sulkuventtiileistä on kiinni.
- LPG-kaasua on käytetty.

Suosittelavat toimenpiteet

- Vaihda kaasupullo.
- Avaa kaasupullon venttiili tai sulkuventtiili(t).
- Vaihda butaani- tai propaanikaasuun.

8.2 Ongelma: jääkaappi ei toimi 12 V:n jännitteellä

Mahdollinen syy

- 12 V:n sulake on palanut.

Suosittelavat toimenpiteet

- Vaihda uusi sulake (Asuntoauto → asuntoauton sulakerasia. Henkilöauto → auton sulakerasia)
- Kokeile akkua ja lataa se.

- Akkua on tyhjä.

8.3 Ongelma: jääkaappi ei jäähdytä tarpeeksi

Mahdollinen syy

- Riittämätön ilmankierto jääkaapissa.

Suosittelavat toimenpiteet

- Tarkista, etteivät ilmanvaihtoritilät ole peitossa.
- Suurennna tehoa termostaatista.
- Tarkista, sulkeutuuko jääkaapin ovi oikein ja sulata jääkaappi.
- Anna ruoan jäähtyä ensin.
- Puhdistuta kaasupoltin.
- Tarkista oven lukitusmekanismi.

- Termostaatti on liian pienellä.
- Kondensaattorissa liikaa jäätä.

- Jääkaapissa liikaa kuumaa ruokaa yhtäaikaan.

- Kaasupoltin on likainen.
- Ovi ei sulkeudu kunnolla.

9 Ohjainpaneelin vianhaku

Nestekidenäyttöisellä ohjainpaneelilla varustetuissa jääkaapeissa on erityinen vianhakualue, joka tuo vian ilmetessä näytölle vikakoodin.

- Vika 1: Lämmittimen vaihtovirta on 75 % alle nimellisvirran.
Toimenpide: Ota yhteys jälleenmyyjään tai Thetford-huoltokeskukseen.
- Vika 2: Lämmittimen tasavirta on 75 % alle nimellisvirran.
Toimenpide: Ota yhteys jälleenmyyjään tai Thetford-huoltokeskukseen.
- Vika 3: Vaihtovirtalämmitin on PÄÄLLÄ, kun sen pitäisi olla POIS PÄÄLTÄ.
Toimenpide: Ota yhteys jälleenmyyjään tai Thetford-huoltokeskukseen.
- Vika 4: Tasavirtalämmitin on PÄÄLLÄ, kun sen pitäisi olla POIS PÄÄLTÄ.
Toimenpide: Ota yhteys jälleenmyyjään tai Thetford-huoltokeskukseen.
- Vika 5: Havaitsee liekin, kun kaasun pitäisi olla POIS PÄÄLTÄ.
Toimenpide: Ota yhteys jälleenmyyjään tai Thetford-huoltokeskukseen.
- Vika 6: Havaitsee kaasun lähtöliittimen olevan PÄÄLLÄ, kun sen pitäisi olla POIS PÄÄLTÄ.
Toimenpide: Ota yhteys jälleenmyyjään tai Thetford-huoltokeskukseen.
- Vika 7: Havaitsee kaasun lähtöliittimen olevan POIS PÄÄLTÄ, kun sen pitäisi olla PÄÄLLÄ.
Toimenpide: Ota yhteys jälleenmyyjään tai Thetford-huoltokeskukseen.
- Vika 8: Verkon vaihtovirtasyöttö on 20 % alle nimellisvirran.
Toimenpide: Asetuksissa on valittu vaihtovirtatila, mutta virtaa ei ole. Tarkista, että kytkentä on tehty 230 V:n verkkovirtajännitteeseen. Jos näin on, 230 V:n jännitesyöttö on liian pieni. Ota yhteys sähkötoimittajaan.

- Vika 9: Kaasun lukitus, sillä liekki ei syty 30 sekunnin kuluttua. Asetuksissa on valittu kaasukäyttö käsin, mutta liekki ei syty. Tarkista, että kaasupullo ei ole tyhjä tai että yksi sulkuventtiileistä ei ole kiinni. Valitse toinen virtalähde. Kuittaa jääkaappi 3 tai 4 kertaa kaasukäyttöttilassa, kunnes liekki syttyy. Ota yhteys jälleenmyyjään tai Thetford-huoltokeskukseen, jos ongelma ei ratkea.
- Vika 10: "Moottori käynnissä" -signaalia ei ole ja ohjaus on tasavirtatilassa.
Toimenpide: Asetuksissa on valittu tasavirtatila ja ajoneuvon moottori ei ole käynnissä. Jääkaappi voi jäähtyä vain 12 V:n jännitteellä ajoneuvon moottorin ollessa käynnissä. Käynnistä moottori tai valitse toinen virtalähde.
- Vika 11: Mikään virtalähde ei ole käytettävissä ja ohjaus on AUTO-tilassa.
Toimenpide: Asetuksissa on valittu AUTO-tila, mutta mikään virtalähde ei ole käytettävissä. Käynnistä moottori, kytke 230 V:n verkkovirtajännite tai avaa kaasun syöttö ja kuittaa jääkaappi kytkemällä se pois päältä ja uudelleen päälle. Ota yhteys jälleenmyyjään tai Thetford-huoltokeskukseen.
- Vika 12: Termistorissa on vika ja ohjaus siirtyy automaattisesti varatilaan.
Toimenpide: Tarkista, että liittin kaapin sisällä olevan rivan yläpuolella on oikein kytketty. Jos näin on, ota yhteys jälleenmyyjään tai Thetford-huoltokeskukseen.
- Vika 14: Näyttökortin ja virtalähdekortin välinen yhteys on katkennut.
Toimenpide: Ota yhteys jälleenmyyjään tai Thetford-huoltokeskukseen.
- Vika 18: Kyseessä ei ole vika, kaikki LCD-segmentit vain palavat käynnistyksen aikana.
Toimenpide: Odota pari sekuntia, että jääkaappi käynnistyy normaalisti.

10 TAKUU

Thetford B.V. antaa Thetford-jääkaappien käyttäjille kolmen vuoden takuun. Takuun voimassaoloaikana Thetford korjaa viallisen tuotteen tai vaihtaa sen uuteen. Siinä tapauksessa korvaamisesta aiheutuneet kulut, viallisten osien vaihdosta aiheutuneet palkkakustannukset ja/tai itse osien kustannukset tulevat Thetfordin maksettaviksi.

- Jotta käyttäjä voisi vedota tähän takuuseen, hänen on vietävä tuote Thetfordin hyväksymään huoltokeskukseen. Siellä arvioidaan, kuuluuko asia takuun piiriin.
- Mikäli tuotteen takuun piiriin kuuluvia osia vaihdetaan korjausta varten, kyseisistä osista tulee Thetfordin omaisuutta.
- Tällä takuulla ei ole vaikutusta voimassa olevaan kuluttajalainsäädäntöön.
- Tämä takuu ei koske tuotteita, joita on käytetty tai käytetään kaupallisiiin tarkoituksiin.
- Takuu raukeaa jossakin seuraavista tapauksista:
 - tuotetta on käytetty väärin tai käyttöohjeen ohjeita ei ole noudatettu;
 - tuotetta ei ole asennettu ohjeiden mukaisesti;
 - tuotteeseen on tehty muutoksia;
 - tuote on korjautettu huoltokeskuksessa, joka ei ole Thetfordin hyväksymä;
 - tuotteen sarjanumeroa tai koodia on muutettu;
 - tuotteen vahingot ovat aiheutuneet olosuhteista, jotka eivät liity tuotteen normaaliin käyttöön.
- Takuu koskee vain asuntovaunuun tai -autoon sisäänrakennettuja Thetford-jääkaappeja.





11 YMPÄRISTÖ

WEEE-merkintä – Tietoa kuluttajalle

Vanhan tuotteen hävittäminen, kun se poistetaan käytöstä

Tuotteesi on suunniteltu ja valmistettu korkealaatuisista materiaaleista ja osista, jotka voidaan kierrättää ja käyttää uudelleen.



Kuvatus, jossa pyörillä varustetun jätteen yllä on vedetty rasti, osoittaa, että tuote on eurooppalaisen direktiivin 2002/96/EY mukainen (Directive on Waste Electrical and Electronic Equipment, WEEE).

Ole hyvä ja etsi tietoa paikallisesti sähköisten laitteiden keräyspaikoista.

Toimi paikallisten sääntöjen mukaan äläkä hävitä laitetta tavallisen kotitalousjätteen mukana. Tuotteen asianmukainen hävittäminen auttaa ehkäisemään ympäristölle ja ihmisten terveydelle aiheutuvia negatiivisia vaikutuksia

SI Navodila za uporabo

1 UVOD

Ta navodila za uporabo veljajo za naslednje modele absorpcijskih hladilnikov Thetford: N80, N90, N97, N98, N100, N104, N108, N109, N112, N115, N145, N150 in N175 in. V navodilih oz. priročniku je pojasnjeno, kako se pravilno in varno uporablja vaš hladilnik. Pred prvo uporabo skrbno preberite navodila, da boste dobili hiter pregled nad delovanjem in uporabo hladilnika. Absorpcijski hladilniki Thetford so bili zasnovani posebej za shranjevanje sveže in zamrznjene hrane ter za pripravo ledenih kock v stanovanjskih prikolicah in avtomobilih. Na nadzorni plošči lahko izbirate med želenimi viri energije in stopnjami hlajenja. Različni viri energije omogočajo uporabo hladilnika v različnih razmerah. Številke v tekstu označujejo slike, ki so prikazane v zgibanki na začetku tega priročnika. Absorpcijski hladilniki Thetford spadajo v skupino C11: plinske naprave, ki morajo biti nameščene, tako da je območje vžiga ločeno od bivalnih prostorov. Več o delovanju vašega absorpcijskega hladilnika boste izvedeli, če obiščete našo soletno stran, na naslovu www.thetford.eu.

2 VARNOST IN NAVODILA GLEDE VARNEGA DELA

2.1 Opozorila

V tem priročniku se uporabljajo naslednja opozorila:

Opozorilo! "Opozorilo" uporabnika opozarja na nevarnost poškodovanja izdelka ali samega uporabnika, v kolikor ta ne bo pazljivo izvedel opisanih postopkov.

Neizpolnjevanje postopkov, v skladu z navodili, lahko povzroči težke poškodbe uporabniku ali okvaro na izdelku.

Previdno! "Previdno" uporabnika opozarja na možnost poškodovanja izdelka, če ne bo pazljivo izvedel opisanih postopkov.

Pomembno! "Pomembno" pomeni dodatne informacije za uporabnika in ga opozarja pred možnimi problemi.

2.2 Opozorila

- Naveden hladilnik je potrebno postaviti tako, kot je navedeno v proizvodjalčevih navodilih in v skladu z lokalnimi in državnimi predpisi.
- Pred pričetkom uporabe hladilnika skrbno preberite ta navodila.
- Pred izvajanjem kakršnega koli vzdrževanja ali pred preverjanjem plinske napeljave vedno preberite opozorila.

2.2.1 Popravila / vzdrževanje

- Nikoli ne odpirajte hladilnega sistema. Je namreč pod pritiskom in vsebuje zdravju škodljive snovi.
- Nikoli sami ne poskušajte popravljati plinske napeljave, ekstraktorja ali električnih delov. Popravilo omenjenih delov sme opraviti le usposobljen serviser. Seznam usposobljenih servisov lahko dobite pri Oddelku za kupce podjetja Thetford.
- Pred izvajanjem kakršnega koli vzdrževanja ali čiščenja vedno ugasnite hladilnik.

2.2.2 Uporaba

- Nikoli ne pokrivajte odprtih za ventilacijo v počitniških prikolicah. Dobro prezračevanje je bistvenega pomena za pravilno delovanje absorpcijskega sistema.
- Voda v ventilacijskih rešetkah lahko poškoduje hladilnik. Torej vam priporočamo, da jih pred pranjem vašega vozila pokrijete z zimskim prekrivalom.
- Hladilnik nikoli ne puščajte na dežju.
- Hladilnik naj med vožnjo nikoli ne deluje na plin. Če bi pri morebitni prometni nesreči prišlo do vžiga oz. požara na vozilih, obstaja nevarnost eksplozije.

2.2.3 Kaj storiti v primeru, če...

zaznate vonj po plinu:

- zaprite ventil plinske jeklenke;

- pogasite oz. ugasnite vsak odprt ogenj;
 - ne prižigajte nobenih električnih naprav ali svetil(-k);
 - odprite okna in zapustite prostor;
 - stopite v stik z Oddelkom za kupce pri podjetju Thetford.
- posumite, da v hladilnem sistemu izteka hladilna tekočina:**
- izklopite oz. ugasnite hladilnik;
 - pogasite oz. ugasnite vsak odprt ogenj;
 - dobro prezračite prostore;
 - stopite v stik z Oddelkom za kupce pri podjetju Thetford.

3 O HLADILNIKU

Hladilnik ima hladilni in zamrzovalni del. Po vklopu naj se hladilnik ohlaja najmanj osem ur, šele takrat lahko vanj zložite hrano.

POMEMBNO: Za optimalno delovanje poskrbite, da je vaš hladilnik v pokončnem stanju, ko vozilo miruje.

3.1 Izrazi v zvezi s hladilniki

Serije izdelkov

ℒ Serijski hladilniki DeLuxe

Vsi hladilniki, ki so opremljeni s komandno ploščo, na kateri NI zaslon LCD.

ℒ Serijski hladilniki z zaslonom LCD ČPremiumÇ

Vsi hladilniki, ki so opremljeni s komandno ploščo, na kateri JE zaslon LCD.

Pogonski sistemi

ℒ Ro,no upravljanje energije (MEC): vsi serijski hladilniki DeLuxe Thetford (P & E)

ℒ Elektronska nastavitve energije (EES): električni hladilniki Premium LCD Thetford

ℒ Pametna nastavitve energije (SES): avtomatski hladilniki Premium LCD Thetford in starejši modeli (avtomatskih) hladilnikov z LED Deluxe Thetford

Věig

Ro,no: ro,ni (gumb) věig na plin

Elektronsko: elektronski (avtomatski) věig na plin

3.2 Hladilni del

V notranjosti hladilnika se nahaja kondenzator. Absorpcijski sistem uporablja kondenzator za odvajanje toplote iz hladilnika. Zaradi tega kondenzatorja nikoli ne prekrivajte s plastiko ali papirjem. Zrak mora prosto krožiti skozi hladilnik, da lahko ta odvaja toploto.

Pomembno! Kondenzatorja ne prekrivajte s plastičnimi ali papirnati predmeti na zadnji strani hladilnika. Hladilnik lahko optimalno deluje oz. hladi le, ko zrak skozenj prosto kroži brez vsakršnih ovir.

Za zmanjšanje nabiranja ledu na kondenzatorju:

- tekoče jedi pred polaganjem v hladilnik vedno pokrijete;
- vroča živila naj se vedno ohladijo, preden jih položite v hladilnik;
- hladilnika nikoli ne puščajte odprtega dlje časa, kot je potrebno.

3.2.1 Vstavljanje polic

V notranjosti hladilnika so nameščene dve ali tri police za shranjevanje živil. Višino polic lahko nastavite z enostavnim sklopnim (klik) sistemom:

- pritisnite na plastičen okvir na desni kratki strani police;
- okvir obrnite v vodoraven položaj in polico, v nagnjenem položaju, vstavite v režo v hladilniku;
- krajšo stran brez plastičnega okvirja položite v enega od utorov na levi steni hladilnika;
- krajšo stran s plastičnim okvirjem položite v ustrezen utor na desni steni hladilnika;





- plastičen okvir obrnite navzdol, da ga pritrдите v zarezo.

Polico premaknete tako, da plastičen okvir obrnite navzgor in jo potegneta ven. Nato jo položite na želeno višino, po pravkar opisanem postopku.

3.2.2 Zaščita živil pred premikanjem med vožnjo

Vgrajena polica v hladilniku je opremljena s sistemom za zaščito živil pred premikanjem med vožnjo. Sistem sestavlja preprost plastičen trak, ki ga je mogoče premikati. Da bi predmete zaščitili pred premikanjem med vožnjo, plastičen trak čimbolj pritisnite k živilom na polici.

V prostoru za shranjevanje, na vratih hladilnika, se nahaja dva drsnika za steklenice oziroma plastenke (glej sliko 1 in 2), ki ga je razvilo podjetje Thetford. Ta drsnika preprečujeta premikanje steklenic med vožnjo. Drsnik pritisnite ob steklenice na vratih (drsnika za steklenice 1 in 2) ali jih položite na sredino obeh delov drsnika (samo drsnik za steklenice 1).

3.3 Zamrzovalni del

Pomembno! - Zamrzovalni del je namenjen samo za shranjevanje že zamrznjene hrane.

- Za pripravo ledenih kock uporabljajte izključno pitno vodo.
- Ko pripravljate ledene kocke, v zamrzovalni del ne polagajte drugih izdelkov.
- Voda za ledene kocke bo najhitreje zamrznila, če bo termostat nastavljen na največjo vrednost.

Nasvet! - Ledene kocke pripravljajte ponoči, ko ima hladilnik več energije.

3.4 Avtomatski odtajevalni cikel (modela N100A in N145A)

Delov hladilnikov LCD in imata avtomatski odtajevalni cikel. Po vsakih 49 urah delovanja hladilnika sistem preveri temperaturo kondenzatorja v ozadju hladilnika. Če je temperatura prenizka, sistem vklopi odtajevalni cikel: izklopi hlajenje, dokler hladilni element na zadnji strain ponovno ne doseže zadostne temperature. Nato časovno stikalo (timer) ponovno začne šteti 49 ur od začetka in sistem deluje naprej. Ob vsakem vklopu ali izklopu hladilnika se časovno stikalo (timer) avtomatsko nastavi na začetek 49 ur.

Opozorilo! Hladilnikov LCD redno ročno odtajevanje ni potrebno. Avtomatski odtajevalni cikel zagotavlja, da se na hladilnem elementu na zadnji strani hladilnika minimalno nabira led ali le v zelo majhnih količinah.

3.5 Mehanizem za zapiranje vrat hladilnika

Hladilnik ima avtomatski mehanizem za zapiranje vrat. Vrata se zaprejo avtomatsko, ko jih trdno zaprete. Ko hladilnik odprete z roko, zapora popusti. Ta zapiralni mehanizem tudi preprečuje, da bi se vrata hladilnika med vožnjo odprla. Pod hladilnikom je nameščena še dodatna varnostna naprava. S premikom varnostnega zapaha čez zatič, ko so vrata hladilnika zaprta, ste lahko prepričani, da se vrata med potovanjem ne bodo odprla.

Če hladilnika ne boste uporabljali daljši čas, lahko nabiranje vonja v notranjosti hladilnika preprečite s posebno ročico (glej sliko 3 in 4). Zavrtite ročico za 90 stopinj in jo pričvrstite s pomočjo zatiča. V tem položaju bo ročica preprečila, da bi se vrata hladilnika zaprla.

4 VKLOP HLADILNIKA DELUXE (nadzorna plošča prikazana na Sliki 5 in 6):

- Pred vklopom priporočamo, da notranjost hladilnika očistite.
- Hladilnik naj se ohlaja najmanj osem ur pred vlaganjem prvih živil.
- Zamrzovalni del bi moral biti hladen eno uro po vklopu hladilnika.

4.1 Vklop in zagon hladilnika

Ročni vklop (N80P, N90P, N100P, N110P in N112P):





SLIKA 5

- A** = stikalo za izbiro vira energije
- B** = termostat
- C** = merilec plamena
- D** = ročni vžig (piezoelektrični vklop)

Električni vklop (N80E, N90E, N100E, N109, N110E, N145E):
SLIKA 6

- A** = stikalo za izbiro vira energije
- B** = termostat
- C** = merilec plamena

A. Hladilnik se lahko napaja iz električnega omrežja (230V), z enosmernim tokom (12V) ali s tekočim plinom. Vrsto napajanja izberete s stikalom za izbiro vira energije (A). Stikalo ima štiri nastavitve:

- el. omrežje (AC) (230 V) 
- enosmerni tok (DC) (12 V) 
- plin 
- izklopljeno 

B. Termostat uravnava temperaturo v hladilniku, ko se slednji napaja iz omrežja (230V) ali z uporabo plina. Stopnja hladnosti je predstavljena s pikami (večja kot je pika, nižja je nastavljena temperatura).

C. Merilec plamena kaže, ali plamen prižgan. Plamen je prižgan takrat, ko se merilec premakne na zeleno območje.

D. S pritiskom na ročno (piezoelektrično) stikalo za vklop se prižge iskra, ki prižge plamen v gorilcu.

4.1.1 Napajanje z električnim tokom

Hladilnik se z električnim tokom lahko napaja na dva načina:

- Enosmerni tok (12 V): stikalo za izbiro vira energije (A) preklopite na  hladilnik se bo odslej napajal z el. tokom iz akumulatorja avtomobila ali avtodoma.

Pomembno! - Ko hladilnik vklopljate prvič ali ko ga želite ohladiti, ga vedno priklopite na električno omrežje ali na plin. Napajanje hladilnika z akumulatorjem vozila je primerno le za vzdrževanje dosežene hladne temperature v hladilniku in temperature že ohlajene vsebine.

- Pri napajanju z akumulatorjem vozila (12 V) hladilnik deluje brez kontrole temperature (to pomeni neprekinjeno obratovanje).
- omrežna napetost (230 V): stikalo za izbiro vira napajanja (A) nastavite na  - z vrtljivim stikalom (B) nastavitev temperaturo na termostatu. (večja kot je pika, nižja je nastavljena temperatura)

4.1.2 Delovanje na plin

Opozorilo! - v bližini hladilnika ne sme biti vnetljivih materialov.

- pred izbiro plina preberite ploščico z informacijami v notranjosti hladilnika.
- Glede modela regulatorja pritiska preberite ploščico z informacijami v hladilniku in tabelo na koncu te brošure.
- posoda za plin in njena lokacija morata ustrezati najnovejšim predpisom. Poskrbite, da bo posoda nameščena na mestu z dobrim prezračevanjem ter da bodo ventilacijske odprtine v prostoru, kjer je nameščena posoda za plin, odprte.
- posodo za plin je potrebno zamenjevati zunaj, na prostem, in stran od kakršnih koli možnih virov ognja.
- Med vožnjo močno odsvetujemo uporabo hladilnika na plin. Če bi zaradi prometne nesreče prišlo do požara, obstaja nevarnost eksplozije.

- V bližini bencinskih črpalk je prepovedano je uporabljati plin za delovanje hladilnika.

- 1 Odprite ventil posode za plin in pipo za plin.
- 2 Termostat (B) nastavite na najvišjo stopnjo (največja pika).
- 3 Stikalo za izbiro vira energije (A) nastavite na 
- 4 Prižgite plinski plamen.

Hladilnik deluje le na uteko, injen plin (propan, butan). Hladilnik ne deluje na naravni plin ali plin iz ,rnega premoga. Ker uteko, injen plin propan (UNP) izgoreva druga, e kot ostali plini, prosimo, upošteвайте, da je treba gorilnik ,istiti bolj pogosto (na šest mesecev po priporo, ilu).

Na nadmorski višini ok. 1.000 m lahko nastopijo fizi, ne tešave pri prišiganju plina (to ne pomeni, da hladilnik ne deluje pravilno!).

Ročni vklop (Sliki 5):

- pritisnite in držite vrtljiv termostat (B).
- vsako 1 do 2 sekundi večkrat pritisnite gumb za ročni vklop (D).
- ko se kazalec merilca plamena premakne na zeleno območje, spustite termostat. Če se kazalec ne premakne na zeleno območje, ponovite prejšnji korak.
- Opozorilo!** Termostat naj ne bo nikoli pritisnjeno več kot 30 sekund. Če se plamen ne pojavi, pred ponovnim poskušanjem počakajte najmanj pet minut. Če boste ravnali v nasprotju s tem pravilom, se lahko nabere plin, s čimer tvegate nevarnost ognja oziroma eksplozije.
- S termostatom (B) nastavite želeno stopnjo hlajenja. (Večja kot je pika, nižja je nastavljena temperatura).

Električni vklop (Sliki 6):

- pritisnite in držite vrtljiv termostat (B).
- vklop se izvede avtomatsko. Slišali boste tiktakajoč zvok. Če se je vklop izvedel uspešno, bo omenjen zvok prenehal in merilec plamena se bo premaknil na zeleno območje. Sedaj termostat spustite.
- če plamen ugasne, se vklop avtomatsko ponovi.
- s termostatom (B) nastavite želeno moč hlajenja. (Večja kot je pika, nižja je nastavljena temperatura)

4.2 Izklop hladilnika

- Stikalo za izbiro vira energije (A) nastavite na 
- Sedaj je hladilnik popolnoma ugasnjen.
- S posebno ročico na mehanizmu za zapiranje blokirajte priprta vrata hladilnika. Tako se v notranjosti hladilnika ne bodo nabirali neprijetni vonji in plesnoba.

Pomembno! Če hladilnika ne boste uporabljali daljši čas, zaprite ventil na plinski jeklenki in pipo za plin.

5 VKLOP HLADILNIKA PREMIUM LCD (nadzorna plošča prikazana na Sliki 7)

- Hladilniki SES (avtomatski) so ozna, eni s ,rko G. Hladilniki EES (elektri, ni) te oznake nimajo.
- pred vklopom hladilnika priporočamo, da očistite njegovo notranjost.
- pred prvo uporabo naj hladilnik obratuje najmanj osem ur, šele nato vanj vložite živila.
- Vsi LCD hladilniki so opremljeni s sistemom za pravilno izbiro vrste energije (ang. Smart Energy Selection) E v nadaljevanju SES sistem.

Pomembno! - Za delovanje na kateremkoli viru energije potrebuje ta tip hladilnika neprekinjeno napajanje z 12 V. V karavanu je to ponavadi z akumulatorjem.

Obstajata dva tipa hladilnikov LCD: elektri ni in samodejni. Samodejni hladilniki LCD so







opremljeni s sistemom SES. Sistem SES omogoča uporabniku vklop na ino **ĀAUTOĀ**, ki omogoča hladilniku, da samodejno izbere najboljše vir elektrike energije, ki je na voljo.

5.1 Sistem za pravilno izbiro vrste energije (SES)

Ko vklopite hladilnik (opremljene s sistemom za pravilno izbiro vrste energije (SES)), je najbolje izbrati avtomatski (AUTO) način. Sistem SES bo izmed treh razpoložljivih virov energije avtomatsko izbral najboljšo vrsto energije.

Sistem bo izbral po naslednjem vrstnem redu:

- električno omrežje (230 V) 
- enosmerni tok (12 V) 
- tekoči plin 

Kakor hitro bo na voljo primernejša vrsta energije od trenutno uporabljene (npr. ko zaženete motor vozila), bo sistem prenehal uporabljati trenutno izbran vir energije in preklopil na ustrežnejši vir energije.

Če pri enem ali več možnih virih energije pride do napake, sistem ne bo opozoril na pomanjkanje energije, dokler je še na voljo alternativni vir energije. Preklapljanje med različnimi viri energije je pri sistemu SES avtomatsko.

Če ne bo na voljo nobenega vira energije, bo modra LED dioda utripala v sekundnih presledkih in na zaslonu se bo pojavilo sporočilo o napaki.

Avtomatski modeli vam tudi dopuščajo možnost, da zaželen vir energije izberete tudi ročno.

5.2 Vklon hladilnika

Pomembno! Pomnilnik sistema SES shrani vsako spremembo v nastavitvah. Tako se bo sistem SES ob vsakem naslednjem vklopu zagnal z zadnjo izbrano nastavitvijo.

SLIKA 7

- A** = glavno stikalo (vklopljeno/izklopljeno)
- B** = izbirno stikalo
- C** = stikalo za nastavev stopnje hlajenja
- D** = Stikalo za vklop razdelilnega grelca (Le na hladilnikih z dvojnimi vrati)
- E** = SES
- F** = LED nastavev
- G** = LCD prikazovalnik

1. Odprite ventil posode za plin.
2. Odprite pipo za plin na dovodu plina.
3. Pritisnite glavno stikalo (A). Funkcija LED se bo obarvala modro in vsi simboli na LCD prikazovalniku se bodo osvetlili.
4. Z izbirnim stikalom izberite avtomatsko (B) (AUTO) nastavev ali enega od zelenih virov energije. Izbrana nastavev bo prikazana na LCD prikazovalniku.
5. S stikalom za nastavev stopnje hlajenja (C) nastavite zeleno stopnjo hlajenja v hladilniku. Izbrana stopnja hlajenja bo prikazana na LCD prikazovalniku.

A. Z glavnim stikalom lahko prižgete ali ugasnete hladilnik. Prižgala se bo modra LED dioda. LED diode bodo prikazale zadnje nastavev. Po 10 sekundah bodo lučke na LCD prikazovalniku ugasnile. LED dioda bo še naprej svetila modro.

B. Pritisnite na izbirno stikalo in prikazovalne LCD diode bodo naslednjih 10 sekund

prikazovale nastavev. Z zaporednim pritiskanjem na izbirno stikalo se boste premikali skozi izbire v naslednjih skupinah: avtomatski način (AUTO), ročna nastavev enosmernega toka (12 V), ročna nastavev toka na električno omrežje (230 V) in vrnitev na avtomatski način (AUTO). Izberite avtomatsko (AUTO) nastavev ali enega od preostalih virov energije, ki ga želite uporabiti. Izbrana nastavev bo prikazana na LCD prikazovalniku. Če ste izbrali avtomatsko (AUTO) možnost, bo sistem sam izbral najprimernejši vir energije in na LCD prikazovalniku bosta prikazana znak AUTO in znak za vir energije, ki ga je sistem izbral. Deset sekund po sprostitvi izbirnega stikala, bo sistem izklopil prikazovalne LCD diode.

C. S stikalom za nastavev stopnje hlajenja nastavljate temperaturo v hladilniku. Po pritisku na stikalo se bo prižgala prikazovalna LCD dioda, ki bo prikazala trenutno nastavljeno temperaturo. Z vsakim pritiskom na stikalo bo hladilnik nastavljen na eno stopnjo hlajenja nižje. Ko bo dosežena najhladnejša temperatura, bo sistem znova začel pri najtoplejši nastavitvi. Deset sekund po sprostitvi izbirnega stikala, bo sistem izklopil prikazovalne LCD diode.

D. Z ogrevanjem kovinske plošče med zamrzovalnim in hladilnim delom, razdelilni grelec preprečuje nastajanje ledu pri odpiranju vrat zamrzovalnega dela in zamrzovalne vrat zamrzovalnika na kovinsko ohišje hladilnika. Za varčevanje energije, se lahko razdelilni grelec izklopi. Na strani stikalne plošče v bližini zapaha vrat.

5.3 Delovanje preko električnega omrežja

Napajanje z elektriko je mogoče izbrati tako avtomatsko (AUTO) kot tudi ročno.

5.3.1 Avtomatski (AUTO) način

Električna napetost (230 V)

Ta vir energije bo izbran, če je napetost električnega omrežja večja od 200 V.

Ta vir energije zahteva neprekinjen tok 12 V, da bo elektronski kontrolni sistem lahko deloval.

Enosmerni tok (12 V):

Sistem SES bo izbral napajanje z 12 V le, če napajanje iz električnega omrežja (230 V) ne bo na voljo, če bo hkrati deloval motor vozila in bo na voljo napetost, večja od 11 V.

Če pri električnem napajanju (230 V ali 12 V) pride do napake, sporočilo o napaki ne bo prikazano na prikazovalniku, dokler bo na voljo drug vir energije. Sistem bo avtomatsko preklopil na najprimernejši vir energije, ki je na voljo.

5.3.2 Ročna izbira električne energije

Električna napetost (230 V)

LED dioda vas opozori, kadarkoli je napetost prenizka ali če pride do napake.

V tem primeru bo LED dioda začela utripati v sekundnih presledkih in na LCD prikazovalniku se bo pojavilo sporočilo o napaki.

Ko je zadostna napetost ponovno na voljo, oziroma ko je napaka odpravljena, bo LED dioda ponovno začela neprekinjeno svetiti v modri barvi.

Enosmerni tok (12 V):

- Ko hladilnik vklaplja prvič ali ko ga želite ohladiti, ga vedno priklopite na električno omrežje ali na plin. Napajanje hladilnika z akumulatorjem vozila je primerno le za vzdrževanje dosežene hladne temperature v hladilniku in temperature že ohlajene vsebine.

LED dioda vas opozori, kadarkoli motor vašega vozila ni vžgan oziroma pride do napake oziroma ko je na voljo le nezadostna napetost. V tem primeru bo LED dioda začela utripati v sekundnih presledkih in na LCD prikazovalniku se bo pojavilo sporočilo o napaki.

Ko bo motor ponovno vžgan oziroma ko bo napaka odpravljena oziroma ko bo napetost ponovno dovolj visoka, bo LED dioda ponovno začela neprekinjeno svetiti v modri barvi.

NB: Če je bil hladilnik ročno nastavljen na delovanje pri 12 V napetosti, se ne bo avtomatsko preusmeril na drug vir energije, kadar motor vašega vozila ni vžgan. V tem primeru bo hladilnik nehal hladiti.

5.4 Delovanje na plin

Napajanje s plinom je mogoče izbrati tako avtomatsko (AUTO) kot tudi ročno.

Opozorilo! - v bližini hladilnika ne sme biti vnetljivih materialov

- za izbiro plina preberite ploščico z informacijami v notranjosti hladilnika.
- glede modela regulatorja pritiska preberite ploščico z informacijami v notranjosti hladilnika in tabelo na koncu te brošure.
- vrsta posode za plin in njena namestitvev morata biti v skladu z najnovejšimi predpisi. Poskrbite, da je posoda nameščena na mestu z dobrim prezračevanjem ter da bodo ventilacijske odprtine v prostoru, kjer je nameščena posoda za plin, odprte.
- posodo za plin je potrebno zamenjati na prostem in stran od kakršnihkoli možnih virov ognja.
- Uporaba plina za napajanje hladilnika je med vožnjo prepovedana. Če bi zaradi prometne nesreče prišlo do požara, obstaja nevarnost eksplozije.
- Uporaba plina za napajanje hladilnika je prepovedana v bližini bencinskih črpalk.

Hladilnik deluje le na utekočinjen plin (propan, butan). Hladilnik ne deluje na naravni plin ali plin iz rnega premoga. Ker utekočinjen plin propan (UNP) izgoreva drugače kot ostali plini, prosimo, upošteвайте, da je treba gorilnik jistiti bolj pogosto (na šest mesecev po priporočilu).

Na nadmorski višini ok. 1.000 m lahko nastopijo fizične težave pri prihojanju plina (to ne pomeni, da hladilnik ne deluje pravilno!).

5.4.1 Avtomatski (AUTO) način

Sistem bo izbral delovanje na plin:

- če ni električnega omrežja (230 V)
- če motor vozila ni vžgan.

Ko bo tok iz električnega omrežja (230 V) ponovno na voljo ali pa bo vžgan motor vozila, bo sistem preklopil na najustreznejši vir energije, če je hladilnik nastavljen v avtomatskem (AUTO) načinu.

Če hladilnik preklopi iz napajanja iz enosmernega toka (12 V) na napajanje iz plina, kadar je nastavljen na avtomatski način, bo sistem čakal približno 15 minut, preden bo začel delovati na plin. Med tem časom pa se bo kljub temu vžgala lučka za indikator plina. Časovna zakasnitev je vgrajena zato, da prepreči delovanje hladilnika na plin, ko polnite vozilo na bencinski črpalki. Časovno zakasnitev lahko izklopite tako, da izklopite in takoj zatem vklopite hladilnik.

Če sistem izbere delovanje na plin, bo vžig plina izveden avtomatsko. Plin bo tekel do gorilnika, kjer se bo vžgal z električnim vžigom. Če bo plamen ugasnil, bo prišlo do ponovnega vžiga.

5.4.2 Ročna izbira delovanja na plin

Če plamena ne morete prižgati v 30 sekundah, bo dovod plina prekinjen, plinski način pa se bo izklopil. LED dioda bo začela utripati v sekundnih presledkih in na LCD prikazovalniku se bo pojavilo sporočilo o napaki.

Plinski način je mogoče ponovno nastaviti le, če je hladilnik izklopljen. Če po ponovnem vklopu hladilnika plinski način še vedno ne bo deloval, bo LED dioda za ročno izbiro delovanja na plin z utripanjem opozorila na pomanjkanje plina, prav tako pa se bo na LCD prikazovalniku prikazalo sporočilo o napaki.





Pomembno! Med vožnjo močno odsvetujemo uporabo plina za napajanje hladilnika. Če bi zaradi prometne nesreče prišlo do požara, obstaja nevarnost eksplozije. Uporaba plina za napajanje hladilnika je prepovedana v bližini bencinskih črpalk. Če boste za tankanje vozila potrebovali več kot 15 minut, z glavnim stikalom (A) izklopite hladilnik.

5.5 Izklop hladilnika

- Pritisnite glavno stikalo (A).
- Modra LED dioda bo ugasnila,
- Sedaj je hladilnik popolnoma izklopljen.
- S posebno shranjevalno polico na zapiralnem mehanizmu vrat pritrdite odprta vrata. Tako boste preprečili nabiranje neprijetnih vonjav in plesnobe v hladilniku.

6 VZDRŽEVANJE

Da bo hladilnik deloval pravilno, ga je potrebno redno vzdrževati.

6.1 Čiščenje

Nasvet! Najugodnejši čas za čiščenje hladilnika je takoj potem, ko ste ga odtalili.

- Hladilnik čistite z mehko krpo in blagim detergentom.
- Z mehko in vlažno krpo s hladilnika obrišite prah.
- Enkrat na leto s ščetko ali mehko krpo s kondenzatorja, na zadnji strani hladilnika, odstranite morebiten prah.

Pomembno! - Ne uporabljajte mila ali agresivnih detergentov, ki razjedajo ali delujejo na bazi natrijevega karbonata oz. sode.

- Odstranljivih notranjih delov hladilnika ne smete prati v pomivalnem stroju.

6.2 Odtaljevanje hladilnika

Na kondenzatorju hladilnika se bo sčasoma začelo nabirati ivje oz. ledeni delčki. Hladilnik odtajajte, ko bo zamrznjena plast debela okrog 3 mm. Nabran led zmanjšuje zmogljivost hladilnika in njegovo življenjsko dobo.

- Iz hladilnika zložite predal za ledene kocke in vso hrano.
- Ugasnite ga, kot je opisano v poglavju 4.2 ("Izklop hladilnika").
- Vrata hladilnika pustite odprta.
- Vanj položite suhe brisače, da bodo vpile vodo, ki bo nastala pri odmrzovanju.
- V zamrzovalni predel postavite posode z vročo vodo.
- Po odtajanju (ko v zamrzovalnem delu in na kondenzatorju ni več ledenih delcev) iz hladilnika vzemite brisače in posode z vodo ter ga s krpo na suho obrišite.
- Hladilnik ponovno vklopite, kot je opisano v poglavju 4.1/5.2 ("Vklon in zagon hladilnika").

Pomembno! - Zmrzali ne odstranjujte na silo ali z ostrimi predmeti.

- Odtaljevanja ne poskušajte pospešiti z npr. s sušilcem za lase.

6.3 Zapiralni mehanizem vrat

Če vrata niso pravilno zaprta, se bo v hladilniku nabirala zmrzal. Ali se vrata zapirajo pravilno, boste ugotovili tako, da vrata zaprete z listom papirja med njimi in ohlitem hladilnika. Nato papir izvlečete. Če boste pri tem čutili upor, se vrata dobro zapirajo; po preizkusu jih normalno zaprite. Če upora pri izvlečenju papirja ne čutite, se vrata ne zapirajo pravilno. Ta preizkus izvedite na vseh štirih straneh vrat hladilnika.

- Če ugotovite, da se vrata hladilnika ne zapirajo pravilno,
- preverite, ali mehanizem za zapiranje vrat dobro zapre in ali zaprta tudi ostanejo.

6.4 Delovanje pozimi

Če boste hladilnik uporabljali, ko bo temperatura zunaj pod 8°C, na rešetke za ventilacijo namestite Thetfordovo zimsko prekrivalo (glej sliko 9). Tako bo hladilnik zaščiteno pred hladnejšim zrakom. Zimsko prekrivalo za hladilnik boste dobili pri prodajalcu svoje

počitniške prikolice.

Nasvet! Priporočamo, da zimsko prekrivalo uporabite, če vozila ne nameravate uporabljati daljši čas.

POMEMBNO: PRI TEMPERATURAH, VIŠJIH OD 8 °C, NE UPORABLJAJTE PONJAVE, SAJ LAHKO POŠKODUJETE HLADILNO ENOTO NA ZADNJI STRANI HLADILNIKA.

Odstranite ponjavo in jo ponovno namestite, ko vozilo uskladiščite.

6.5 Vzdrževanje plinske opreme

Plinsko in električno napeljavo mora vzdrževati in pregledati **usposobljen serviser**. Priporočamo, da ta opravila izvede servisni center. Za seznam usposobljenih servisov se obrnite na Oddelek za kupce (Customer Service) pri podjetju Thetford.

Pomembno! Zakoni, ki veljajo v Evropi za plinske naprave in ekstraktorje, zahtevajo upoštevanje naslednjih predpisov (za kar je odgovoren kupec):

- naprave, ki delujejo na tekoči plin, mora pregledati pooblaščen oseba tako pred prvo uporabo kot tudi vsako leto za tem. Po pregledu se izda potrdilo;
- plinski gorilnik je potrebno očistiti najmanj enkrat letno, po potrebi pa tudi pogosteje.
- če uporabljate za plin gumijasto cev, jo je potrebno vsako leto prekontrolirati. Te cevi imajo namreč omejeno življenjsko dobo in jih je zato potrebno zamenjati v rednih časovnih presledkih. Redno preverjajte, ali cev ni razpokana, prelomljena ali stara. Če niste povsem prepričani, cev raje zamenjajte. Pazite, da cevi ne boste uporabljali dlje, kot je njena življenjska doba, ter jo pravočasno zamenjajte, po navodilih proizvajalca ali v skladu z lokalnimi predpisi.
- nova cev za zamenjavo mora biti dovoljena po lokalnih predpisih. Cev namestite tako, da ne bo zavozlana, se ne bo upogibala in se bo lahko obračala.
- zaradi omejene življenjske dobe mora biti cev za dovod plina nameščena tako, da jo je možno zamenjati.

6.6 Seznam vzdrževalnih opravil

Hladilnik bo veliko let deloval brez okvar, če boste redno izvajali opravila na naslednjem seznamu:

- hladilnik naj bo čist (glej poglavje 6.1, "Čiščenje");
- hladilnik odtalite tako pogosto, kot je to potrebno (glej poglavje 6.2, "Odtaljevanje hladilnika");
- redno kontrolirajte mehanizem za zapiranje vrat (glej poglavje 6.3, "Zapiralni mehanizem vrat");
- pazite, da mreže na ventilacijskih odprtinah ne bodo zamašene ali prekrite.
- Rešetke za zračenje redno čistite

6.7 Ventilacijsko sito

Ventilator ima ventilacijsko sito, ki žuželkam preprečuje dostop do območja vžiga v hladilniku. Da se zagotovi dober pretok zraka je potrebno ventilatorje redno čistiti. Ko hladilnik slabo deluje zaradi zunanjih dejavnikov, kot so npr. visoke zunanje temperature, se lahko ventilatorje odmakne in s tem izboljša pretok zraka in tako izboljša hladilno sposobnost hladilnika.

7 HRANJENJE HLADILNIKA ZA ČAS NEUPORABE

Če hladilnika dalj časa ne boste uporabljali, storite naslednje:

- iz hladilnika zložite vso hrano
- izklopite hladilnik
- hladilnik očistite, kot je opisano v poglavju 7.1 'Čiščenje'
- zaprite pipo za dovod plina
- vrata hladilnika pustite priprta, kar zagotovite s posebno kljuko za zapiranje vrat (položaj za shranjevanje)

- na prezračevalno rešetko namestite zaščito proti zmrzovanju.

8 ODPRAVA NAPAK

Če hladilnik ne bi hladil pravilno ali ga ne bi mogli vklopiti, izvedite opravila na spodaj navedenem seznamu. Če tako problema ne bi mogli rešiti, se obrnite na Servisni center v vaši državi (naslove najdete na zadnji strani priročnika).

- Preverite, ali ste izpolnili navodila v poglavjih 4 oz. 5 ("Vklon hladilnika").
- Preverite, ali je hladilnik na ravni - vodoravni podlagi.
- Preverite, ali hladilnik deluje na vir energije, ki je na voljo.

8.1 Problem: hladilnik ne deluje na plin

Možen vzrok

- plinska jeklenka je prazna.
- ventil na plinski jeklenki ali eden od zapornih ventilov je zaprt.
- Uporabljen je bil utekočinjen naftni plin.

Opravila, ki pridejo v poštev

- zamenjajte plinsko jeklenko.
- odprite ventil plinske jeklenke ali zaporni ventil (ventile).
- Preklopite na butan ali propan plin.

8.2 Problem: hladilnik ne deluje z 12V DC

Možen vzrok

- pokvarjena varovalka za 12V.
- akumulator je prazen.

Opravila, ki pridejo v poštev

- vstavite novo varovalko (avtodom → pri varovalkah avtodoma ali počitniške prikolice; avtomobil → pri varovalkah avtomobila)
- preverite napetost akumulatorja in ga napolnite.

8.3 Problem: hladilnik ne hladi dovolj

Možen vzrok

- nezadostna ventilacija hladilnika.
- nastavitev termostata je prenizka.
- preveč ledu na kondenzatorju.
- naenkrat ste vložili preveč vroče hrane.
- umazan plinski gorilnik.
- vrata se ne zapirajo pravilno.

Opravila, ki pridejo v poštev

- preverite, ali mreža na ventilacijskih odprtinah ni prekrita/zamašena.
- povečajte nastavljeno vrednost na termostatu.
- preverite, ali se vrata hladilnika pravilno zapirajo ter odtajajte hladilnik.
- pustite, da se hrana pred polaganjem v hladilnik najprej ohladi.
- serviser naj očisti plinski gorilnik.
- preverite mehanizem za zapiranje vrat.

9 Diagnostika LCD nadzorne plošče

Hladilniki z LCD nadzorno ploščo imajo posebno diagnostično območje, ki v primeru napak prikazuje sporočila o napakah.

- Napaka 1: Izmenični tok grelca je 75% pod vrednostjo nominalnega toka.
Ukrepanje: Kontaktirajte prodajalca ali Thetford storitveni center.
- Napaka 2: Enosmerni tok grelca je 75% pod vrednostjo nominalnega toka.
Ukrepanje: Kontaktirajte prodajalca ali Thetford storitveni center.
- Napaka 3: Grelec na izmenični tok je VKLOPLJEN, moral pa bi biti IZKLOPLJEN.
Ukrepanje: Kontaktirajte prodajalca ali Thetford storitveni center.
- Napaka 4: Grelec na enosmerni tok je VKLOPLJEN, moral pa bi biti IZKLOPLJEN.
Ukrepanje: Kontaktirajte prodajalca ali Thetford storitveni center.
- Napaka 5: Zaznava ognja, ko bi moral biti plin IZKLOPLJEN.
Ukrepanje: Kontaktirajte prodajalca ali Thetford storitveni center.





- Napaka 6: Izstopni terminal za zaznavo plina je VKLOPLJEN, moral pa bi biti IZKLOPLJEN.
Ukrepanje: Kontaktirajte prodajalca ali Thetford storitveni center.
- Napaka 7: Izstopni terminal za zaznavo plina je IZKLOPLJEN, moral pa bi biti VKLOPLJEN.
Ukrepanje: Kontaktirajte prodajalca ali Thetford storitveni center.
- Napaka 8: Vir napajanja izmeničnega toka je 20% pod vrednostjo nominalnega vira.
Ukrepanje: Vaši kontrolniki so v ročnem načinu za izmenični tok, vendar ni električne energije. Preverite, če ste vključili vtič v 220 V povezavo. Če ste vtič vključili, potem je napetost napajanja prenizka. Kontaktirajte dobavitelja energije.
- Napaka 9: Zapora plina, ker po 30 sekundah ni prišlo do vžiga.
Ukrepanje: Vaši kontrolniki so v ročnem plinskem načinu, toda do vžiga ni prišlo. Preverite, če je plinski cilindar prazen oziroma če je kakšen od zapornih ventilov zaprt. Izberite drug vir energije. Trikrat ali štirikrat ponovno nastavite hladilnik v plinskem načinu, dokler ne pride do vžiga. Kontaktirajte prodajalca ali Thetford storitveni center, če ne odpravite težave.
- Napaka 10: Znak »vžgan motor« ni prisoten in kontrolnik je v ročnem načinu za enosmerni tok.
Ukrepanje: Kontrolniki so v ročnem načinu za enosmerni tok in motor vašega vozila ni vžgan. Če je motor vašega vozila vžgan, lahko hladilnik hladi samo na 12 V napajanju. Vžgite motor ali izberite drug energijski način.
- Napaka 11: Noben vir energije ni na voljo in kontrolnik je v avtomatskem (AUTO) načinu.
Ukrepanje: Vaši kontrolniki so v avtomatskem (AUTO) načinu, vendar ni električnega vira. Vžgite motor, vključite vtič v 220 V povezavo ali odprite dovod plina in z izklopom in takojšnjim vklopom ponovno nastavite hladilnik.
- Napaka 13: Odpoved termistorja; kontrolnik avtomatsko preklopi na varnostni način (Back mode (BOS)).
Ukrepanje: Preverite, ve je priključek nad kondenzatorjem znotraj omarice, pravilno priključen. Če je pravilno priključen, kontaktirajte prodajalca ali Thetford storitveni center.
- Napaka 14: Plošva prikazovalnika in napajalna plošča se nista povezali.
Ukrepanje: Kontaktirajte prodajalca ali Thetford storitveni center.
- Napaka 18: Napake ni, samo osvetlitev vseh delov LCD-ja ob vklopu.
Ukrepanje: Po akajite nekaj sekund na normalen zagon hladilnika.

10 GARANCIJA

Podjetje Thetford B.V končnim kupcem hladilnikov Thetford ponuja triletno garancijo. V primeru okvar v garancijskem roku bo podjetje Thetford izdelek popravilo ali zamenjalo. V tem primeru bo stroške zamenjave, stroške dela z zamenjavo defektnih delov in/ali stroške samih rezervnih delov krilo podjetje Thetford.

1. da bi lahko uveljavljal pravice iz te garancije, mora kupec izdelek dostaviti v servisni center, pooblaščen s strani podjetja Thetford. Tam bodo tudi ugotovljene njegove pravice iz garancije.
2. v garancijskem roku zamenjani deli med popravilom postanejo last Thetforda.
3. ta garancija ne prejudicira veljavnih zakonov za zaščito potrošnika.
4. ta garancija ne velja za izdelke za gospodarske (poslovne) namene ali za izdelke, ki se v take namene uporabljajo.
5. nobenih pravic iz te garancije ni možno uveljavljati v naslednjih primerih:
 - v primeru nepravilne uporabe izdelka ali neupoštevanja navodil v priročniku;
 - v primeru namestitve izdelka, ki ni bila izvedena v skladu z navodili;

- v primeru sprememb na izdelku;
 - v primeru, da je bil izdelek popravljen na servisu, ki nima pooblastila podjetja Thetford;
 - v primeru spremenjene serijske številke ali kode izdelka;
 - v primeru okvare/poškodbe izdelka v okoliščinah, ki presegajo običajno uporabo izdelka.
6. Garancija velja le za hladilnike Thetford, ki so vgrajeni v avtodome ali prikolice.

11 SKRB ZA OKOLJE

Oznaka OEEE (WEEE) - Informacije za kupca

Odlaganje odslužnega izdelka

Izdelek je oblikovan in izdelan iz visoko kakovostnih materialov in sestavnih delov, ki se lahko reciklirajo in ponovno uporabijo.



Če je izdelek opremljen s simbolom prekrizanega smetnjaka na kolesih, to pomeni, da je izdelek zajet v Direktivi 2002/96/ES (Direktiva o odpadni električni in elektronski opremi).

Prosimo, pridobite informacije o lokalnih sistemih ločenega zbiranja odpadnih električnih in elektronskih izdelkov.

Upošte vajte in ukrepajte v skladu z lokalnimi predpisi in odslužnega izdelka ne zavrzite med običajne gospodinjne odpadke. S pravilnim odlaganjem odslužnega izdelka preprečite morebitne negativne učinke na okolje in zdravje ljudi.

SI

